

# NEO iDSD 3

## Benutzerhandbuch\_Ver0.01



# NEO iDSD 3

## Benutzerhandbuch

**Vielen Dank, dass Sie sich für den NEO iDSD 3 entschieden haben.** Der NEO iDSD 3 ist ein symmetrischer USB-, S/PDIF- und Bluetooth-Ultra-Res-DAC, Vorverstärker und Kopfhörerverstärker.

Unsere NEO-Serie hat schon immer die Grenzen dessen erweitert, was kompakte Audiokomponenten leisten können, indem sie puristisches Design mit der Freiheit kombiniert, Ihr Hörerlebnis individuell anzupassen. Die dritte Generation ist eine Hommage an diesen Ansatz: Die entscheidende Hardware wurde für noch mehr Musikalität und Wiedergabegenauigkeit überarbeitet, während die Software-Innovation mit der Integration der K2HD-Technologie von JVCKENWOOD fortgesetzt wurde.

Das Ergebnis ist der NEO iDSD 3 – ein vielseitiger Audio-Hub für Kopfhörer, Lautsprecher und Systeme gleichermaßen.

## **EIGENSCHAFTEN**

- Vielseitiger Audio-Hub: DAC, Vorverstärker und Kopfhörerverstärker
  - Ultrahochauflösendes digitales Audio – native Unterstützung für 32 Bit/768 kHz PCM und DSD512
  - K2HD-Technologie von JVCCKENWOOD mit wählbaren Modi „K2“ und „K2HD“
  - Neue Operationsverstärker mit extrem niedriger THD-Leistung
  - Verbesserte Polymerkondensatoren für sauberere Stromversorgung mit hoher Welligkeitstoleranz
  - Verbesserter Line-Eingang – jetzt mit Cinch-Anschluss für verbesserte Kompatibilität
  - Verbesserte Kondensatoren der WIMA MKS2-Serie für geringere Verzerrung und gleichmäßigeren Hochfrequenzgang
  - Bluetooth 5.4-Konnektivität mit aptX Lossless, aptX Adaptive, LDAC, LDHC/HWA und mehr
  - Vollständig symmetrisches Dual-Mono-Schaltungsdesign von PureWave für extrem geringe Verzerrung
  - >2.532 mW RMS-Ausgangsleistung treibt selbst die anspruchsvollsten Kopfhörer an
  - Vier Verstärkungseinstellungen für alle IEM- und Kopfhörertypen
  - XSpace und XBass II – einstellbare Klangbühne und Frequenzgang, passend zu Ihren Kopfhörern
  - iPower 2 im Lieferumfang enthalten – audiophiles Gleichstromnetzteil mit aktiver Geräuschunterdrückung
  - Horizontale oder vertikale Positionierung – 2-Zoll-Farbdisplay lässt sich entsprechend der Ausrichtung drehen
  - Firmware-Updates über Funk und Gerätesteuerung über die mobile App iFi Nexis
-

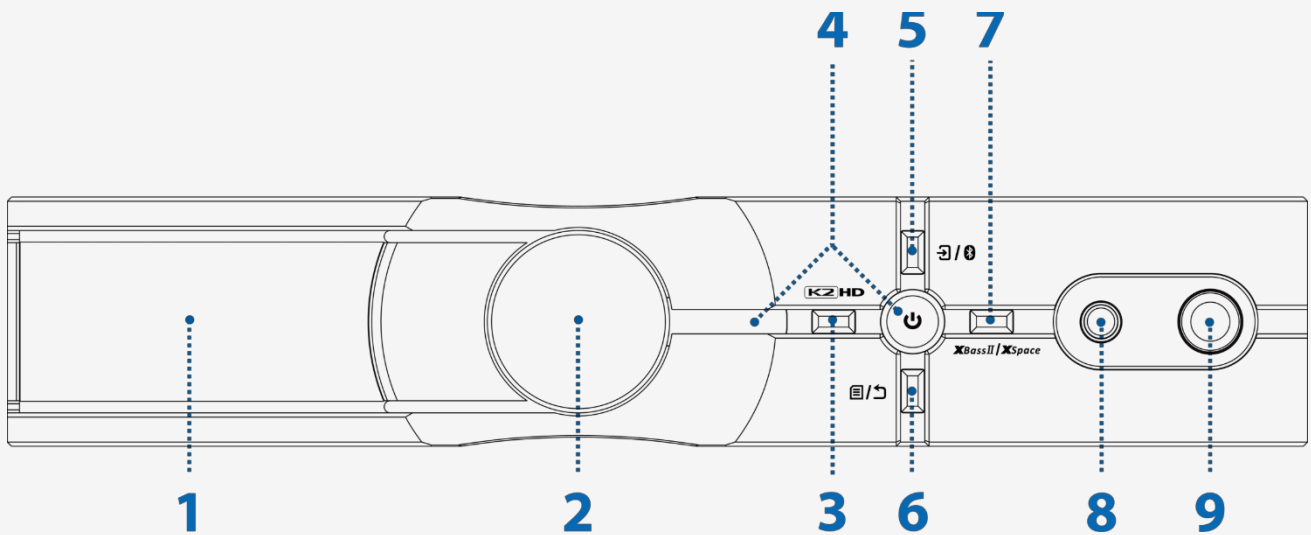

## 1. TFT-Display

Das TFT-Display zeigt den aktuell ausgewählten Eingang, den Verstärkungsmodus, XBass, XSpace, die Lautstärke, die Verbindung zur Nexis-App, die Clock-Sync-Verbindung, das Audioformat, die Abtastrate, den „K2“-Modus und den Digitalfilter an.

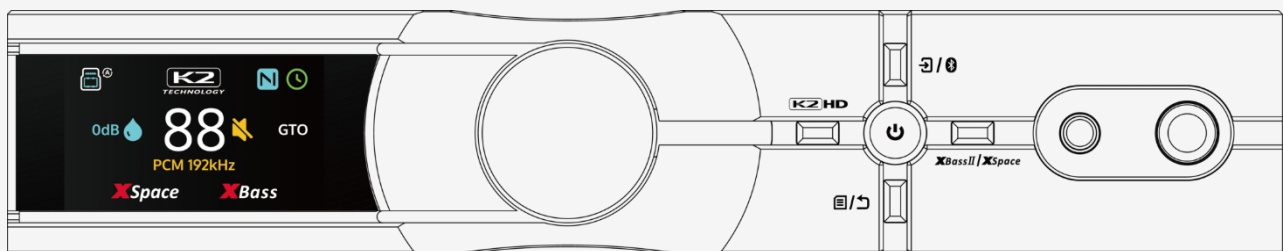

*Tipp: Das TFT-Display sollte sich auf der linken Seite befinden, wenn der NEO iDSD 3 horizontal positioniert ist, und oben, wenn er vertikal positioniert ist.*

## 2. Multifunktionsrad

Bedienelemente:

- Analoge Lautstärkeregelung (Drehen)
- Stummschaltung (kurz drücken)
- Einstellungsmenü-Steuerung (drehen)

- Auswahl anpassen/bestätigen (kurz drücken)

## Analoge Lautstärkeregelung

Drehen Sie den Multifunktionsregler, um die Lautstärke zu ändern. Der analoge Lautstärkereglер im NEO iDSD 3 ermöglicht eine präzise Lautstärkeregelung ohne Verringerung der digitalen Audioauflösung, wodurch die Audiodetails für eine überlegene Leistung im Vergleich zu jeder digitalen Lautstärkeregelung erhalten bleiben.

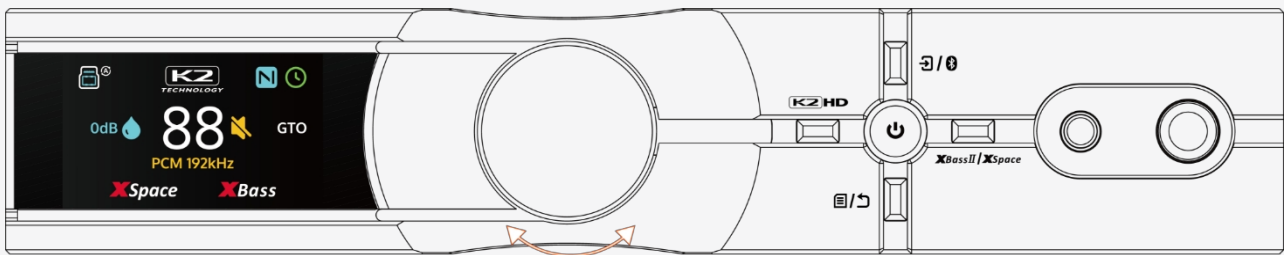

## Stummschalten/Stummschaltung aufheben

Drücken Sie das Multifunktionsrad, um die Stummschaltung zu aktivieren. Um die Stummschaltung aufzuheben, drücken Sie es erneut oder drehen Sie es.

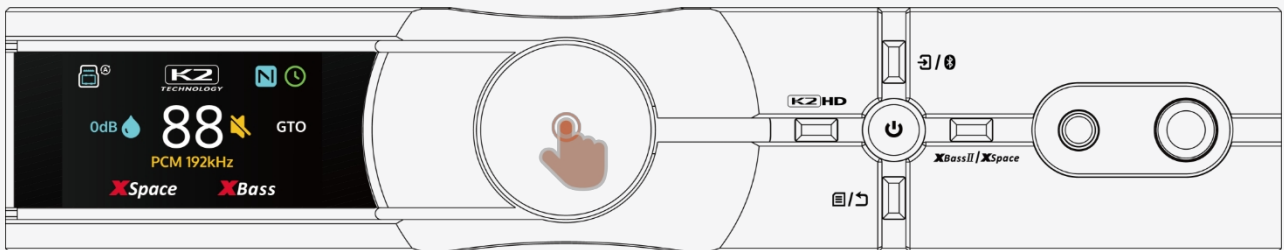

## Einstellungsmenü Steuerung und Anpassung/Bestätigung der Auswahl

Drücken Sie kurz die Taste „Einstellungsmenü“, um das Einstellungsmenü aufzurufen. Durch Drehen des Drehreglers können Sie zwischen den Menüfunktionen wechseln, durch Drücken bestätigen oder wechseln Sie die Auswahl. Weitere Informationen zu den verfügbaren Menüoptionen finden Sie in Abschnitt (6) dieser Bedienungsanleitung.

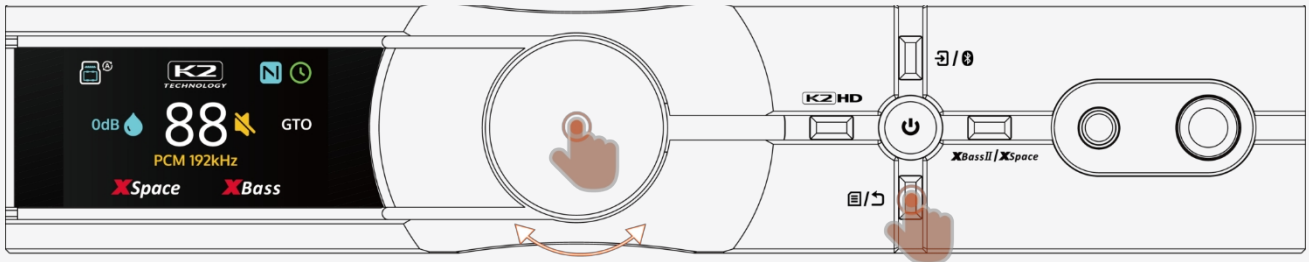

### 3. Auswahl des K2HD-Technologiemodus

Der NEO iDSD 3 verfügt über die K2HD-Technologie von JVCKENWOOD, die die Klangqualität durch die Wiederherstellung veränderter oder beeinträchtigter digitaler Audiodaten verbessert. Durch diese Verarbeitung kommt der Klang der Qualität der Originalaufnahme näher.

Drücken Sie kurz die K2HD-Taste, um zwischen den folgenden Optionen zu wählen:

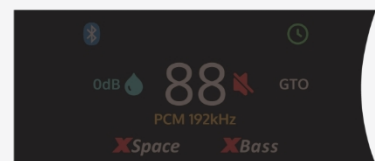
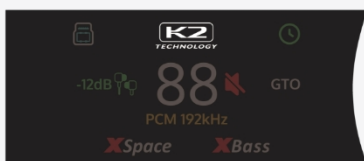
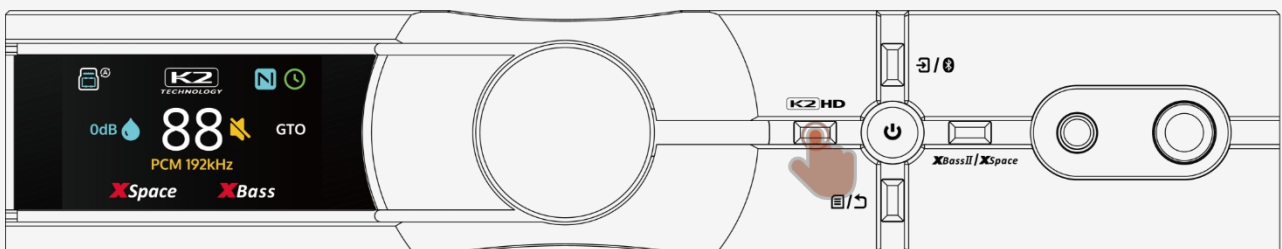

**K2**  
TECHNOLOGY

>

**K2 HD**

>

**Aus**

**K2-Modus**

**Funktion**

**n**

Dies ist der Sammelbegriff für die K2-Technologie von JVCKENWOOD, der hier für die K2-Technologie ohne Upsampling verwendet wird.



Das vom „K2“-Modus unterstützte Audioformat ist PCM mit einer Abtastrate von 44,1–96 kHz. Wenn die Audioabtastrate 96 kHz überschreitet, ist der „K2“-Modus nicht anwendbar und es wird automatisch in den „K2HD“-Modus gewechselt.

---

Das vom „K2HD“-Modus unterstützte Audioformat ist PCM mit einer Abtastrate von 44,1–192 kHz. Der K2HD-Modus kann auch Audiodateien unter PCM 176,4 kHz auf 176,4/192 kHz hochkonvertieren.



Der „K2HD“-Modus ist nicht mit dem nativen DSD-Audiodateiformat kompatibel. Der „K2HD“-Modus kann nicht aktiviert werden, während native DSD-Audiodateien abgespielt werden.

Der „K2HD“-Modus nutzt GTO-Upsampling.

*Tipp: Wenn der „K2“-Modus aktiviert ist, wechselt er automatisch in den „K2HD“-Modus, wenn die Audio-Abtastrate >96 kHz. Wenn die Audio-Abtastrate ≤96 kHz beträgt, wird automatisch der „K2“-Modus wieder aufgenommen.*

*Tipp: Der „K2HD“-Modus nutzt das Upsampling des GTO-Digitalfilters. Wenn der „K2HD“-Modus und der GTO-Filter gleichzeitig aktiviert sind, beträgt die vom GTO-Filter angewendete Abtastrate 176,4/192 kHz. Wenn die Audio-Abtastrate 176,4/192 kHz überschreitet, wechselt der digitale Filter automatisch in den Bit-Perfect-Modus und der „K2HD“-Modus wird deaktiviert. Wenn die Audio-Abtastrate ≤176,4 kHz/192 Hz beträgt, wird der „K2HD“-Modus automatisch wiederhergestellt.*

*Wenn der „K2“-Modus und der GTO-Filter gleichzeitig aktiviert sind, wird der „K2“-Modus automatisch in den „K2HD“-Modus umgeschaltet, und die vom GTO-Filter angewendete Abtastrate beträgt 176,4/192 kHz. Wenn die Audio-Abtastrate 176,4/192 kHz überschreitet, schaltet der digitale Filter automatisch auf Bit-Perfect um und der „K2HD“-Modus wird deaktiviert. Wenn die Audio-Abtastrate ≤ 176,4 kHz/192 Hz beträgt, wird der „K2HD“-Modus automatisch wiederhergestellt.*

*Wenn der „K2“-Modus oder der „K2HD“-Modus nicht aktiviert sind, beträgt die vom GTO-Filter verwendete Abtastrate 352,8/384 kHz.*

*\*„K2 TECHNOLOGY“ und „K2HD“ sind Marken oder eingetragene Marken der JVCKENWOOD Corporation.*

## 4. Ein-/Ausschalten

Drücken Sie mindestens 2 Sekunden lang, um den NEO iDSD 3 ein- oder auszuschalten.

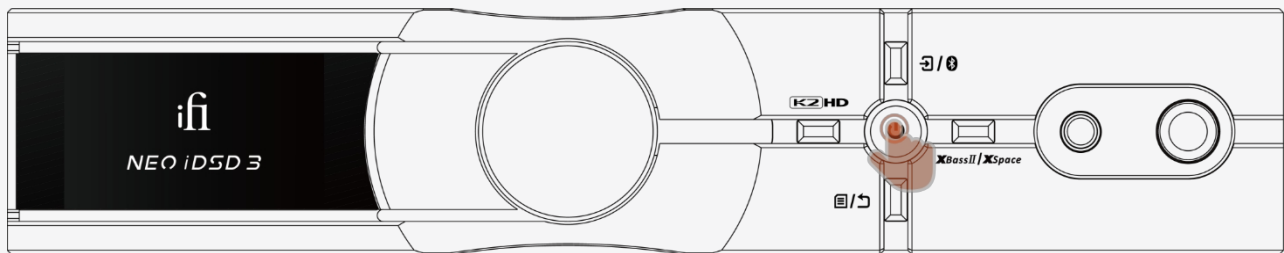

## 5. Eingangsauswahl/Bluetooth-Kopplung

Durch kurzes Drücken können Sie zwischen den Eingangsoptionen wechseln. Die folgenden Eingangsoptionen sind verfügbar:

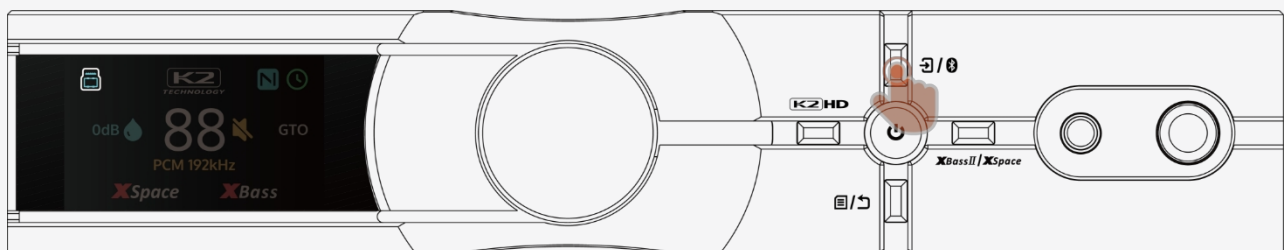

**USB**



**Bluetooth**



**Koaxial**



**Optisch**

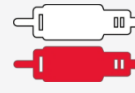

**Line-In**



**Auto**

*Hinweis: Bitte wählen Sie den Eingangskanal entsprechend Ihrer Audioquelle aus. Wenn Sie beispielsweise den USB-Eingang verwenden, müssen Sie den Eingangskanal auf „USB“ umschalten.*

*Hinweis: Wenn der Auto-Modus ausgewählt ist, wird das Eingangssignal erkannt und der Eingangskanal automatisch umgeschaltet.*

*Der NEO iDSD 3 empfängt Bluetooth-Signale über aptX Lossless, aptX Adaptive, aptX, LDAC, LHDC/HWA, AAC und SBC.*

## Bluetooth-Kopplung

Wenn der Bluetooth-Eingang ausgewählt ist, blinkt das Bluetooth-Symbol im Display zweimal wiederholt und sucht nach einem zuvor gekoppelten Gerät. Wenn kein gespeichertes Gerät gefunden wird, wechselt es automatisch in den Kopplungsmodus und blinkt.

Um den Bluetooth-Kopplungsmodus manuell aufzurufen, halten Sie die Bluetooth-Kopplungstaste ( $\geq 3$  s) gedrückt. Wenn der Kopplungsmodus aktiv ist, blinkt das Bluetooth-Symbol wiederholt. Um die Kopplung durchzuführen, suchen Sie das Bluetooth-Gerät „iFi Lossless Audio“ auf Ihrem Audiogerät, z. B. Ihrem Mobiltelefon.

Der NEO iDSD 3 kann bis zu 8 gekoppelte Bluetooth-Geräte speichern. Um alle zuvor gespeicherten Geräte zu löschen, führen Sie bitte eine Werksrücksetzung durch – weitere Informationen finden Sie in Abschnitt (6-IX).

## 6. Ein-/Ausgangseinstellungsmenü

Drücken Sie kurz, um das Einstellungsmenü aufzurufen. Drehen Sie das Multifunktionsrad, um zwischen den für jede Einstellung verfügbaren Optionen zu wechseln. Die folgenden Einstellungen sind verfügbar:

- Digitalfilter
- Verstärkung
- Lautstärkesynchronisation
- Bluetooth-Sprachansage
- Uhrzeitsynchronisation
- Lautstärkeregelung für Line-Out
- Helligkeit
- Werkseinstellungen zurücksetzen
- Info

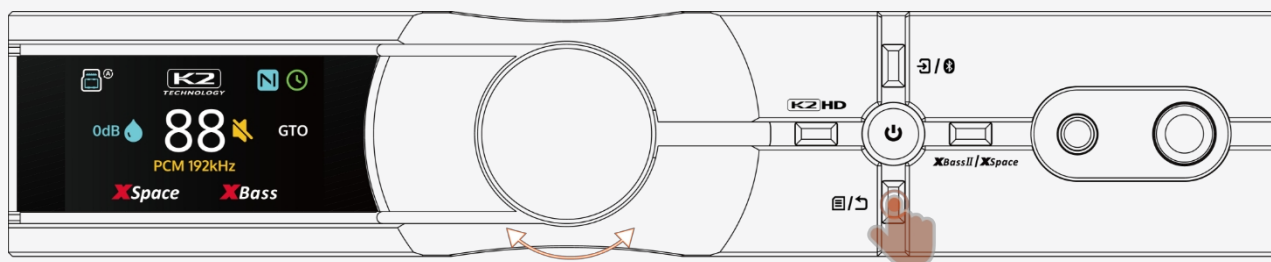

*Hinweis: Drehen Sie den Multifunktionsregler, um die Funktion auszuwählen, und drücken Sie ihn dann kurz, um Ihre Auswahl zu bestätigen oder die Einstellung ein- oder auszuschalten. Wenn innerhalb von 10 Sekunden keine Bedienung erfolgt, kehrt die Anzeige zum Startbildschirm zurück.*

## I) Digitale Filter

Die folgenden 4 digitalen Filter sind verfügbar:

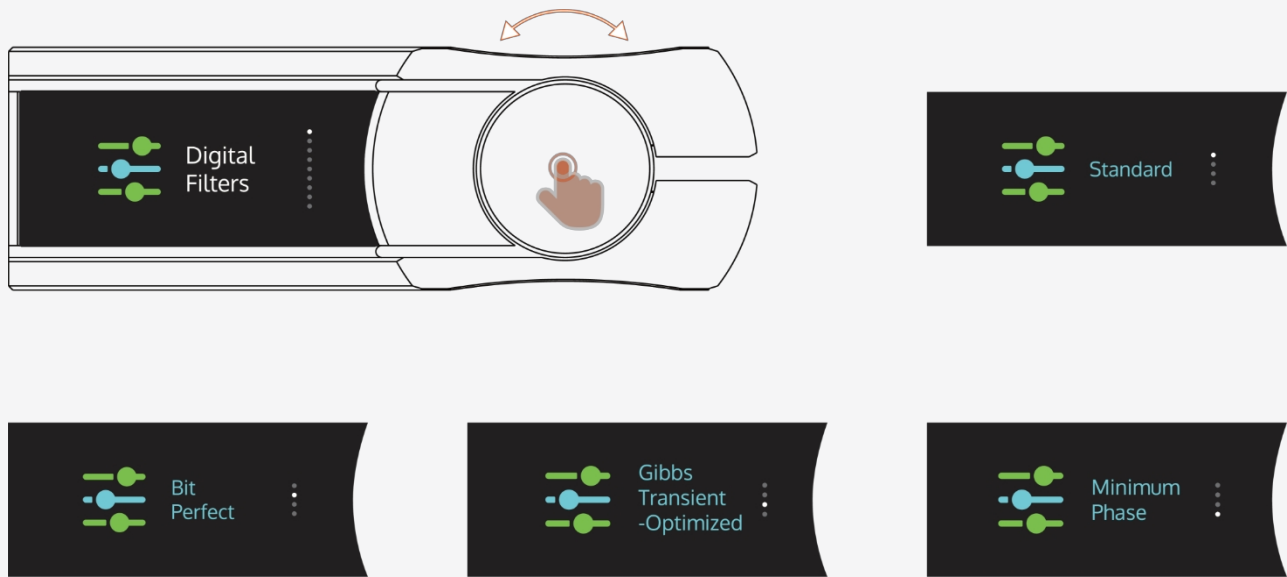

### Filter

### Funktionen

Standard

Moderate Filterung, moderates Pre- und Post-Ringing

Bit-Perfekt

Keine digitale Filterung, kein Pre- oder Post-Ringing

GTO (Gibbs Transient-  
Optimised)

Auf 352,8/384 kHz hochgesampelt, minimale Filterung, kein  
Pre-Ringing, minimales Post-Ringing

Minimal

Minimale Phase, langsamer Roll-off, minimales Pre- und  
Post-Ringing

*Hinweis: Wenn der GTO-Filter ausgewählt ist, zeigt das Display eine Abtastrate von 352,8 kHz oder 384 kHz an, was den Upsampling-Vorgang dieses Filters veranschaulicht.*

## II) Verstärkung

Wechseln Sie zwischen den Verstärkungsmodi. Die folgenden 3 Verstärkungsmodi sind verfügbar:

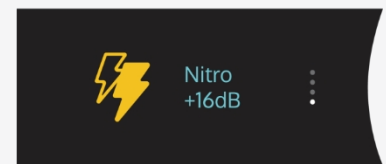
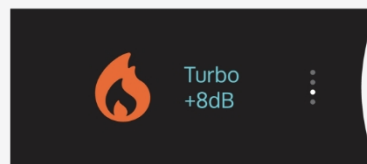
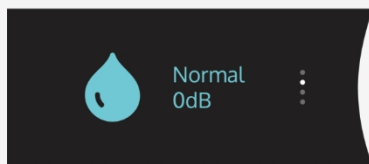
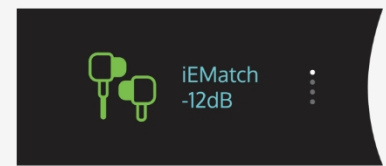
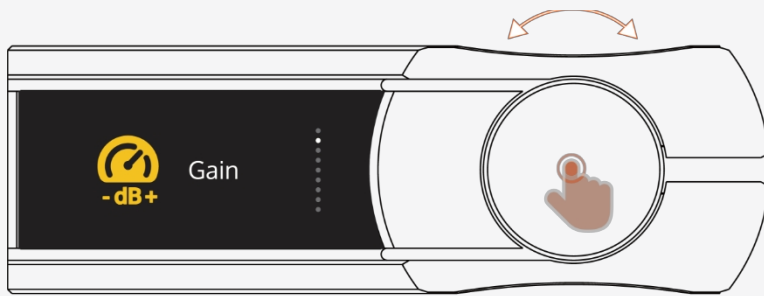

**iEMatch**  
**-12 dB**



**Normal**  
**0 dB**



**Turbo**  
**+8 dB**



**Nitro**  
**+16 dB**

*Hinweis: Beginnen Sie immer bei 0 dB und erhöhen Sie dann schrittweise den Verstärkungsgrad, um eine angenehme und komfortable Lautstärke für Ihre Kopfhörer oder Lautsprecher zu erreichen.*

*Warnung: Eine übermäßige Verstärkung kann zu Schäden an den angeschlossenen Kopfhörern und/oder zu dauerhaften Hörschäden führen. AMR/iFi audio haftet nicht für Schäden/Verletzungen, die durch unsachgemäßen Gebrauch dieses Geräts entstehen.*

### III) Lautstärkesynchronisation

Mit dieser Einstellung wird die Lautstärkesynchronisation ein- oder ausgeschaltet. Die Standardeinstellung ist „AUS“.

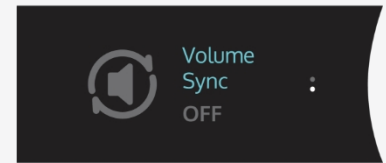
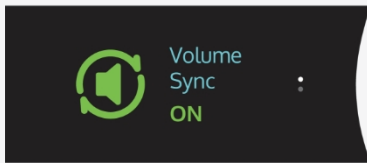
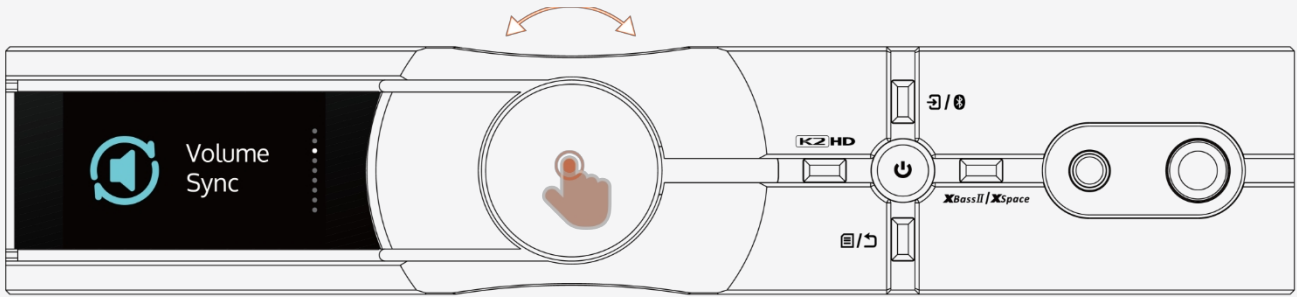

#### IV) Bluetooth-Sprachansage

Mit dieser Einstellung wird die Bluetooth-Sprachansagefunktion ein- oder ausgeschaltet. Die Standardeinstellung ist „EIN“.

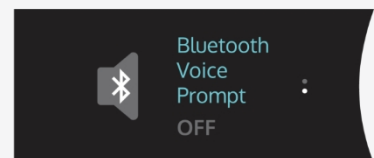
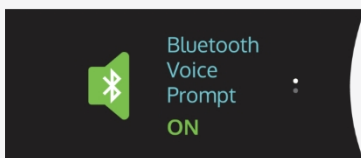
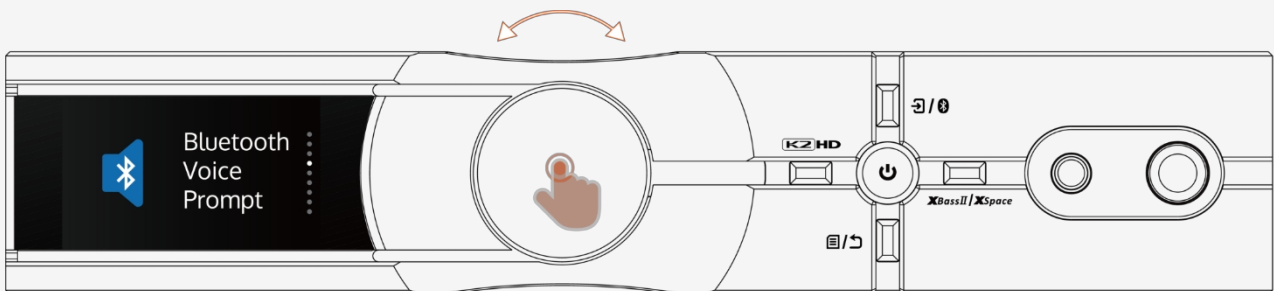

#### V) Uhrensynchronisation\*

Diese Einstellung schaltet die Funktion des 10-MHz-Eingangs für externe Synchronisationstakte (13) ein oder aus. Die Standardeinstellung ist „AUS“.

Um einen externen Takteingang zu verwenden, stellen Sie diese Option auf „EIN“. Weitere Informationen zur externen Taktung finden Sie in Abschnitt (13).

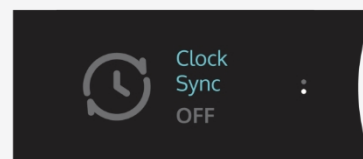
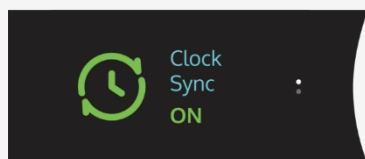
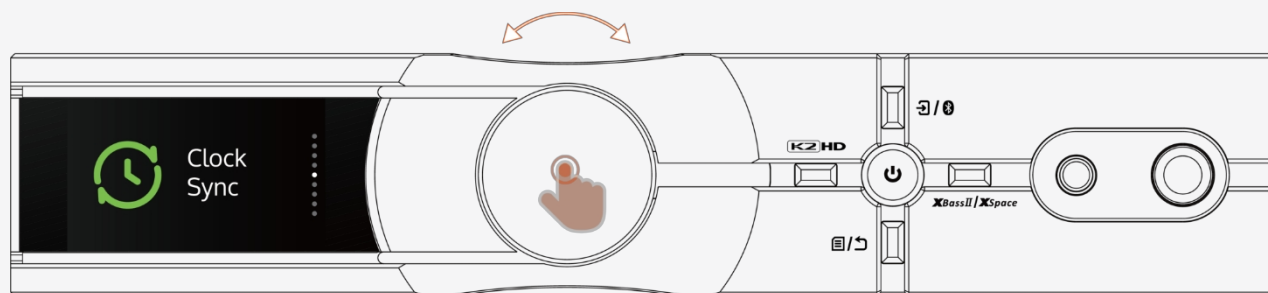

Wenn diese Option auf „EIN“ gesetzt ist, erkennt der NEO iDSD 3 automatisch das Taktsignal und eine Meldung zur Takterkennung wird auf dem Display angezeigt. Wenn kein 10-MHz-Taktsignal am Eingang oder Ausgang erkannt wird oder das externe Taktsignal fehlerhaft ist, schaltet der NEO iDSD 3 automatisch zurück auf den internen Taktgeber.

Das automatische Erkennungssignal für die Uhrzeit wird nicht ausgeschaltet, sondern läuft weiter, und auf dem Display erscheint ein rotes Uhrensymbol.

## VI) Lautstärkeregelung für Line-Ausgang

Mit dieser Einstellung wird die Lautstärkeregelung für den Line-Ausgang ein- oder ausgeschaltet. Die Standardeinstellung ist „OFF“.

Um die Lautstärkeregelung für den Line-Ausgang zu verwenden, stellen Sie diese Option auf „EIN“. In diesem Modus wird festgelegt, ob die Lautstärkeregelung für den analogen Line-Ausgang des NEO iDSD 3 verwendet wird.

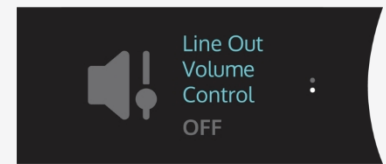
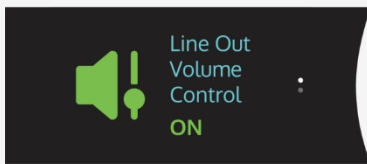
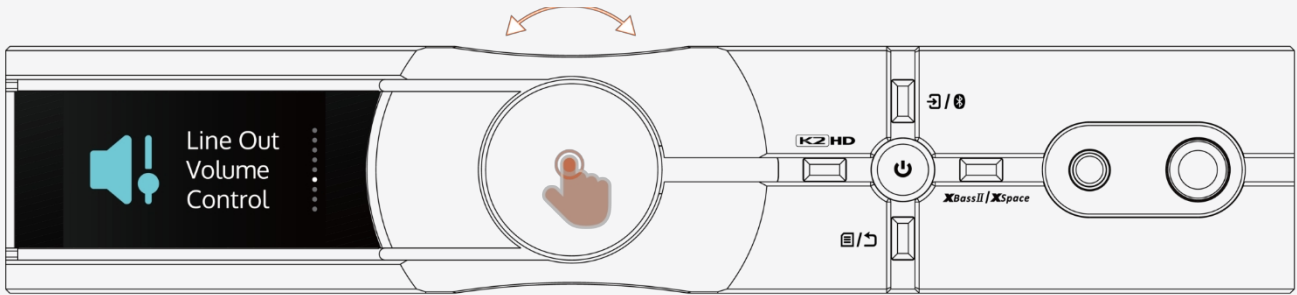

## VII) Helligkeit

Mit dieser Einstellung wird die Helligkeit des TFT-Displays geregelt. Die Standardeinstellung ist „Hell“.

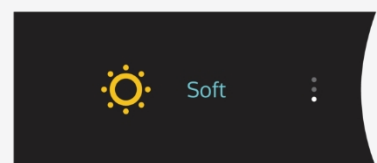
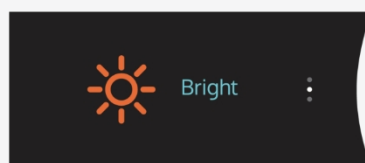
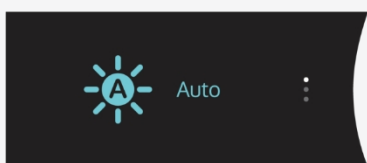
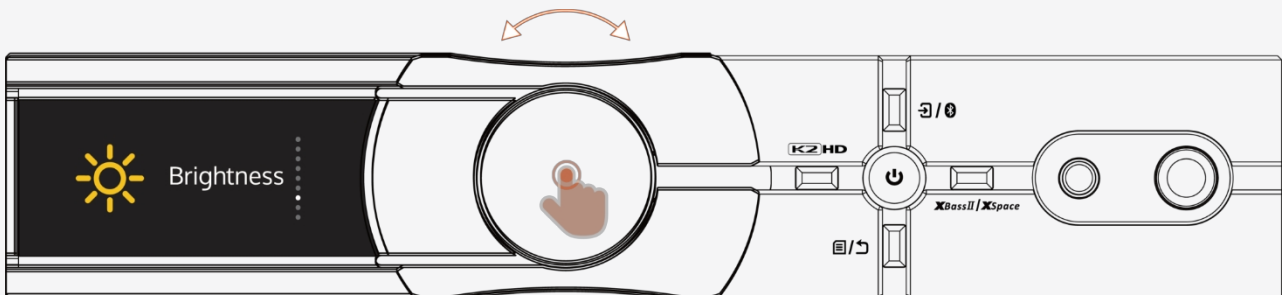

Drücken Sie kurz auf den Drehknopf, um den Helligkeitsmodus aufzurufen, drehen Sie den Drehknopf, um eine Einstellung auszuwählen, und drücken Sie dann erneut kurz, um zu bestätigen.

- Auto**                      Automatischer Schlafmodus. Wenn innerhalb von 10 Sekunden keine Bedienung erfolgt, schaltet sich das Display aus.
- Hell**                      Die Displayhelligkeit bleibt immer hell.
- Weich**                    Die Displayhelligkeit bleibt immer weich.

### VIII) Info

Zeigen Sie den Gerätenamen und die aktuelle Firmware-Versionsnummer an.

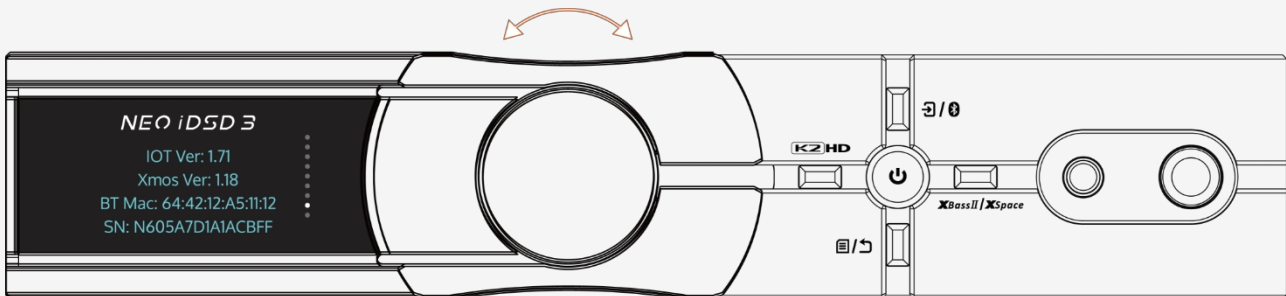

### IX) Werkseinstellungen

Wählen Sie „BESTÄTIGEN“, um das Gerät auf die Werkseinstellungen zurückzusetzen. Das iFi-Logo wird auf dem Bildschirm angezeigt und das Gerät wird nach erfolgreichem Abschluss des Vorgangs neu gestartet.

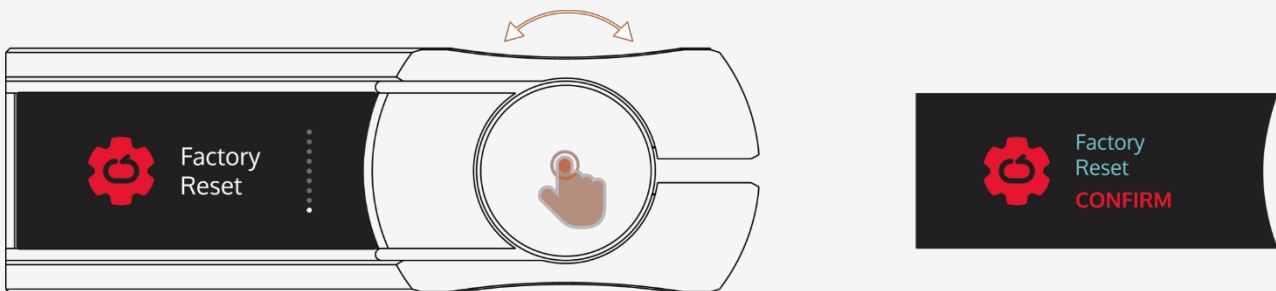

*Warnung: Durch das Zurücksetzen auf die Werkseinstellungen werden alle gespeicherten Bluetooth-Kopplungen gelöscht und die folgenden Standardeinstellungen wiederhergestellt: digitale Filterung auf BP, Bluetooth-Sprachansage ein, Standard-Bildschirmhelligkeit hoch, Standard-Eingangskanal USB, Standardlautstärke 68 dB, Standardverstärkung 0 dB, Standard-XBass und XSpace aus.*

## 7. XBass II-Auswahl und XSpace Matrix ein/aus

### XBass II-Auswahl (kurzes Drücken $\leq 1$ s)

Wechseln Sie zwischen den drei XBass II-Modi, um einen auszuwählen:



XBass II ist eine analoge Schaltung, die entwickelt wurde, um die bei offenen Kopfhörern verlorene Basswiedergabe wiederherzustellen und so eine genauere Wiedergabe der Originalmusik zu ermöglichen. Unsere Präsenzeinstellung verstärkt die Mittenpräsenz in Richtung des Hörers, um einen direkteren Gesangsklang zu erzielen. Der Hörer kann diese beiden Verarbeitungsoptionen auch kombinieren.

### XSpace Matrix Ein/Aus (langer Druck $\geq 2$ s)

Die **XSpace** Matrix erzeugt ein räumliches Klangfeld für Kopfhörer.

XSpace ist eine rein analoge Signalverarbeitungsschaltung, die entwickelt wurde, um das Hörerlebnis von Lautsprechern für das Hören über Kopfhörer nachzubilden. Damit wird das Gefühl der „Musik im Kopf“ angesprochen, das manche Hörer als störend oder unangenehm empfinden können.

*Technischer Hinweis: Untersuchungen zum Frequenzgang von Kopfhörern zeigen, dass ein rein flacher Frequenzgang möglicherweise nicht die besten Ergebnisse liefert. Unsere XBass-Schaltung ist so konzipiert, dass sie besser zum erforderlichen Profil der Tieftonkorrektur passt. Untersuchungen zeigen jedoch auch, dass eine gewisse Anhebung im oberen Mitteltonbereich erforderlich ist, um vielen Kopfhörern einen „natürlicheren“ Klang zu verleihen.*

*Dieser obere Mitteltonbereich wird üblicherweise als „Präsenzbereich“ bezeichnet, und wir haben diesen Begriff verwendet, um die Korrektur im oberen Mitteltonbereich zu bezeichnen. Beim NEO iDSD 3 kann XBass II so eingestellt werden, dass entweder eine Bass- und Präsenzkorrektur, nur eine Basskorrektur oder nur eine Präsenzkorrektur erfolgt.*

*Hinweis: Bei den Matrixsystemen XBass II und XSpace wird KEIN klangbeeinträchtigender DSP verwendet. Sie verwenden diskrete Komponenten höchster Qualität und arbeiten ausschließlich im analogen Bereich, wodurch die Klarheit und Auflösung der Originalmusik vollständig erhalten bleibt.*

## 8. Symmetrischer 4,4-mm-Kopfhörerausgang

Verwenden Sie diesen Anschluss für symmetrische 4,4-mm-Kopfhörer.

## 9. Single-Ended-Kopfhörerausgang (6,3 mm)

Verwenden Sie diesen Anschluss für unsymmetrische 6,3-mm-Kopfhörer. Verwenden Sie für unsymmetrische 3,5-mm-Kopfhörer bitte einen 3,5-mm-auf-6,3-mm-Adapter.

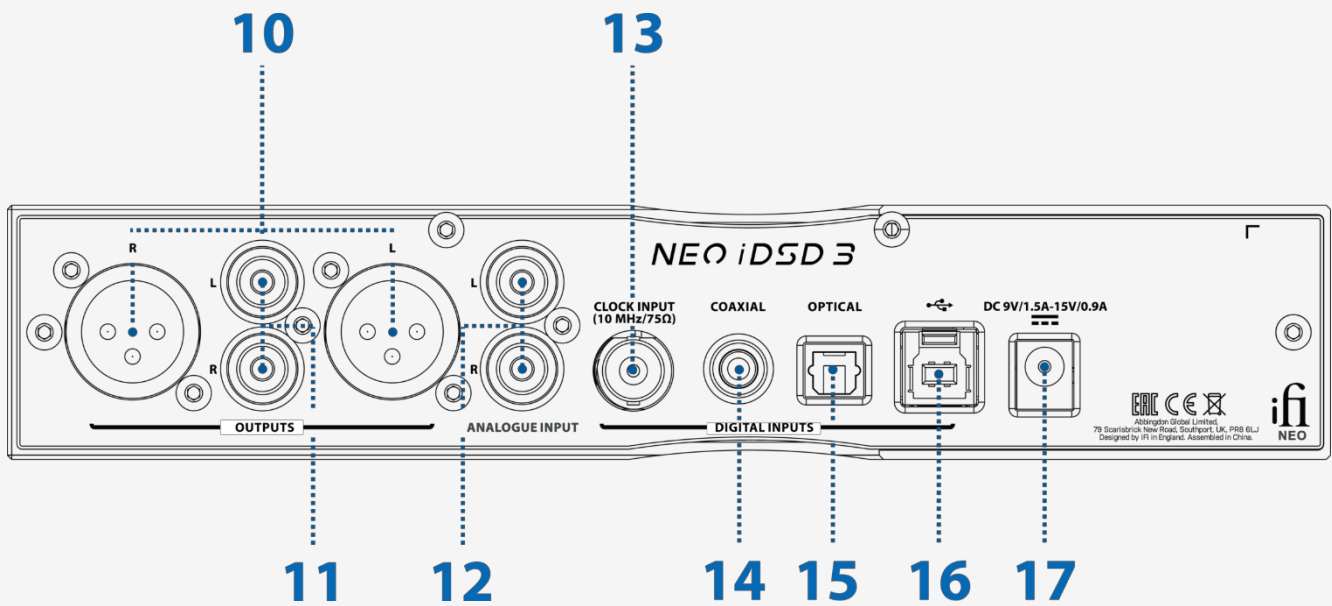

## 10. Symmetrischer XLR-Analog-Line-Ausgang

Verwenden Sie diesen Anschluss, um Audio über symmetrische XLR-Kabel an aktive Lautsprecher oder einen Verstärker zu senden.

## 11. Single-Ended-RCA-Analog-Line-Ausgang

Verwenden Sie diesen Anschluss, um Audio über Single-Ended-Cinch-Kabel an aktive Lautsprecher oder einen Verstärker zu senden.

## 12. Single-Ended-Cinch-Analog-Line-Eingang

Verwenden Sie diesen Anschluss, um Audio über Single-Ended-Cinch-Kabel von einer analogen Audioquelle, z. B. einem Plattenspieler, zu empfangen.

## 13. Clock-Sync-Eingang

Verwenden Sie diesen Eingang, um eine externe 10-MHz-Taktquelle anzuschließen (optional). Um diese Funktion zu nutzen, setzen Sie „External Sync Clock“ im Menü auf „On“.

Wenn kein 10-MHz-Takt erkannt wird oder wenn ein Fehler im externen Takt vorliegt, zeigt das Display einen Fehler an und der NEO iDSD 3 schaltet automatisch zurück auf seinen internen Takt.

Es kann ein Sinus- oder Rechtecksignal verwendet werden, 1 Vpp nominal, 75 Ω.

## 14. S/PDIF-Koaxial-Digitaleingang

Verwenden Sie diesen Eingang, um eine S/PDIF-Quelle wie Apple TV, Google Chromecast, PS5, einen High-End-CD-Transport usw. anzuschließen.

## 15. S/PDIF Optischer Digitaleingang

Verwenden Sie diesen Eingang, um eine S/PDIF-Quelle wie Apple TV, Google Chromecast, PS5, einen High-End-CD-Transport usw. anzuschließen.

## 16. USB-Audioeingang

Verwenden Sie diesen Eingang zum Anschluss an beliebige USB-kompatible Quellgeräte wie Computer und Netzwerk-Streamer. Es handelt sich um einen USB 3.0 Typ-B-Eingang, der jedoch auch mit USB 2.0 kompatibel ist. Wir empfehlen, nach Möglichkeit das mitgelieferte USB 3.0-Kabel zu verwenden.

*Tipp: Wenn möglich, sollten Sie einen USB 3.0-Anschluss anstelle eines USB 2.0-Anschlusses verwenden.*

*Hinweis: Für die Verwendung mit Windows-Geräten empfehlen wir dringend, den neuesten Treiber herunterzuladen, um eine optimale Leistung zu erzielen.*

*Tipp: Die neuesten Firmware-Updates finden Sie auf unserer Website unter: <https://downloads.if-audio.com/support/download-hub/>*

## 17. Anschluss der Gleichstromversorgung

Der NEO iDSD 3 benötigt eine Gleichstromversorgung mit 9 V/1,5 A, 12 V/1,2 A oder 15 V/0,9 A\*. Bitte schließen Sie den NEO iDSD 3 an das mitgelieferte Netzteil an.

*\* Jedes angeschlossene Netzteil muss die genau angegebene Spannung und die für diese Spannung erforderliche Mindeststromstärke liefern können.*

### **Richten Sie Ihren NEO iDSD 3 mit unserer iFi Nexis App ein**

Bitte suchen Sie in der iFi Nexis App nach „NEO iDSD 3“.

Die iFi Nexis App hilft Ihnen dabei, alle Funktionen und Einstellungen des NEO iDSD 3 zu nutzen, wie z. B. OTA-Updates\*, Fernbedienung\*\* und vieles mehr.

*\*OTA (Over The Air) ist eine Download-Technologie, mit der Benutzer Firmware-Update-Pakete herunterladen und Updates direkt über das Netzwerk durchführen können.*

*Bietet Benutzern eine bequeme und benutzerfreundliche Möglichkeit, ihr Gerät als Alternative zur herkömmlichen Fernbedienung zu steuern, um alle Funktionen und Einstellungen des NEO iDSD 3 einfacher, bequemer und freier anzupassen. Die iFi Nexis-App verbindet sich entweder über WLAN oder Bluetooth (in der App wählbar) mit dem Gerät.*



“iFi Nexis”



**Download the Nexis app for added features and future updates**

Warten auf  
QR



**Scannen Sie den QR-Code, um das offizielle iFi Audio NEO iDSD 3-Video auf YouTube anzusehen.**

## Vorsichtsmaßnahmen

1. Vermeiden Sie extreme Hitze, Kälte und Feuchtigkeit.
2. Vermeiden Sie es, den NEO iDSD 3 fallen zu lassen oder zu zerdrücken.
3. Wenn Sie beim Hören Unbehagen oder Schmerzen verspüren, versuchen Sie, die Lautstärke zu verringern oder die Verwendung vorübergehend einzustellen.
4. Überprüfen Sie vor der Wiedergabe von Audio immer die tatsächliche Ausgangslautstärke Ihrer Ohrhörer, Kopfhörer oder Lautsprecher, da viele Betriebssysteme und softwarebasierte Musikplayer die Industriestandards für die Lautstärkeregelung (z. B. USB Device Class Definition for Human Interface Devices) nicht ordnungsgemäß anwenden. Im Zweifelsfall sollten Sie vor der Wiedergabe von Musik die Lautstärkesynchronisation des NEO iDSD ausschalten und die Lautstärke auf die niedrigste Stufe herunterdrehen.

*Warnung: Um mögliche Hörschäden zu vermeiden, hören Sie nicht über längere Zeiträume mit hoher Lautstärke.*

## Längere Hitze einwirkung

Ihr NEO iDSD 3 kann bei normalem Gebrauch sehr warm werden. Es ist wichtig, dass Sie es während des Gebrauchs auf einer harten, stabilen und gut belüfteten Oberfläche aufbewahren.

## TECHNISCHE DATEN

### Digitale Bühne

#### Hi-Res-Unterstützung

PCM 768 kHz

DSD 512 / 22,6 MHz

#### Bluetooth-Formate

aptX Lossless, aptX Adaptive, aptX\*\*, LDAC\*, LHDC/HWA, AAC, SBC

### Analogstufe

#### Line-Ausgänge

XLR

19,5 V max. (variabel); 4,4 V (fest)

RCA

10,5 V max. (variabel); 2,2 V (fest)

#### Ausgangsimpedanz

XLR

≤102 Ω

RCA

≤51 Ω

SNR

≥120 dB(A) bei 0 dBFS

DNR

≥120 dB(A) bei -60 dBFS

**THD+N** <0,0015 % bei 0 dBFS

## **Kopfhörerausgänge**

### **Ausgangspegel**

Symmetrisch 4,4 mm 3,5 V/19,5 V max. (12  $\Omega$  – 600  $\Omega$ )

Unsymmetrisch 6,3 mm 4,5 V/9,5 V max. (12  $\Omega$  – 300  $\Omega$ )

### **Maximale Ausgangsleistung**

Symmetrisch 4,4 mm >19,5 V/650 mW (@ 600  $\Omega$ ); >13,3 V/5551 mW (@ 32  $\Omega$ )

Single-Ended 6,3 mm >10,5 V/184 mW (bei 600  $\Omega$ ); >9,5 V/2832 mW (bei 32  $\Omega$ )

### **RMS-Ausgangsleistung**

Symmetrisch 4,4 mm >12,7 V/2532 mW (bei 64  $\Omega$ )

Single-Ended 6,3 mm >8,4 V/2244 mW (bei 32  $\Omega$ )

**Ausgangsimpedanz**  $\leq 1 \Omega$ , iEMatch aktivieren  $\leq 7 \Omega$

**SNR**  $\geq 120$  dB(A) (3,3 V 6,3 mm/6,2 V 4,4 mm)

**DNR**  $\geq 120$  dB(A)

**THD+N** <0,0015 % (125 mW bei 32  $\Omega$ )

## **Allgemein**

**Stromversorgung** DC 9 V/1,5 A – 15 V/0,9 A (Mitte +ve)\*

**Leistungsaufnahme** Kein Signal ~5 W; Maximales Signal ~13,5 W

**Abmessungen** 214 x 158 x 41 mm (8,4" x 6,2" x 1,6")

**Nettogewicht** 916 g (2,0 lbs)

**Beschränkte Garantie** 12 Monate

*\*Ein Netzteil muss mindestens den Nennstrom liefern können.*

*\*12 Monate typisch oder gemäß den lokalen Gesetzen für Wiederverkäufer.*

*\*\*Technische Daten können ohne vorherige Ankündigung geändert werden.*

*\*LDAC und das LDAC-Logo sind Marken der Sony Corporation.*

*\*Qualcomm aptX und Snapdragon Sound sind Produkte von Qualcomm Technologies, Inc. und/oder deren Tochtergesellschaften.*

*\*Qualcomm, Snapdragon und Snapdragon Sound sind Marken oder eingetragene Marken von Qualcomm Incorporated. aptX ist eine Marke von Qualcomm Technologies International, Ltd.*