

TEAC

D01307650C

NR-7CD

DEUTSCH

ITALIANO

NEDERLANDS

SVENSKA

Network CD Integrated Amplifier

For information about this unit's network functions, see the TEAC HR Streamer User's Manual.

The Owner's Manual and TEAC HR Streamer User's Manual can be downloaded from the TEAC Global Site (<http://www.teac-global.com/>).

To play back files on USB flash drives and to use the unit connected to a network, install the dedicated app (free) on a smartphone or tablet, and connect it to the same network as the unit.

BEDIENUNGSANLEITUNG MANUALE DI ISTRUZIONI GEBRUIKERSHANDLEIDING BRUKSANVISNING

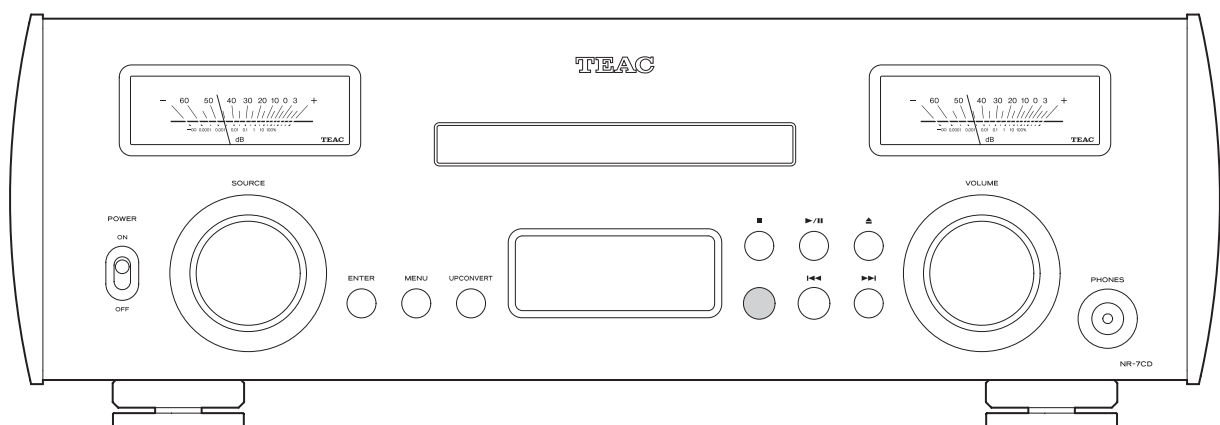

DSD
Direct Stream Digital

MQA

Bluetooth®

Qualcomm® aptX™

LDAC

WICHTIGE SICHERHEITSHINWEISE



Das Blitzsymbol mit Pfeilspitze in einem gleichseitigen Dreieck weist den Benutzer auf das Vorhandensein einer nicht isolierten „gefährlichen elektrischen Spannung“ im Geräteinneren hin, deren Stärke ausreichen kann, um für Personen ein Stromschlagrisiko darzustellen.



Das Ausrufezeichen in einem gleichseitigen Dreieck weist den Benutzer auf wichtige Bedienungs- und Wartungs- (Reparatur-) Anweisungen in den Dokumentationen hin, die dem Produkt beiliegen.

WARNUNG: ZUR VERMEIDUNG VON BRAND ODER STROMSCHLAG DARF DIESES GERÄT NICHT REGEN ODER FEUCHTIGKEIT AUSGESETZT WERDEN.

WICHTIGER HINWEIS

- ENTFERNEN SIE NICHT DAS GEHÄUSE, UM DIE INTERNE ELEKTRONIK FREIZULEGEN. IM GERÄTEINNEREN BEFINDEN SICH KEINE BAUTEILE, DEREN WARTUNG VOM NUTZER VORZUNEHMEN IST.
- SOLLTEN FUNKTIONSTÖRUNGEN AUFTRETEN, KONTAKTIEREN SIE DEN HÄNDLER, BEI DEM SIE DAS GERÄT ERWORBEN HABEN UND BITTEN SIE UM EINEN SERVICETERMIN. VERWENDEN SIE DAS PRODUKT ERST WIEDER, WENN DIE REPARATUR DURCHGEFÜHRT WURDE.
- DIE VERWENDUNG VON BEDIENELEMENTEN, EINSTELLUNGEN SOWIE DAS ABWEICHEN VON DEN IN DIESEM HANDBUCH BESCHRIEBENEN VERFAHRENSWEISEN KANN ZU GESUNDHEITSGEFÄHRDENDER STRAHLENBELASTUNG FÜHREN.

- 1) Lesen Sie diese Hinweise.
- 2) Bewahren Sie diese Anweisungen auf.
- 3) Beachten Sie alle Warnungen.
- 4) Befolgen Sie alle Anweisungen.
- 5) Elektrische Geräte sollten nie in der Nähe von Wasser betrieben werden.
- 6) Verwenden Sie zum Reinigen stets ein trockenes Tuch.
- 7) Achten Sie darauf, dass Belüftungsöffnungen nicht verdeckt sind. Beachten Sie bei der Installation die entsprechenden Anweisungen des Herstellers.
- 8) Vermeiden Sie Aufstellungsorte in der Nähe von Wärmequellen,

wie Heizkörpern, Wärmespeichern, Öfen, Herden oder anderen Geräten (inklusive Verstärkern), die Wärme abstrahlen.

- 9) Umgehen Sie nie die Sicherheitsfunktionen eines verpolungssicheren oder geerdeten Steckers. Verpolungssichere Stecker besitzen zwei Stromkontakte, von denen einer breiter ist als der andere. Geerdete Stecker (Schutzkontaktstecker) besitzen zwei Stromkontakte sowie einen dritten Erdungskontakt. Beide Steckerausführungen dienen der Sicherheit. Falls der vorhandene Stecker nicht in die verwendete Steckdose passt, lassen Sie den Stecker durch einen Elektriker austauschen.
- 10) Achten Sie insbesondere im Bereich von Steckern, Steckdosen sowie dem Netzkabelauslass/-anschluss darauf, dass nicht auf das Netzkabel getreten oder das Kabel eingeklemmt werden kann.
- 11) Verwenden Sie nur vom Hersteller zugelassene Zubehörtartikel.
- 12) Verwenden Sie ausschließlich vom Hersteller empfohlene oder beim Gerätekauf erworbene Rollwagen, Halterungen, Stative, Tische usw. Achten Sie bei Verwendung eines Rollwagens darauf, dass Wagen und Gerät nicht umfallen und Sie verletzen.
- 13) Trennen Sie Ihr Audiosystem während eines Gewitters oder längerer Nichtverwendung vom Spannungsnetz.
- 14) Überlassen Sie alle Reparaturen/Wartungsarbeiten qualifiziertem Fachpersonal. Reparatur oder Wartung sind erforderlich, wenn eine Beschädigung jeglicher Art vorliegt. Beispielsweise, wenn das Netzkabel oder der Netzstecker beschädigt sind, Flüssigkeit oder Gegenstände ins Geräteinnere gelangt sind, das Gerät Regen oder Feuchtigkeit ausgesetzt war, nicht mehr ordnungsgemäß funktioniert oder fallen gelassen wurde.



- Es wird auch dann ein geringer Ruhestrom aus dem Netz bezogen, wenn sich der POWER- oder STANDBY/ON-Schalter nicht in der ON-Position befindet.
- Der Netzstecker dient als Verbindungs-/Trennglied zur Spannungsversorgung. Achten Sie darauf, dass er stets in einwandfreiem Zustand ist.
- Achten Sie bei der Verwendung von Kopfhörern auf Ihr Gehör. Zu hoher Schalldruck von Ohr- oder Kopfhörern kann Hörschäden oder Hörverlust verursachen.

WICHTIGER HINWEIS

- Vermeiden Sie die Einwirkung von Tropf- oder Spritzwasser.
- Stellen Sie niemals Vasen oder andere mit Flüssigkeiten gefüllte Gefäße auf das Gehäuse.
- Eine Installation in geschlossenen Regalsystemen oder ähnlichen Möbelstücken ist nicht zulässig.
- Wählen Sie einen Betriebsort in der Nähe der Wandsteckdose, so dass der Netzstecker jederzeit zugänglich ist.
- Falls Batterien (inklusive Akkupack oder austauschbare Trockenbatterien) zum Einsatz kommen, setzen Sie diese nicht direkter Sonne, Feuer oder großer Hitze aus.
- ACHTUNG bei Verwendung von Lithium-Batterien: bei inkorrekt vorgenommenem Batteriewechsel besteht Explosionsgefahr. Ersetzen Sie verbrauchte Batterien ausschließlich durch frische des gleichen oder gleichwertigen Typs.

WARNUNG

Der Netzstecker von „Class I“-Produkten besitzt einen Schutzkontakt. Achten Sie darauf, dass die verwendete Wandsteckdose geerdet ist (Schutzkontaktsteckdose).

⚠ Sicherheitshinweise zum Umgang mit Batterien

Bei missbräuchlicher Verwendung können Batterien bersten oder auslaufen, wodurch Brände, Verletzungen oder Flecken auf Gegenständen in unmittelbarer Nähe verursacht werden können. Bitte lesen und beachten Sie die folgenden Sicherheitshinweise sorgfältig.

- Achten Sie beim Einsetzen der Batterien auf deren korrekte Polarität: (⊕) kennzeichnet den Pluspol und (⊖) den Minuspol.
- Verwenden Sie ausschließlich Batterien des gleichen Typs. Verwenden Sie niemals unterschiedliche Batterietypen zusammen.
- Falls die Fernbedienung über einen längeren Zeitraum (länger als einen Monat) nicht verwendet wird, entfernen Sie die Batterien aus dem Batteriefach, um Schäden durch auslaufende Batterieflüssigkeit zu vermeiden.
- Falls Batterien ausgelaufen sein sollten, reinigen Sie das Batteriefach sorgfältig, und ersetzen Sie defekte Batterien durch frische.
- Verwenden Sie stets den zulässigen Batterietyp. Verwenden Sie niemals verbrauchte Batterien zusammen mit neuen oder Batterien unterschiedlichen Typs.
- Erhitzen oder zerlegen Sie Batterien nicht und entsorgen Sie alte Batterien nicht, indem Sie sie verbrennen oder in ein Gewässer werfen.
- Um Auslaufen oder Bersten zu vermeiden, transportieren und lagern Sie Batterien stets so, dass sie keinen Kontakt mit anderen metallischen Gegenständen haben, die einen Kurzschluss verursachen könnten.
- Versuchen Sie niemals Batterien aufzuladen, die nicht ausdrücklich als wiederaufladbar gekennzeichnet sind.

Informationen zur Lasertechnik



Dieses Gerät verfügt im Gehäuseinneren über einen Halbleiter-Laser und ist als „LASERPRODUKT DER KLASSE 1“ klassifiziert.

Zum Schutz vor Laserstrahlen sollten Sie nicht versuchen das Gehäuse zu öffnen.

Laser:	
Typ:	EP-C101
Hersteller:	GUANGDONG EVER BRIGHT GROUP CO.,LTD
Laserleistung:	Weniger als 0,3 mW
Wellenlänge:	790 ±25 nm

Für Kunden in Europa

Entsorgung von elektrischen sowie elektronischen Altgeräten und Batterien

- Sofern ein Produkt, die Verpackung und/oder die begleitende Dokumentation durch das Symbol einer durchgestrichenen Abfalltonne gekennzeichnet ist, unterliegt dieses Produkt den europäischen Richtlinien 2002/96/EC und/oder 2006/66/EC sowie nationalen Gesetzen zur Umsetzung dieser Richtlinien. 
- Diese Richtlinien und Gesetze schreiben vor, dass Elektro- und Elektronik-Altgeräte sowie Batterien und Akkus nicht in den Hausmüll (Restmüll) gelangen dürfen. Um die fachgerechte Entsorgung, Aufbereitung und Wiederverwertung sicherzustellen, sind Sie verpflichtet, Altgeräte und entladene Batterien/Akkus an den dafür vorgesehenen Orten zu entsorgen.
- Durch die ordnungsgemäße Entsorgung solcher Geräte, Batterien und Akkus leisten Sie einen Beitrag zur Einsparung wertvoller Rohstoffe und verhindern potenziell schädliche Auswirkungen auf die Gesundheit der Allgemeinheit und die Umwelt, die durch falsche Abfallentsorgung entstehen können. Die Entsorgung ist für Sie kostenlos.
- Falls der Gehalt an Blei (Pb), Quecksilber (Hg) und/oder Cadmium (Cd) in Batterien/Akkus die in der Richtlinie zur Batterieentsorgung (2006/66/EC) angegebenen, zulässigen Höchstwerte übersteigen, wird die Bezeichnung des entsprechenden chemischen Elements oder der Elemente unterhalb der durchgestrichenen Abfalltonne angegeben.  **Pb, Hg, Cd**
- Weitere Informationen zur Wertstoffsammlung und Wiederverwertung von Altgeräten, Batterien und Akkus erhalten Sie bei Ihrer Stadtverwaltung, dem für Sie zuständigen Abfallentsorgungsunternehmen oder der Verkaufsstelle, bei der Sie das Produkt erworben haben.

WICHTIGE SICHERHEITSHINWEISE (Fortsetzung)

Konformität des Funksenders und Interferenzen

Dieses Produkt integriert einen Breitband-Sender zur Übertragung im Frequenzband 2,4 GHz.

Benutztes Frequenzband: 2.400 MHz bis 2.480 MHz
Maximale Ausgangsleistung: Bluetooth® Klasse 2 (weniger als 2,5 mW)

Verwenden Sie das Gerät bitte nur in dem Land, in dem Sie es erworben haben. Die Verwendung der Bluetooth-Funktechnologie unterliegt möglicherweise landesspezifischen Einschränkungen.

EU-Modell (Europäische Union)



Hiermit erklärt die TEAC Corporation, dass dieser Funkgerätetyp der Richtlinie 2014/53/EU sowie weiteren Richtlinien und Verordnungen der Kommission entspricht.

Eine ausführliche Fassung der EU-Konformitätserklärung steht unter der folgenden Internet-Adresse zur Verfügung: Kontaktieren Sie uns bitte per E-Mail.

<http://www.teac-audio.eu/en/>

TEAC Corporation
1-47 Ochiai, Tama-shi, Tokyo, 206-8530, Japan

Vorschrift zur Strahlungsbelastung

Dieses Gerät entspricht den international anerkannten Regularien zur Verträglichkeit von Funkstrahlung beim Menschen.

Konformitätserklärung

EU-Modell (Europäische Union)

Dieses Gerät entspricht EN.62311 – Bewertung von elektrischen und elektronischen Einrichtungen in Bezug auf Begrenzungen der Exposition von Personen in elektromagnetischen Feldern – harmonisierte Norm der DIRECTIVE 2014/53/EU.

WICHTIGER HINWEIS

Änderungen oder Modifikationen, die nicht ausdrücklich von der die Konformität zertifizierenden Stelle genehmigt sind, können zum Erlöschen der Betriebserlaubnis führen.

Warenzeichen und Urheberrechte

"DSD" is a registered trademark.

The MQA logo is a trade mark of MQA Limited.

The Bluetooth® word mark and logos are registered trademarks owned by Bluetooth SIG, Inc. and any use of such marks by TEAC CORPORATION is under license.

Qualcomm aptX is a product of Qualcomm Technologies, Inc. and/or its subsidiaries.

Qualcomm is a trademark of Qualcomm Incorporated, registered in the United States and other countries. aptX is a trademark of Qualcomm Technologies International, Ltd., registered in the United States and other countries.

Wi-Fi is a trademark or registered trademark of Wi-Fi Alliance.

Apple, iPad, iPhone and iPod touch are trademarks of Apple Inc., registered in the U.S. and other countries. App Store is a service mark of Apple Inc.

LDAC™ and LDAC logo are trademarks of Sony Corporation.

Alle anderen Firmen- und Produktnamen sowie Logos in diesem Dokument sind Warenzeichen oder eingetragene Warenzeichen ihres jeweiligen Eigentümers.

Urheberrechts- und Lizenzinformationen, die Open Source Software betreffen, finden Sie in dem separaten Dokument: Important Notice Regarding Software (nur in englischer Sprache verfügbar).

Inhalt

Vielen Dank, dass Sie sich für ein Produkt von TEAC entschieden haben. Bitte lesen Sie dieses Handbuch sorgfältig durch, damit Sie Ihr Gerät optimal verwenden können.

Bewahren Sie das Handbuch an einem sicheren Ort auf, damit Sie zu einem späteren Zeitpunkt darauf zurückgreifen können.

Für Informationen zur den Netzwerkfunktionen dieses Geräts lesen Sie bitte das TEAC HR Streamer User's Manual.

- Die Bedienungsanleitung und das TEAC HR Streamer User's Manual stehen auf der Webseite TEAC Global (<http://www.teac-global.com/>) zum Download zur Verfügung.
- Um die Netzwerkfunktionen und die USB-Wiedergabe zu nutzen, benötigen Sie ein iPad oder anderes iOS-Gerät, auf dem die zugehörige (kostenfreie App) installiert ist und das mit demselben Netzwerk verbunden ist.

WICHTIGE SICHERHEITSHINWEISE	2
Warenzeichen und Urheberrechte	5
Lieferumfang	6
Download der App zur Fernsteuerung	6
Die weltweite Webseite von TEAC.....	6
Vorbereitung	7
Wartung.....	7
Steuerung mit der Fernbedienung.....	7
CDs	8
Anschluss von Lautsprechern.....	9
Anschlüsse	10
Netzwerkanschlüsse.....	12
Geräteübersicht (Fernbedienung).....	13
Geräteübersicht (Hauptgerät).....	14
Anschluss von Kopfhörern.....	15
Abtastratenkonvertierung	16
Display	17
Grundlegende Bedienung.....	18
Hören von CDs	21
Bluetooth® Funktechnologie.....	23
Einstellungen.....	25
MQA (Master Quality Authenticated).....	27
Fehlerbehebung.....	27
Spezifikationen.....	29

Lieferumfang

Überprüfen Sie, ob die Verpackung alle unten aufgeführten Zubehörteile enthält.

Sofern eine der Komponenten fehlt oder auf dem Transportweg beschädigt wurde, setzen Sie sich bitte mit Ihrem Händler in Verbindung.

Netzkabel × 1

Fernbedienung (RC-1328) × 1

Batterien für Fernbedienung (Typ AAA) × 2

Filzscheiben × 3

Bedienungsanleitung (dieses Dokument) × 1

- Die Garantieinformationen finden Sie auf Seite 114.
- Das TEAC HR Streamer User's Manual steht auf der Webseite TEAC Global (<http://www.teac-global.com/>) zum Download zur Verfügung.

Download der App zur Fernsteuerung

Um die Netzwerk- und die USB-Wiedergabefunktionen nutzen zu können, benötigen Sie ein iPad oder anderes Gerät, auf dem die zugehörige (kostenfreie) App installiert ist und das mit demselben Netzwerk verbunden ist.

Herunterladen der App für iOS-Geräte inklusive iPad

Suchen Sie im App Store nach „TEAC HR Streamer“.

- Eine Android-Version ist geplant (Stand Januar 2017). Weitere Details finden Sie auf der Produktseite unserer Homepage.

ANMERKUNG

Die Firmware des Netzwerkmoduls wird über TEAC HR Streamer aktualisiert. Wir empfehlen, das Gerät in regelmäßigen Abständen in TEAC HR Streamer auszuwählen und eine Aktualisierung auf die aktuelle Firmware durchzuführen. Wenn eine Firmware-Aktualisierung zur Verfügung steht, wird ein Dialogfenster mit einem entsprechenden Hinweis eingeblendet.

Die weltweite Webseite von TEAC

Updates für das Gerät stehen auf der weltweiten Webseite von TEAC zum Download bereit:

<http://teac-global.com/>

- 1) Öffnen Sie die internationale Webseite von TEAC.
- 2) Klicken Sie im „TEAC Downloads“-Bereich auf die gewünschte Sprache, um die „Downloads“-Internetseite in dieser Sprachversion zu öffnen.

ANMERKUNG

Sollte die gewünschte Sprache nicht angezeigt werden, klicken Sie auf „Other Languages“.

- 3) Wählen Sie im Produkt-Bereich den Produktnamen aus.
- 4) Wählen Sie die benötigten Updates aus, um sie herunterzuladen.

Vorbereitung

Hinweis zur Wahl des Aufstellungsorts

- Stellen Sie das Gerät nicht in einer Umgebung auf, in der es übermäßig heiß werden kann. Dazu gehören Positionen mit direkter Sonneneinstrahlung oder in der Nähe von Heizkörpern, Wärmespeichern, Öfen, Herden oder anderen Heizgeräten. Stellen Sie das Gerät zudem nicht auf einen Verstärker oder andere Geräte, die Hitze erzeugen, da dies zu Verfärbungen und Verformungen des Gehäuses sowie zu Fehlfunktionen führen kann.
- Lassen Sie bei der Aufstellung des Geräts Abstand (wenigstens 3 cm) zur nächsten Wand oder anderen Geräten, sodass eine ausreichende Belüftung gewährleistet ist. Wenn Sie das Gerät in ein Rack einbauen, sollten Sie darüber wenigstens 5 cm und dahinter wenigstens 10 cm Platz lassen. Bei geringeren Abständen kann es zu einem Hitzestau mit Brandgefahr kommen.

Hinweis zu Geräte-Spikes

An der Geräteunterseite sind präzise gefertigte Metall-Spikes montiert.

Diese Spikes werden am Aufstellort auf die separaten Unterstellfüße aufgesetzt und bieten dann einen effektiven Schutz vor Vibrationen.

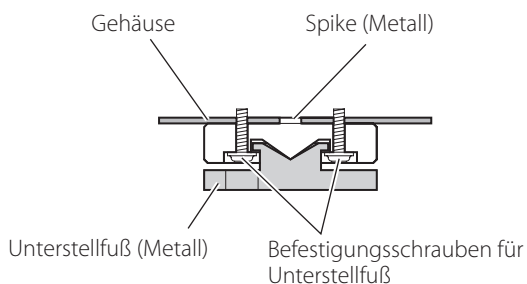

- Die beiliegenden Filzscheiben schützen die Oberfläche am Aufstellort. Bringen Sie die Filze an der Unterseite der Unterstellfüße an.

Wartung

Verwenden Sie zur Reinigung der Vorderseite und der anderen Geräteoberflächen ein mit einer milden Seifenlösung leicht angefeuchtetes, weiches Tuch.

Verwenden Sie in keinem Fall chemische Reinigungstücher, Verdünnern oder andere chemische Reiniger. Andernfalls könnten Sie die Oberfläche beschädigen.

Ziehen Sie zu Ihrer Sicherheit das Netzkabel aus der Netzsteckdose, bevor Sie das Gerät reinigen.

Steuerung mit der Fernbedienung

Hinweise zum Betrieb

Bei einer missbräuchlichen Verwendung können Batterien undicht werden, was zu Bränden, Verletzungen und der Verschmutzung von Gegenständen in der Nähe führen kann. Bitte lesen und befolgen Sie dazu die Sicherheitshinweise auf Seite 3.

- Wenn Sie die Fernbedienung verwenden, richten Sie sie aus einer Entfernung von maximal 5 m auf den Empfänger am Hauptgerät. Achten Sie darauf, dass sich keine Hindernisse zwischen dem Hauptgerät und der Fernbedienung befinden.
- Falls der Empfänger am Gerät direktem Sonnenlicht oder einer anderen starken Lichtquelle ausgesetzt ist, funktioniert die Fernbedienung möglicherweise nicht. Stellen Sie in diesem Fall das Gerät an einer anderen Stelle auf.
- Beachten Sie, dass bei Einsatz der Fernbedienung versehentlich auch andere Geräte auf die Infrarot-Steuerung reagieren können.

Einsetzen der Batterien

Entfernen Sie die Abdeckung auf der Rückseite der Fernbedienung und setzen Sie zwei Batterien vom Typ AAA ein: Die Pole \oplus/\ominus müssen wie dargestellt im Fach eingesetzt werden. Schließen Sie die Abdeckung.

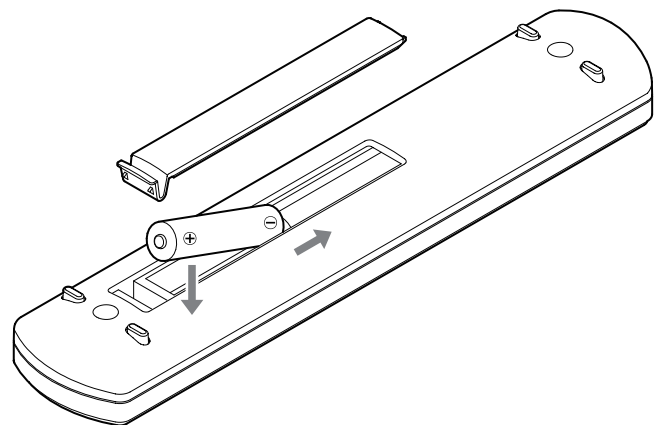

Batteriewechsel

Wenn sich das Gerät nur noch aus geringer Entfernung mit der Fernbedienung steuern lässt und nicht mehr auf Eingaben auf der Fernbedienung reagiert, ersetzen Sie beide Batterien durch neue.

Entsorgen Sie die leeren Batterien entsprechend den aufgedruckten Hinweisen bzw. den lokalen Vorschriften.

CDs

Die folgenden Logos sind auf CDs und CD-Hüllen aufgedruckt. Dieses Gerät kann Disks mit diesen Logos ohne Einsatz eines Adapters abspielen. Dieses Gerät kann Disks ohne diese Logo nicht abspielen.

Logos der Disk-Typen, die mit diesem Gerät wiedergegeben werden können.

CDs (12 cm, 8 cm) mit dem Logo „COMPACT disc DIGITAL AUDIO“



- Dieses Logo befindet sich auf der bedruckten Seite und der Hülle der Disk.

Wenn Sie versuchen, Disks eines anderen Formats wiederzugeben, werden eventuell sehr laute Geräusche ausgegeben, die zu Schäden an Lautsprechern und zu Hörschäden führen können. Versuchen Sie daher niemals, Disks mit einem anderen als den oben angegebenen Formaten abzuspielen.

- Dieses Gerät kann beispielsweise keine Video- oder Audio-DVDs, Video-CDs, DVD-ROMs oder CD-ROMs abspielen.
- Dual-Disks, Copy Control CDs und andere spezielle, nicht Red-Book-konforme CDs werden mit diesem Gerät möglicherweise nicht korrekt wiedergegeben. Eine korrekte Funktion und Klangqualität kann bei diesen Sonderformaten nicht garantiert werden. Bei Problemen mit Disks in Sonderformaten wenden Sie sich bitte an den jeweiligen Händler.

CD-Rs/CD-RWs

Das Gerät unterstützt die Wiedergabe von CD-Rs und CD-RWs im Audio-CD-Format.

- Wenn Sie CDs mit einem CD-Brenner herstellen, vergessen Sie nicht, diese zu finalisieren.

Je nach Qualität der Disk und Aufnahme ist eine Wiedergabe eventuell nicht möglich. Details entnehmen Sie bitte der Bedienungsanleitung des jeweiligen Geräts.

Umgang mit CDs

- Legen Sie Disks immer mit dem Label nach oben ein. (CDs haben nur eine bespielte Seite.)
- Wenn Sie eine Disk aus dem Case nehmen, drücken Sie auf die mittlere Halterung und fassen Sie die Disk nur am äußeren Rand an.

Disk aus der Hülle nehmen



An den Rändern halten



- Behandeln Sie Disks sorgfältig. Sofern die bespielte Seite (ohne Label) Kratzer, Fingerabdrücke oder andere Verschmutzungen oder Beschädigungen aufweist, kann es zu Wiedergabefehlern kommen.
- Wenn die Datenseite einer Disk (die unbeschriftete Seite) durch Fingerabdrücke oder Staub verschmutzt ist, wischen Sie mit einem weichen Tuch von innen nach außen über die Oberfläche. Reinigen Sie die Disks immer, bevor Sie sie einlagern. Verschmutzungen können bei der Wiedergabe zu einer reduzierten Klangqualität führen.

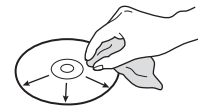

- Verwenden Sie zur Reinigung niemals Schallplatten-Reiniger, Antistatik-Sprays, Verdüner oder ähnliche chemische Reinigungsmittel. Chemikalien können die Oberfläche der Disk beschädigen.
- Lassen Sie Disks nicht in direktem Sonnenlicht oder an sehr feuchten oder heißen Orten liegen.
- Sofern Sie die Label-Seite einer Disk beschriften, verwenden Sie dazu einen wasserfesten Filzstift, Kugelschreiber oder andere Stifte mit harter Spitze können die Disk beschädigen, sodass sie nicht mehr wiedergegeben werden kann.
- Verwahren Sie Ihre Disks nach dem Abspielen immer in ihren Hüllen. Andernfalls könnte es zu Verformungen und Kratzern kommen.
- Bringen Sie keine Aufkleber oder andere Materialien auf den Disks an. Verwenden Sie keine Disks, die mit Kleberresten von Klebeband, Aufklebern oder ähnlichem verunreinigt sind. Eine entsprechend verschmutzte Disk könnte im Gerät steckenbleiben oder das Gerät beschädigen.
- Verwenden Sie keine CD-Stabilizer. CD-Stabilizer können zu Schäden an den Disks und dem Gerät führen.
- Verwenden Sie keine angebrochenen Disks, da diese das Gerät beschädigen können.
- Verwenden Sie keine ungewöhnlich geformten Disks wie z. B. herzförmige oder achteckige CDs, da diese das Gerät beschädigen können.

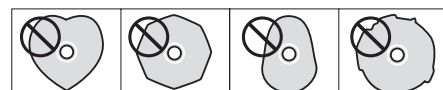

- Verwenden Sie keine auf der Label-Seite bedruckbaren Disks. Solche Disks können aufgrund der speziellen Beschichtung im Gerät steckenbleiben oder das Gerät beschädigen.

Wenn Sie Fragen zur Verwendung von CD-Rs oder CD-RWs haben, wenden Sie sich bitte direkt an den jeweiligen Hersteller.

Anmerkungen zu Lautsprecherkabeln

- Verwenden Sie zum Anschluss der Lautsprecher handelsübliche Lautsprecherkabel.
- Verwenden Sie immer möglichst kurze Kabel. Mit der Länge der Kabel steigt die Impedanz und das Dämpfungsverhalten wird beeinträchtigt. Mit der Impedanz erhöht sich zudem die Kapazität, was sich negativ auf die Höhenwiedergabe auswirkt.
- Verwenden Sie für den linken und den rechten Lautsprecher Kabel von gleicher Länge.

Anschluss von Lautsprecherkabeln

Verwenden Sie handelsübliche Lautsprecherkabel und verbinden Sie die mit \oplus bzw. \ominus gekennzeichneten Anschlüsse am Gerät jeweils mit dem mit \oplus bzw. \ominus markierten Anschluss des jeweiligen Lautsprechers.

- Verwenden Sie Lautsprecher mit einer Impedanz von mindestens 4 Ω .
- Wenn der nicht isolierte Leiter eines Lautsprecherkabels mit einem anderen Kabel oder einen Anschluss in Berührung kommt, kann es zu einem Kurzschluss kommen. Vermeiden Sie unbedingt einen Kurzschluss der Lautsprecherkabel.
- Verbinden Sie einen Lautsprecher niemals mit mehr als einem Verstärker.
- Fassen Sie die Anschlusskabel nicht mit Stromkabeln zusammen. Andernfalls können Einstreuungen auftreten.

⚠ Ziehen Sie immer den Netzstecker, bevor Sie Lautsprecherkabel anschließen.

Bei abisolierten Kabeln

Lösen Sie die Abdeckung und führen Sie das Kabel in die Öffnung am Anschluss ein. Schrauben Sie die Kappe anschließend fest.

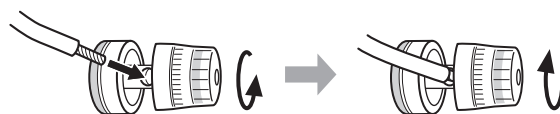

Bei Kabelschuhen

Lösen Sie die Abdeckung und führen Sie den Kabelschuh zwischen Kappe und Anschlussbasis ein. Schrauben Sie die Kappe anschließend fest.

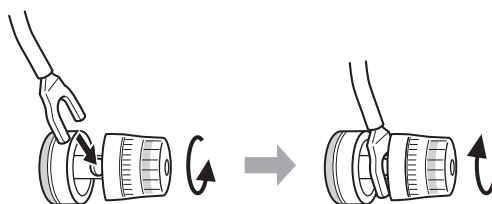

- Verwenden Sie Kabelschuhe mit einem Innendurchmesser von mindestens 8 mm.

Bei Bananensteckern

Drehen Sie die Kappe fest und stecken Sie den Bananenstecker in die mittlere Öffnung am Anschluss.

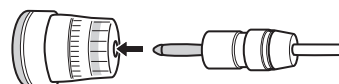

- Lesen Sie sorgfältig die Anleitung der verwendeten Bananenstecker.

Hinweis zur Ausführung für den europäischen Markt

Gemäß den europäischen Sicherheitsvorschriften ist bei der europäischen Variante des Geräts der Anschluss über Bananenstecker nicht gestattet.

Die Öffnungen, die zum Anschluss von Bananensteckern verwendet werden können, sind daher mit schwarzen Kappen verschlossen.

Verwenden Sie zum Anschluss abisolierte Kabel oder Kabelschuhe. Sofern sich eine der schwarzen Kappen löst, bringen Sie sie wieder an.

Anschlüsse

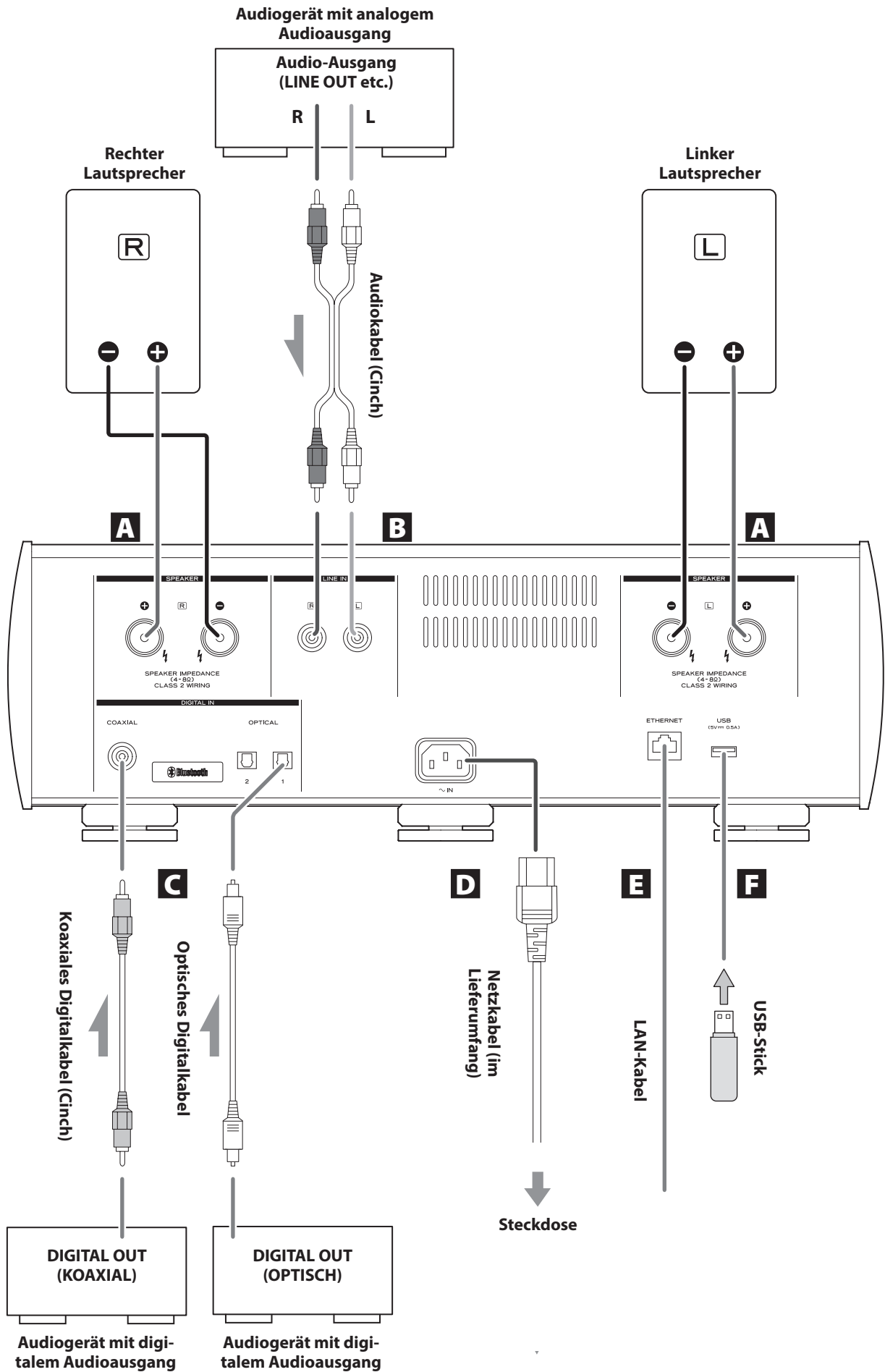

A SPEAKER-Anschlüsse

Verwenden Sie handelsübliche Lautsprecherkabel und verbinden Sie die mit ⊕ bzw. ⊖ gekennzeichneten Anschlüsse am Gerät jeweils mit dem mit ⊕ bzw. ⊖ markierten Anschluss des jeweiligen Lautsprechers (Seite 9).

B Analoge Audio-Eingangsbuchsen (LINE IN)

Diese Buchsen dienen zum Anschluss analoger Stereoquellen. Schließen Sie an diesen Cinch-Buchsen analoge Audiogeräte an.

Verwenden Sie zum Anschluss handelsübliche Audiokabel mit Cinch-Steckern.

Verbinden Sie den mit R bzw. L gekennzeichneten Ausgang am Ausgabegerät mit dem mit R bzw. L gekennzeichneten Eingang an diesem Gerät.

Audiokabel (Cinch)

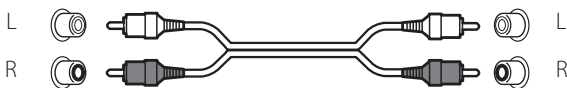

C Digitale Audioeingänge

COAXIAL

Über diesen Anschluss speisen Sie ein digitales Audiosignal ein. Schließen Sie hier den koaxialen digitalen Audio-Ausgang eines digitalen Audiogeräts an.

Verwenden Sie zum Anschluss ein handelsübliches koaxiales Cinch-Digitalkabel.

OPTICAL

Über diese Anschlüsse speisen Sie digitale Audiosignale ein. Verbinden Sie diese Anschlüsse mit den optischen Digitalausgängen digitaler Audiogeräte.

Verwenden Sie zum Anschluss handelsübliche optische Digitalkabel mit rechteckigen Steckern.

D Netzbuchse (~IN)

Schließen Sie hier das beiliegende Netzkabel an. Nachdem Sie das Gerät vollständig verkabelt haben, verbinden Sie das Netzkabel mit einer Steckdose.



Verwenden Sie ausschließlich das Netzkabel aus dem Lieferumfang. Bei Verwendung eines anderen Kabels kann es zu einem Brand oder Stromschlägen kommen. Ziehen Sie das Netzkabel aus der Steckdose, wenn Sie das Gerät längere Zeit nicht verwenden.

E ETHERNET-Anschluss

Schließen Sie hier ein handelsübliches LAN-Kabel an, um das Gerät per Kabel mit einem lokalen Netzwerk oder dem Internet zu verbinden.

- Bei der Quellenauswahl ist dieser Anschluss mit „NET“ bezeichnet.

F USB-Anschluss

Schließen Sie hier USB-Speichersticks mit Audiodateien an.

- Für die Wiedergabe von USB-Speichersticks wird ein Gerät (mit der zugehörigen App) benötigt, das im selben Netzwerk wie dieses Gerät angemeldet sein muss.



Schließen Sie die gesamte Verkabelung ab, bevor Sie das Gerät einschalten.

- Lesen Sie alle Handbücher der Geräte, die Sie anschließen, sorgfältig durch und verkabeln Sie diese wie dort beschrieben.
- Fassen Sie die Anschlusskabel nicht mit Stromkabeln zusammen. Andernfalls können Einstreuungen auftreten.
- Ziehen Sie alle Stecker vollständig ab.

Netzwerkanschlüsse

Anschlussbeispiel

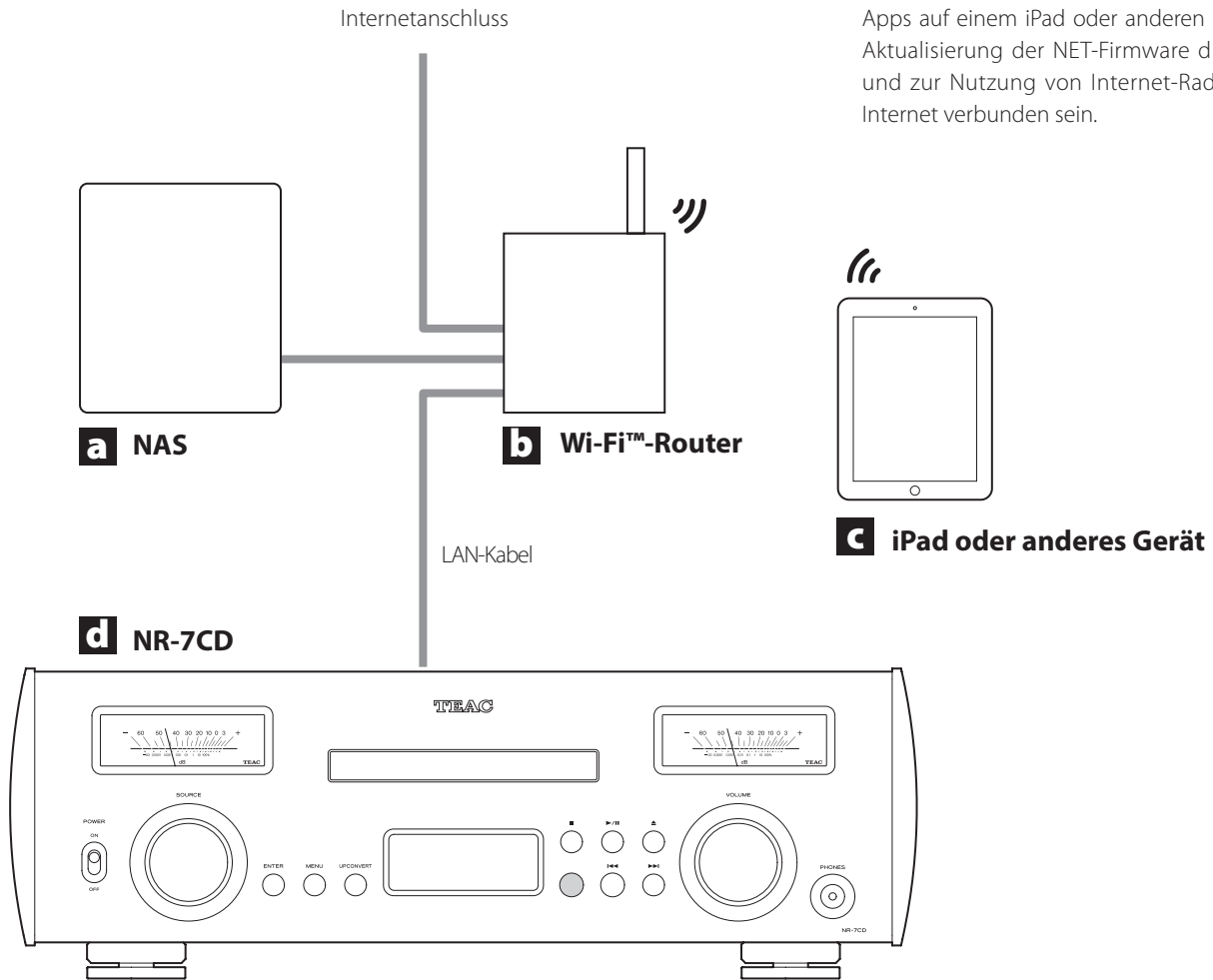

- Der Wi-Fi-Router muss für die Installation von Apps auf einem iPad oder anderen Geräten, zur Aktualisierung der NET-Firmware dieses Geräts und zur Nutzung von Internet-Radio mit dem Internet verbunden sein.

a NAS (Network Attached Storage)

Dient zum Speichern von Audiodateien. Für die Nutzung als Medienserver muss das NAS als UPnP-Server betrieben werden. Für dieses Gerät wird der „MinimServer“-Medienserver empfohlen.

b Wi-Fi™-Router

Über WLAN werden iPads und andere Geräte mit diesem Gerät und dem NAS verbunden.

c iPad oder anderes Gerät

Installieren Sie die App zur Steuerung des Geräts (Seite 6).

d NR-7CD

Dieses Gerät. Die IP-Adresse wird von einem DHCP-Server zugewiesen.

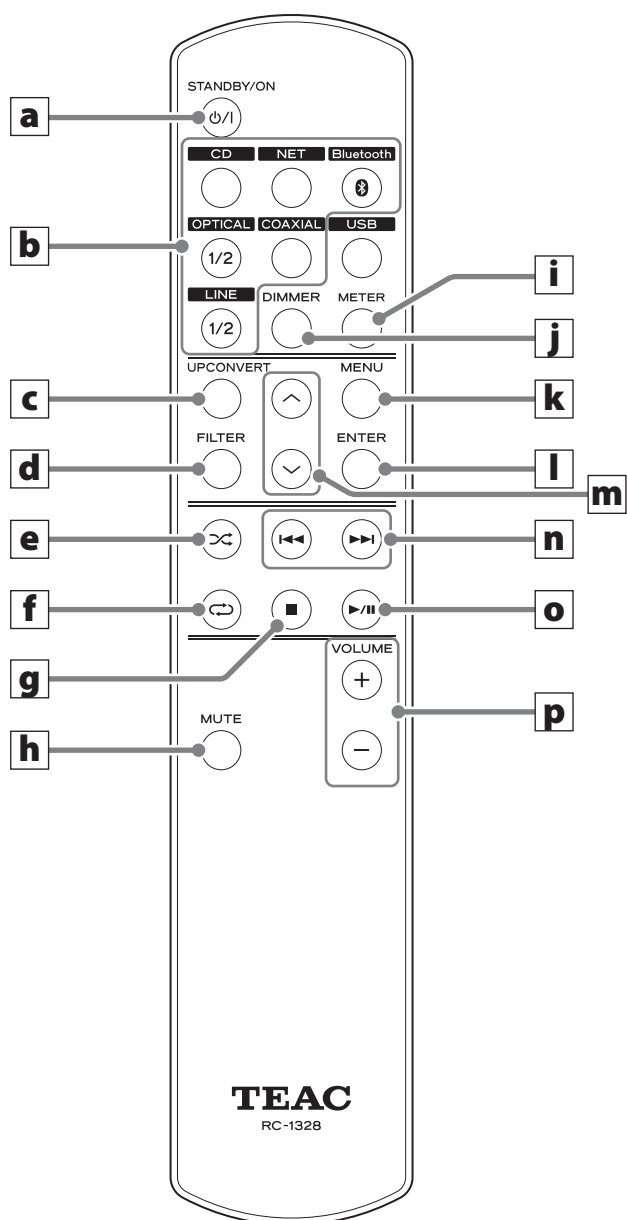

• Sofern eine Funktion sowohl über das Hauptgerät als auch über die Fernbedienung bedient werden kann, wird sie in dieser Anleitung nur einmal beschrieben. Die Funktionsweise ist für beide Tasten identisch.

- a Taste STANDBY/ON**
Drücken Sie diese Taste, um das Gerät auf Standby zu schalten oder um es einzuschalten (Seite 18).
- b Eingangsauswahltasten**
Hier wählen Sie die Wiedergabequelle aus.
 - Die USB-Taste ist bei diesem Modell ohne Funktion. Wählen Sie stattdessen NET und steuern Sie die Wiedergabe von USB-Speichersticks über die App.
 - LINE 1 ist der einzige Line-Eingang dieses Geräts.
- c UPCONVERT-Taste**
Drücken Sie diese Taste, um die Einstellungen für die Abtastratenkonvertierung anzuzeigen und zu ändern (Seite 16).

- d FILTER-Taste**
Drücken Sie diese Taste, um die Filter-Einstellung abhängig vom gewählten Eingang (PCM oder DSD) zu wechseln.
- e SHUFFLE-Taste**
Diese Taste öffnet die Einstellung für die Shuffle-Wiedergabe.
- f REPEAT-Taste**
Diese Taste öffnet die Einstellung für die Schleifenwiedergabe.
- g Stopp-Taste (■)**
Drücken Sie diese Taste, um die Wiedergabeoptionen CD, NET oder Bluetooth anzuhalten.
- h MUTE-Taste**
Mit dieser Taste schalten Sie das Gerät vorübergehend stumm.
- i METER-Taste**
Drücken Sie diese Taste, um die Helligkeit der Pegelanzeigen einzustellen bzw. die Anzeigen ein- und auszuschalten (Seite 20).
- j DIMMER-Taste**
Drücken Sie diese Taste, um die Display-Helligkeit anzupassen.
- k MENU-Taste**
Mit dieser Taste öffnen Sie den Einstellungsmodus (Seite 25). Drücken Sie die Taste erneut, um aus dem Einstellungsmodus zum vorherigen Screen zu wechseln.
- l ENTER-Taste**
Drücken Sie diese Taste, um Ihre Auswahl zu bestätigen.
- m Scroll-Tasten (∧/∨)**
Drücken Sie diese Tasten, um Menü-Einträge auszuwählen.
- n Sprungtasten (◀◀/▶▶)**
Während der CD-Wiedergabe
Mit diesen Tasten springen Sie zum vorherigen/nächsten Track. Für den Suchlauf (vor- oder rückwärts) bei der Wiedergabe halten Sie die Tasten für mindestens eine Sekunde gedrückt (Seite 22).
Während der NET- und Bluetooth-Wiedergabe
Mit diesen Tasten springen Sie zum vorherigen oder nächsten Track in der Wiedergabeliste.
- o Wiedergabe/Pause-Taste (▶/||)**
Wenn CD, NET oder Bluetooth als Wiedergabequelle gewählt und die Wiedergabe angehalten oder pausiert wurde, können Sie sie mit dieser Taste wieder starten.
Drücken Sie diese Taste, um die Wiedergabe zu pausieren.
- p VOLUME-Tasten (+/-)**
Drücken Sie diese Tasten, um die Wiedergabelautstärke über die Lautsprecher und Kopfhörer anzupassen.

Geräteübersicht (Hauptgerät)

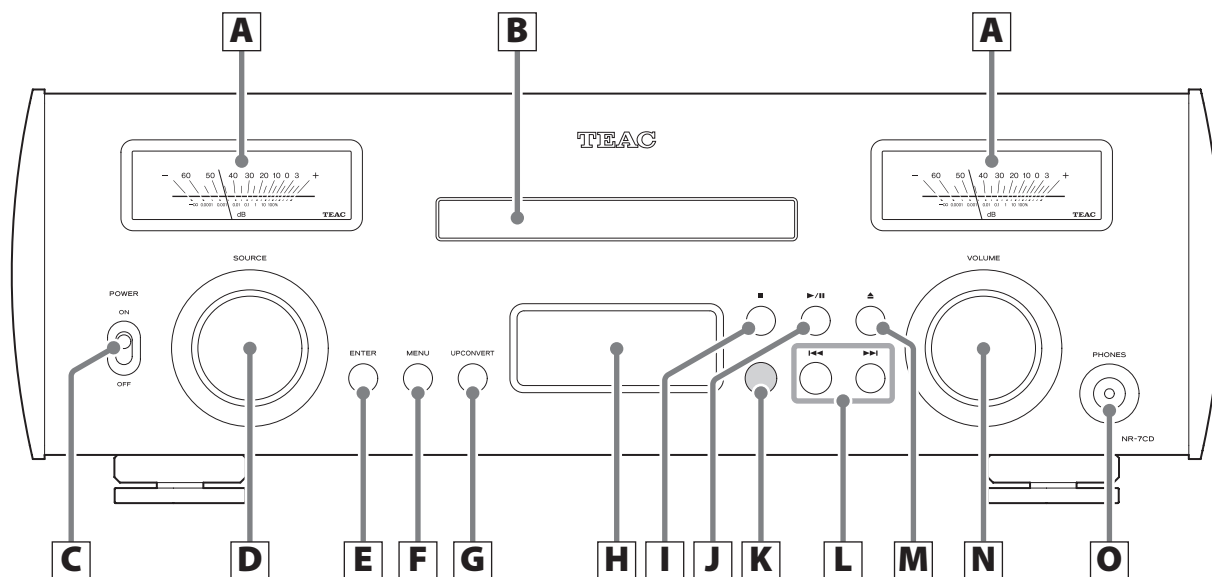

A Pegelanzeigen

Hier werden die Ausgangspegel dargestellt.

B CD-Schublade

Legen Sie hier eine Disk ein.

C POWER-Schalter

Dient zum Ein- und Ausschalten des Geräts (Seite 18).

- Wenn das Display oder die Pegelanzeigen nicht leuchten, obwohl der POWER-Schalter auf ON eingestellt wurde, liegt das in der Regel an einem der folgenden Punkte.
 - Das Gerät ist eingeschaltet, aber die Display-Helligkeit ist auf den Wert DIMMER 0 und/oder die Pegelanzeigen sind auf die Betriebsart DIM0 oder OFF eingestellt (Seite 26).
 - Die automatische Energiesparfunktion wurde aktiviert und hat das Gerät auf Standby geschaltet (Seite 26).
 - Das Netzkabel ist nicht angeschlossen.

D Source-Drehregler

Hier wählen Sie die Eingangsquelle aus.

In den Menüs schalten Sie mit diesem Regler zwischen den Optionen um.

In einem Menü blättern Sie mit dem Regler durch die Menüoptionen bzw. Einstellwerte.

E ENTER-Taste

Drücken Sie diese Taste, um Ihre Auswahl zu bestätigen.

- Drücken Sie diese Taste im Standby-Modus, um das Gerät wieder einzuschalten (Seite 19).

F MENU-Taste

Drücken Sie diese Taste, um in den Einstellungsmodus zu wechseln (Seite 25).

Drücken Sie diese Taste, um im Einstellungsmodus eine Einstellung zu ändern.

G UPCONVERT-Taste

Drücken Sie diese Taste, um die Einstellungen für die Abtastratenkonvertierung anzuzeigen und zu ändern (Seite 16).

H Display

Im Display werden Informationen zur Audiowiedergabe sowie Menü-Screens eingeblendet (Seite 17).

I Stopp-Taste (■)

Drücken Sie diese Taste, um die Wiedergabeoptionen CD, NET oder Bluetooth anzuhalten.

J Wiedergabe/Pause-Taste (▶/||)

Wenn CD, NET oder Bluetooth als Wiedergabequelle gewählt und die Wiedergabe angehalten oder pausiert wurde, können Sie sie mit dieser Taste wieder starten.

Drücken Sie diese Taste, um die Wiedergabe zu pausieren.

K Empfänger für die Fernbedienung

Hier wird das Signal der Fernbedienung empfangen. Wenn Sie die Fernbedienung verwenden, richten Sie sie auf den Empfänger für die Fernbedienung.

Anschluss von Kopfhörern

DE

L Sprungtasten (◀◀/▶▶)

Während der CD-Wiedergabe

Mit diesen Tasten springen Sie zum vorherigen oder nächsten Track.

Drücken und halten Sie diese Tasten während der Wiedergabe für mindestens eine Sekunde gedrückt, um den Suchlauf (vor- oder rückwärts) zu aktivieren (Seite 22).

Während der NET- und Bluetooth-Wiedergabe

Mit diesen Tasten springen Sie zum vorherigen oder nächsten Track in der Wiedergabeliste.

M Öffnen/Schließen-Taste (▲)

Mit dieser Taste öffnen und schließen Sie die CD-Schublade.

N VOLUME-Regler

Mit diesem Regler stellen Sie die Lautstärke ein. Nach rechts heben Sie die Lautstärke an, nach links senken Sie sie ab.

- Die Lautstärke-Einstellungen werden für die Lautsprecher und den Kopfhörer separat gespeichert.

O PHONES-Buchse

Dient zum Anschluss eines Kopfhörers mit einem 3,5 mm Stereo-Mini-Klinkenstecker.

- In der Schaltung für den Kopfhörerverstärker kommt eine vierpolige Buchse mit separaten Masseabgriffen für den linken und rechten Kanal zum Einsatz. Es können herkömmliche Stecker mit drei oder vier Polen genutzt werden.
- Bei angeschlossenem Kopfhörer erfolgt keine Wiedergabe über die SPEAKER-Anschlüsse auf der Geräterückseite.

ANMERKUNG

Die folgenden Tasten am Gerät und der Fernbedienung haben bei der Wiedergabe der Quellen CD, NET und Bluetooth eine Funktion.

Stopp-Taste (■)

Wiedergabe/Pause-Taste (▶/||)

Sprungtasten (◀◀/▶▶)

- Mit diesem Gerät können keine Wiedergabelisten für andere angeschlossene Geräte erstellt werden. Um Dateien von einem anderen Gerät wiederzugeben, müssen die Anlage von Wiedergabelisten und andere Konfigurationsänderungen auf dem angeschlossenen Gerät erfolgen.

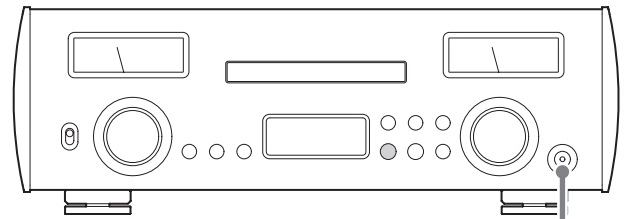

PHONES



Anschlussdiagramm

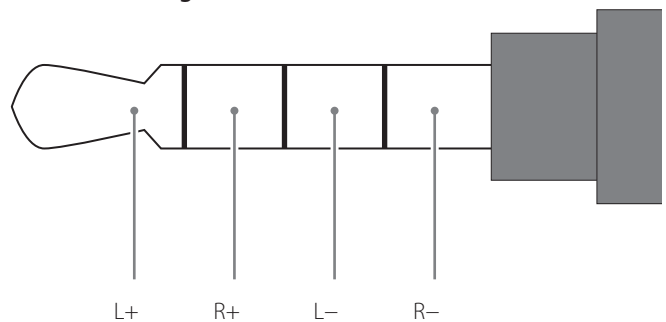

⚠ VORSICHT

Wenn Sie den Kopfhörer aufhaben, sollten Sie ihn nicht anschließen oder abziehen oder das Gerät ein- bzw. ausschalten.

Andernfalls kann ein lautes Geräusch entstehen, das Ihr Gehör schädigen kann.

Senken Sie die Lautstärke immer auf ein Minimum (−∞ dB) ab, bevor Sie den Kopfhörer aufsetzen.

Abtastratenkonvertierung

Die Abtastratenkonvertierung steht für digitale Audioquellen (CD, NET*, Bluetooth, OPT1, OPT2, COAX) zur Verfügung.

- Für die MQA-Wiedergabe wird unabhängig von der aktuellen Einstellung immer die 4Fs Aufwärtskonvertierung benutzt.

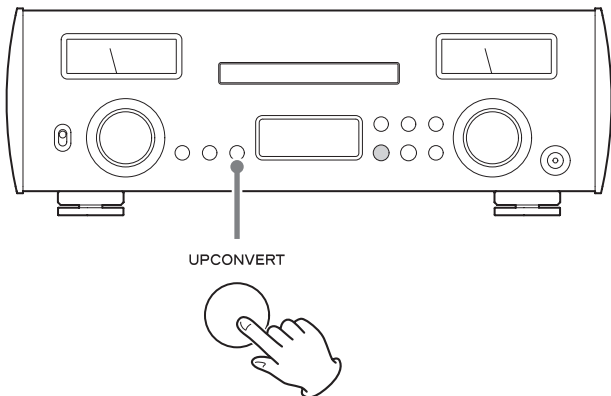

Drücken Sie die Taste UPCONVERT, um die aktuelle Einstellung einzublenden. Drücken Sie die Taste erneut, um die Konvertierungseinstellung zu ändern.

*Für die Wiedergabe von einem USB-Speicherstick wählen Sie die Quelle NET.

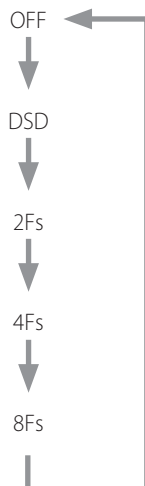

Display-Beispiel

UPCONV DSD

OFF

Es findet keine Abtastratenkonvertierung statt. Das Eingangssignal liegt unbearbeitet direkt am D/A-Wandler an.

DSD

2Fs

4Fs

8Fs

Die Abtastratenkonvertierung erfolgt mit der dargestellten Einstellung.

In der folgenden Tabelle sind die jeweiligen Samplingfrequenzen vor und nach der Abtastratenkonvertierung aufgeführt.

Eingangssignal	Konvertierungseinstellung				
	OFF	2Fs	4Fs	8Fs	DSD
Anliegende Abtastrate	Konvertierte Abtastrate				
[kHz]	[kHz]				[MHz]
32	32	64	128	256	8,0
44,1	44,1	88,2	176,4	352,8	11,2
88,2	88,2	88,2	176,4	352,8	11,2
176,4	176,4	176,4	176,4	352,8	11,2
352,8	352,8	352,8	352,8	352,8	11,2
48	48	96	192	384	12,2
96	96	96	192	384	12,2
192	192	192	192	384	12,2
384	384	384	384	384	12,2
DSD [MHz]	[MHz]				[MHz]
2,8	2,8	2,8	2,8	2,8	2,8
5,6	5,6	5,6	5,6	5,6	5,6

Entsprechend markierte Werte werden nicht konvertiert.

Meldungen beim Einschalten



Nachdem die oben abgebildeten Meldungen eingeblendet wurden, wird die aktuelle Eingangsquelle angezeigt.

Anzeige der gewählten Eingangsquelle

Der Screen mit den Informationen zur Eingangsquelle wird nach dem Einschalten angezeigt bzw. wenn zehn Sekunden lang keine Eingabe am Gerät erfolgt.

Display-Beispiel

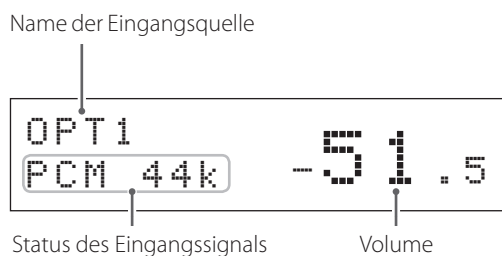

- Wenn Sie den VOLUME-Regler bedienen, wird die Lautstärkenänderung rechts neben dem Status für die Eingangsquelle eingeblendet.

Name der Eingangsquelle

Hier wird der Name der gewählten Eingangsquelle dargestellt. Die Namen im Display sind den gewählten Anschlüssen wie folgt zugeordnet:

CD

CD-Spieler im Gerät

NET

ETHERNET-Port, USB-Port

COAX

Digitale Cinch-Audio-Eingangsbuchse COAXIAL

OPT1

Optisch-digitaler Audioeingang 1

OPT2

Optisch-digitaler Audioeingang 2

LINE

Analoge Audio-Eingangsbuchsen

- Im Bluetooth-Betrieb wird der Name des verbundenen Geräts dargestellt.

Status des Eingangssignals

Hier wird der Signalstatus der Eingangsquelle dargestellt.

UNLOCK!

Das Gerät kann sich nicht auf das Eingangssignal synchronisieren.

NOT AUDIO!

Das Format des anliegenden Signals kann nicht wiedergegeben werden.

NETWORK!

Als Eingangsquelle wurde NET gewählt, allerdings ist das Gerät nicht mit einem Netzwerk verbunden.

READY

Als Eingangsquelle wurde NET gewählt und die Verbindung wurde hergestellt, es liegt jedoch kein Signal an.

WAV 44k

DSD 2.8M

DSD 5.6M

FLAC96k etc.

Diese Abkürzungen stehen für den Typ des Eingangssignals und die Samplingfrequenz.

SBC

AAC

aptX

LDAC

Wenn Bluetooth als Eingangsquelle gewählt wurde, werden der Codec-Typ und die Samplingfrequenz abgekürzt eingeblendet.

Darstellung der Lautstärke

Wenn Sie den VOLUME-Regler des Geräts bedienen, wird der aktuelle Lautstärkewert im Display eingeblendet.

Display-Beispiel

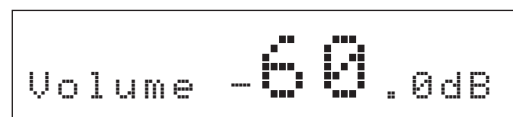

Grundlegende Bedienung

1 Schalten Sie die angeschlossenen Eingangsquellen ein.

2 Bringen Sie den POWER-Schalter in Position ON, um das Gerät einzuschalten.

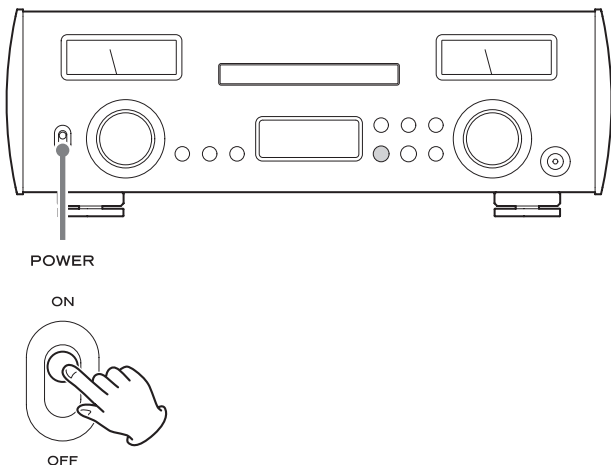

3 Wählen Sie eine Eingangsquelle mit dem SOURCE-Drehregler aus.

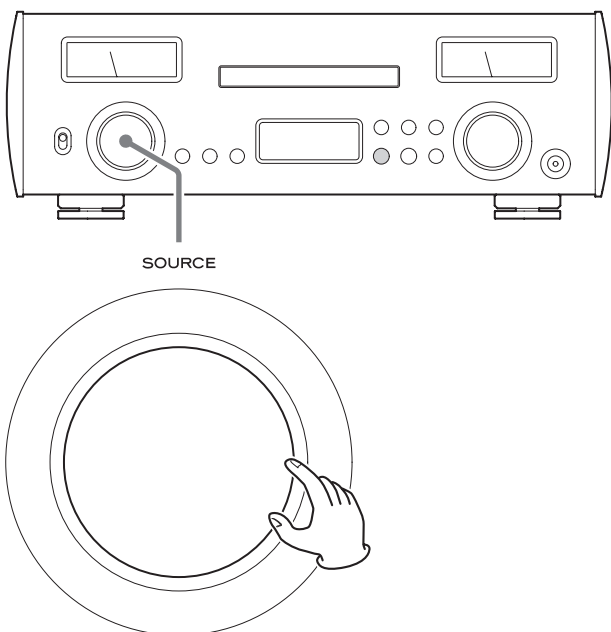

Die Eingangsquellen werden in dieser Reihenfolge angeboten:

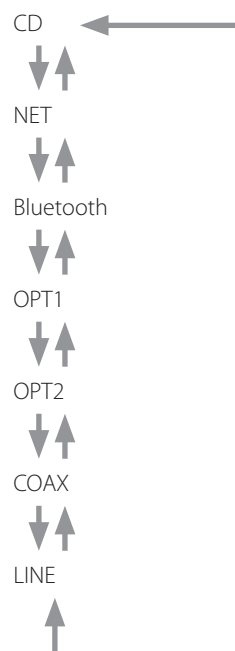

- Alternativ verwenden Sie dazu die Tasten zur Auswahl der Eingangsquelle auf der Fernbedienung.
- Wenn es sich bei dem Eingangssignal nicht um ein digitales Audiosignal handelt oder sein Format von diesem Gerät nicht unterstützt wird (wie z. B. Dolby Digital oder DTS), erscheint die Meldung „NOT AUDIO!“ im Display und es wird kein Audiosignal ausgegeben. Stellen Sie den Digitalausgang des angeschlossenen Geräts auf die Ausgabe von PCM-Audio ein.
- Um die Ports NET oder USB zu verwenden, installieren Sie die zugehörige App (Seite 6) auf einem iPad oder anderen Gerät und verbinden es mit demselben Netzwerk wie dieses Gerät (Seite 12).

4 Starten Sie die Wiedergabe im Quellgerät.

Lesen Sie dazu die Bedienungsanleitung dieses Geräts.

- Der CD- und Bluetooth-Betrieb wird in einem späteren Kapitel in diesem Handbuch beschrieben.

5 Geben Sie die Quelle wieder und stellen Sie die Lautstärke mit dem VOLUME-Regler ein.

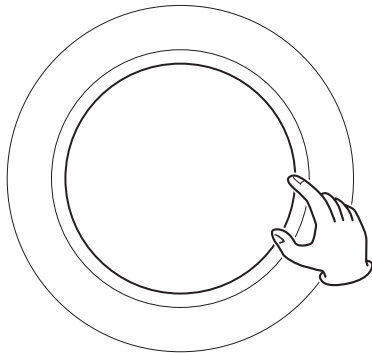
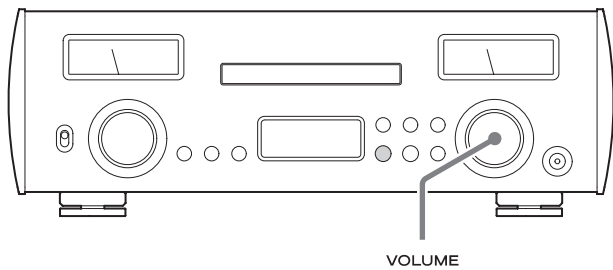

- Daraufhin wird der Bildschirm mit der Lautstärkesteuerung eingeblendet.

Automatische Energiesparfunktion

Wenn die automatische Energiesparfunktion eingeschaltet ist (ON), wechselt das Gerät automatisch in den Standby-Betrieb, wenn keine Wiedergabe erfolgt und das Gerät für 30 Minuten nicht bedient wurde (Seite 26).

- Die automatische Energiesparfunktion wird auch dann aktiviert, wenn Sie Audiomaterial wiedergeben, der VOLUME-Regler jedoch auf einen Wert eingestellt ist, bei dem das Signal nicht hörbar ist.

Einschalten des Geräts aus dem Standby-Betrieb

- Drücken Sie die Taste STANDBY/ON auf der Fernbedienung.

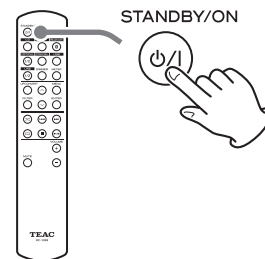

- Drücken Sie die Taste ENTER auf der Vorderseite des Geräts.

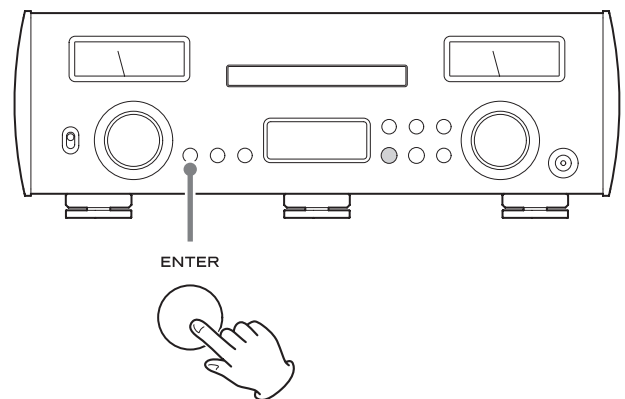

Grundlegende Bedienung (Fortsetzung)

Dimmer

Durch wiederholtes Drücken der Taste DIMMER auf der Fernbedienung schalten Sie die Helligkeitsstufen für das Display wie folgt um (Seite 26).

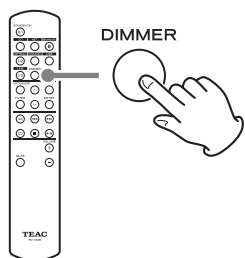
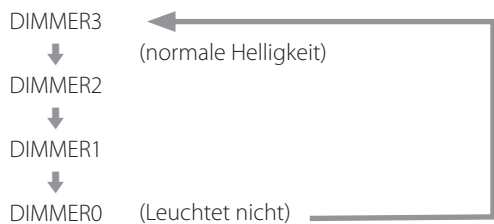

Stummschalten der Wiedergabe

Um die Lautstärke des Geräts vorübergehend stummzuschalten, drücken Sie die Taste MUTE auf der Fernbedienung.

Um die vorher eingestellte Lautstärke wiederherzustellen, drücken Sie die Taste MUTE auf der Fernbedienung erneut.

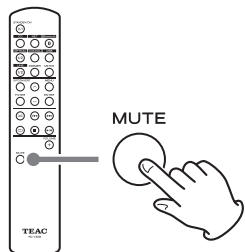

- Wenn das Gerät stummgeschaltet ist, können Sie die Stummschaltung durch Anpassen der Lautstärke aufheben.

Pegelanzeigen

Drücken Sie die Taste METER auf der Fernbedienung, um die Helligkeit der Pegelanzeigen zu ändern und um diese an- bzw. abzuschalten.

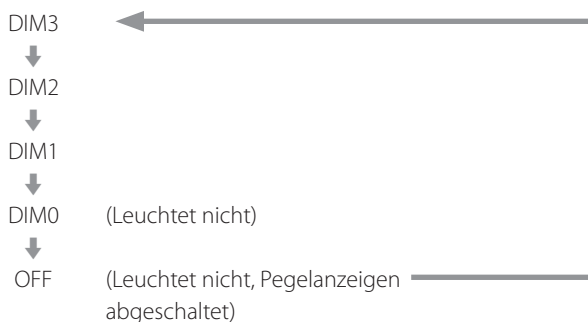
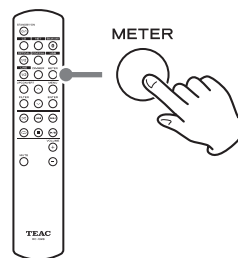

1 Wählen Sie mit dem SOURCE-Drehregler die Option CD.

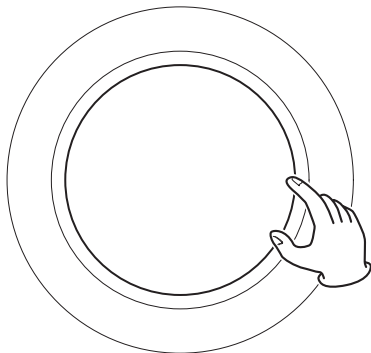
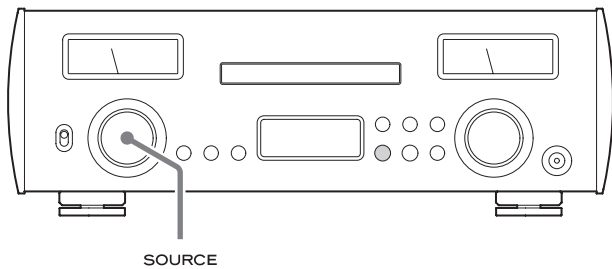

- Alternativ bedienen Sie die Taste CD auf der Fernbedienung.

2 Drücken Sie die Taste zum Öffnen/Schließen der Disk-Schublade (▲).

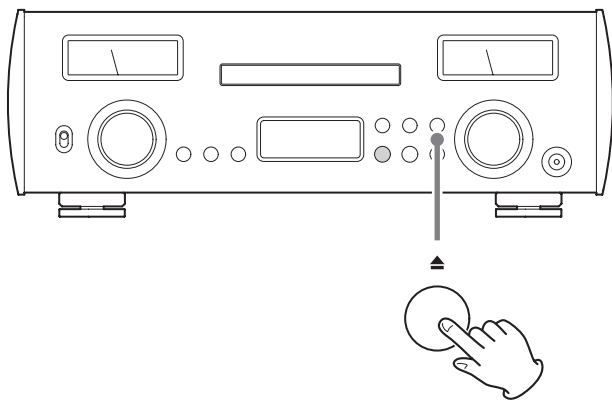

3 Legen Sie eine Disk mit der bedruckten Seite nach oben ein.

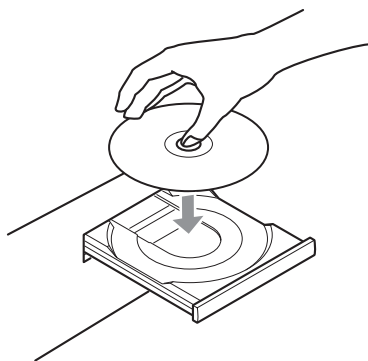

- Legen Sie niemals mehr als eine Disk in die Schublade.
- Wenn Sie die Schublade schließen und die Disk nicht exakt in der zentralen Führung der Schublade liegt, kann die Disk

im Gerät eingeklemmt werden, sodass sich die Schublade nicht mehr öffnet. Stellen Sie daher sicher, dass die Disk immer exakt in der Führung der Schublade eingelegt wird.

- In keinem Fall dürfen Sie das Öffnen und Schließen der Schublade manuell unterstützen.

4 Drücken Sie die Taste zum Schließen/Öffnen der Disk-Schublade (▲), um sie zu schließen.

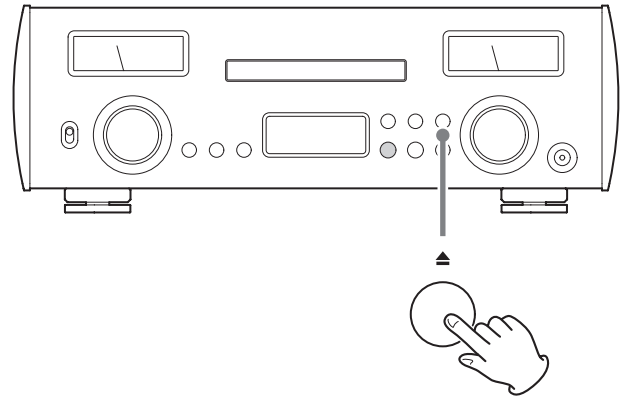

! VORSICHT

Achten Sie darauf, sich nicht die Finger in der sich schließenden Schublade einzuklemmen.

Im Display wird „TOC READ“ eingeblendet und das Gerät liest die Disk ein.

- Das Gerät benötigt einen Moment, um die Disk einzulesen. Warten Sie, bis die Gesamtanzahl aller Tracks sowie die gesamte Spieldauer im Display dargestellt werden.

Wenn das Einlesen abgeschlossen ist, erscheint folgende Meldung im Display.

Display-Beispiel

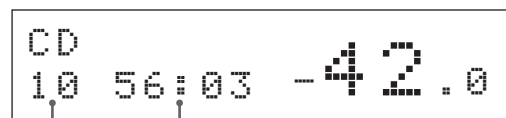

Gesamtzahl Tracks auf der Disk Gesamtwiedergabezeit (Minuten: Sekunden)

- Wenn keine Disk geladen wurde, erscheint „NO DISC“.
- Wenn eine Disk geladen wurde, die nicht wiedergegeben werden kann, erscheint „DISC!“.

Fortsetzung auf der nächsten Seite →

Hören von CDs (Fortsetzung)

5 Drücken Sie die Wiedergabe/Pause-Taste (▶/||).

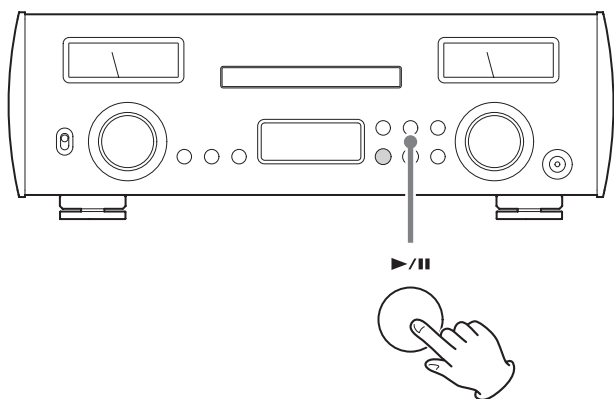

Die Wiedergabe des ersten Tracks beginnt.

Display-Beispiel

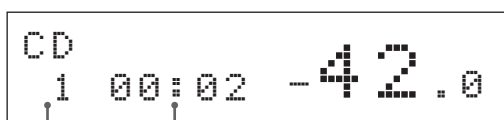

Nummer des Wiedergabe-Tracks Verstrichene Zeit im Wiedergabe-Track (Minuten: Sekunden)

Suchen eines Tracks über die Sprungfunktion

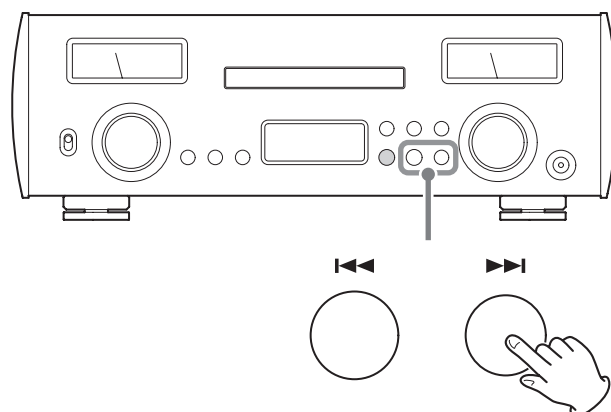

Mit Hilfe der Sprungtasten (◀◀/▶▶) springen Sie zum vorherigen oder nächsten Track. Drücken Sie wiederholt die jeweilige Taste, bis der gewünschte Track angewählt ist.

- Während der Wiedergabe drücken Sie die Taste ◀◀ einmalig, um zum Anfang des aktuellen Tracks zu springen. Drücken Sie die Taste ◀◀ wiederholt, um zu einem vorherigen Track zu springen.

Suche nach einem Abschnitt in einem Track

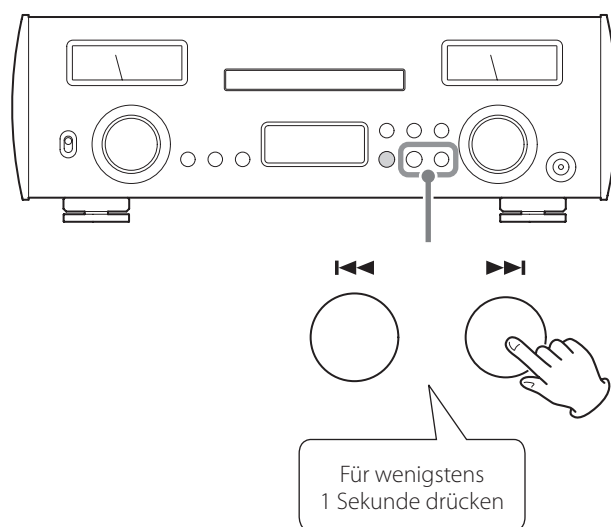

Drücken und halten Sie während der Wiedergabe eine der Sprungtasten (◀◀/▶▶), bis die Vor-/Rückwärtssuche beginnt. Sobald die Position erreicht ist, die Sie abhören möchten, drücken Sie die Taste Play/Pause (▶/||).

Hinweise zu Bluetooth®

Wenn Sie dieses Gerät mit einem Mobiltelefon oder anderen Bluetooth-Geräten benutzen, sollte der Abstand zwischen den Geräten nicht mehr als 10 m betragen.

Abhängig von den aktuellen Bedingungen kann die tatsächliche Reichweite gegebenenfalls geringer sein.

Eine drahtlose Übertragung kann nicht für alle Bluetooth-Geräte garantiert werden.

Für Angaben zur Kompatibilität dieses Geräts mit anderen Bluetooth-Geräten lesen Sie die Bedienungsanleitung des anderen Geräts oder wenden Sie sich an den Händler, bei dem Sie das Gerät gekauft haben.

Profile

Dieses Gerät unterstützt die folgenden Bluetooth-Profile:

- A2DP (Advanced Audio Distribution Profile)
- AVRCP (Audio/Video Remote Control Profile)

Für eine drahtlose Übertragung von Audiomaterial über Bluetooth muss das Bluetooth-Gerät A2DP unterstützen.

Damit die Wiedergabefunktionen des Bluetooth-Geräts gesteuert werden können, muss das Gerät AVRCP unterstützen.

Selbst wenn ein Bluetooth-Gerät dieselben Profile unterstützt, kann die tatsächliche Funktionalität je nach Spezifikation abweichen.

Codecs

Dieses Gerät unterstützt die folgenden Codecs. Der Codec wird während der Audio-Übertragung automatisch ausgewählt.

- SBC
- AAC
- Qualcomm® aptX™ audio
- LDAC

Das Gerät wählt den passenden Codec abhängig von den Verbindungsbedingungen und dem Codec des entfernten Bluetooth-Geräts.

LDAC ist eine von Sony entwickelte Audiotechnologie, die eine Übertragung hochauflösender (Hi-Res) Audioinhalte über Bluetooth ermöglicht.

Im Gegensatz zu anderen mit Bluetooth kompatiblen Codecs wie z. B. SBC verzichtet LDAC auf eine Abwärtskonvertierung der hochauflösenden Audioinhalte* und sorgt dank effizienter Codierung und Paketverwaltung für eine etwa dreimal höhere Datendichte** und eine einzigartige Klangqualität bei der Bluetooth-Wiedergabe.

* ausgenommen Inhalte im DSD-Format

** im Vergleich zu SBC (Subband Coding) bei einer Bitrate von 990 kbps (96/48 kHz) oder 909 kbps (88,2/44,1 kHz)

ANMERKUNG

- Es ist nicht möglich, einen bestimmten Codec über eine Taste o. ä. auszuwählen.
- Aufgrund der Eigenschaften der Bluetooth-Funktechnologie wird das Audiosignal im Vergleich zur Wiedergabe vom Gerät leicht verzögert ausgegeben.

Geschützte Inhalte

Dieses Gerät unterstützt den Kopierschutzmechanismus SCMS-T und kann damit geschützte Inhalte wiedergeben.

Übertragungssicherheit

Dieses Gerät unterstützt bei der Funkübertragung per Bluetooth die im Bluetooth-Standard beschriebenen Sicherheitsfunktionen, garantiert aber nicht die Abhörsicherheit während der Übertragung.

Die TEAC CORPORATION ist nicht verantwortlich für etwaige bei der Übertragung über Bluetooth unberechtigt abgehörte Informationen.

Koppeln mit einem anderen Bluetooth-Gerät

Um das Gerät zum ersten Mal mit einem neuen oder einem anderen Bluetooth-Gerät zu verbinden, müssen Sie beide Geräte miteinander koppeln.

1 Bedienen Sie den SOURCE-Drehregler, um die Eingangsquelle Bluetooth auszuwählen.

A screenshot of a device's display showing the text "Bluetooth" on the top line and "SELECT DEVICE?" on the bottom line in a pixelated font.

- Wenn kein gekoppeltes Gerät gefunden wird, erscheint „NO PAIRED DEVICE“ im Display.

2 Aktivieren Sie die Bluetooth-Übertragung auf dem entfernten Bluetooth-Gerät.

3 Drücken und halten Sie die Taste ENTER, um den Pairing-Modus aufzurufen.

A screenshot of a device's display showing the text "Bluetooth" on the top line and "PAIRING" on the bottom line in a pixelated font.

- „PAIRING“ blinkt während des Kopplungsvorgangs.

4 Wählen Sie am entfernten Bluetooth-Gerät den Eintrag „NR-7CD“ (dieses Gerät) aus.

Wenn sich das Gerät im Pairing-Modus befindet, stellen Sie die Verkopplung über das andere Bluetooth-Gerät her.

Details dazu finden Sie in der Bedienungsanleitung des Bluetooth-Geräts.

Nachdem die Verbindung eingerichtet wurde, wird die Eingangsquelle im Display eingeblendet.

Bluetooth® Funktechnologie (Fortsetzung)

Wiedergabe von einem Bluetooth-Gerät

- Führen Sie die Kopplung erneut durch, wenn Sie das Gerät zum ersten Mal mit einem anderen Bluetooth-Gerät verwenden möchten (Seite 23).
- Achten Sie beim Koppeln und Verbinden darauf, dass die beiden Bluetooth-Geräte nur wenige Meter voneinander entfernt sind. Ist der Abstand zu groß, können die Geräte möglicherweise nicht gekoppelt/verbunden werden.

1 Bedienen Sie den SOURCE-Drehregler, um die Eingangsquelle Bluetooth auszuwählen.

Bluetooth
SELECT DEVICE?

- Alternativ verwenden Sie die Bluetooth-Taste auf der Fernbedienung.

2 Aktivieren Sie die Bluetooth-Übertragung auf dem entfernten Bluetooth-Gerät.

3 Wenn „SELECT DEVICE?“ eingeblendet wird, drücken Sie die Taste ENTER, um die Bluetooth-Geräte einzublenden, die bereits verkoppelt wurden.

In der Fußzeile des Geräts wird das zuletzt verbundene Gerät angeboten.

ACHTUNG

Abhängig vom Quellgerät müssen Sie dort eventuell weitere Bedienschritte ausführen, um die Verbindung einzurichten. Wenn eine erfolgreiche Verbindung nicht möglich ist, lesen Sie bitte die Bedienungsanleitung des Quellgeräts.

Display-Beispiel

Bluetooth
> Player_1

Name des zuletzt verbundenen Geräts

- Bedienen Sie den SOURCE-Drehregler, um den Gerätenamen im Display zu wechseln.
- Das Gerät kann bis zu acht gekoppelte Geräte speichern.
- Wenn kein gekoppeltes Gerät verfügbar ist, erscheint folgende Meldung im Display:

Bluetooth
NO PAIRED DEVICE

Drücken und halten Sie die Taste ENTER, um den Pairing-Modus aufzurufen (Seite 23).

4 Drücken Sie die Taste ENTER, um die Verbindung herzustellen.

- Wenn mehrere gekoppelte Geräte zur Verfügung stehen, können Sie mit dem SOURCE-Drehregler zwischen diesen auswählen. Wenn der Name des gewünschten Geräts dargestellt wird, drücken Sie die Taste ENTER.

Nachdem die Verbindung eingerichtet wurde, wird die Eingangsquelle im Display eingeblendet.

Display-Beispiel

Gerätename
Player_1
AAC 44k -56.5
Codec und Samplingfrequenz

- Die erste acht Buchstaben des Gerätenamens werden eingeblendet.
- Wenn der Gerätename andere Zeichen als englische Buchstaben enthält, wird dieser nicht korrekt dargestellt.

ACHTUNG

Wenn die Eingangsquelle nicht angezeigt wird, schalten Sie beide Geräte unabhängig vom Verbindungsstatus dieses und des anderen Bluetooth-Geräts aus und wieder ein. Versuchen Sie dann erneut, die Verbindung herzustellen.

5 Starten Sie die Wiedergabe auf dem anderen Bluetooth-Gerät.

- Stellen Sie sicher, dass die Lautstärke am anderen Bluetooth-Gerät aufgedreht ist. Wenn die Lautstärke auf dem Wiedergabegerät nicht aufgedreht ist, kann es sein, dass das Gerät kein Audiosignal ausgibt.

ANMERKUNG

Drücken und halten Sie die Taste MENU, um ein gekoppeltes Gerät zu entfernen.

- 1** Um die Einstellungsoptionen einzublenden, drücken Sie wiederholt die Taste MENU.

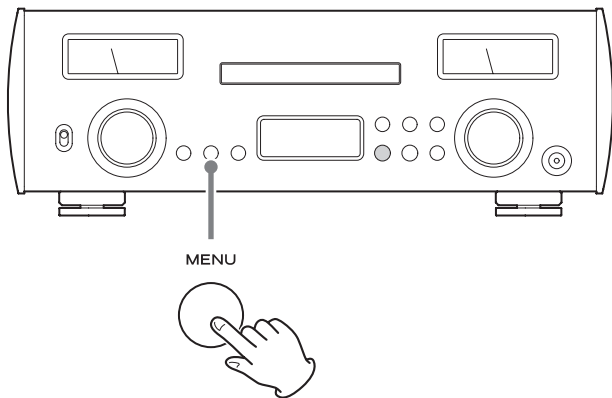

Die Einstelloptionen werden in dieser Reihenfolge angeboten.

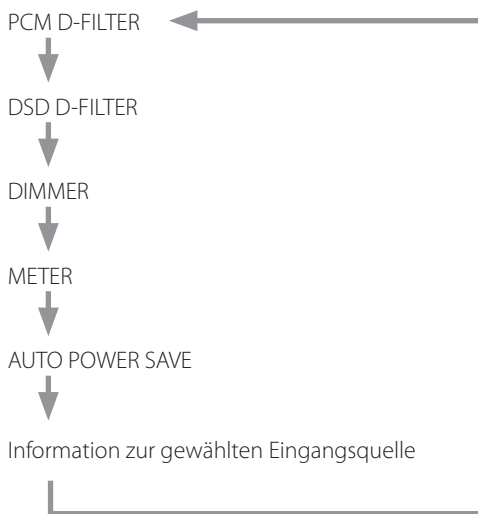

- 2** Bedienen Sie den SOURCE-Regler, um den eingestellten Wert zu verändern.

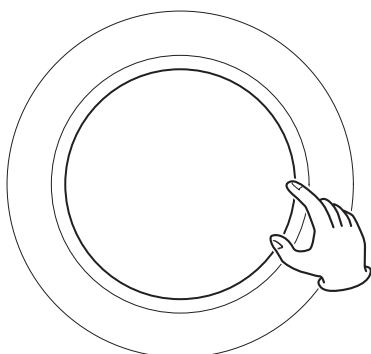
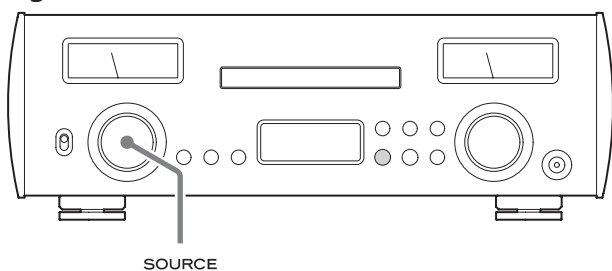

- Alternativ verwenden Sie die Scroll-Tasten (∧, ∨) auf der Fernbedienung.
- Der aktuell eingestellte Wert wird im Display dargestellt.

- 3** Wenn Sie die Anpassung der Einstellungen abgeschlossen haben, drücken Sie die Taste MENU mehrfach, um wieder die Eingangsquelle darzustellen.

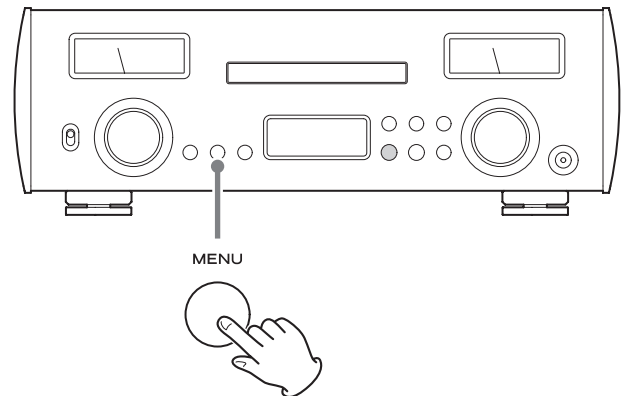

- Wenn für 10 Sekunden keine Eingabe stattfindet, wird wieder die Eingangsquelle eingeblendet.

PCM-Digitalfilter

Hier wählen Sie den digitalen Filtertyp aus, der für die Konvertierung von PCM-Signalen aus der digitalen in die analoge Ebene benutzt wird.

- Für die MQA-Wiedergabe wird unabhängig von der aktuellen Einstellung immer SDLY SLOW benutzt.

```
*PCM D-FILTER
> OFF
```

OFF

Der Digitalfilter ist inaktiv.

FIR SHARP

Signale außerhalb des Audiobands werden mit einem steilflankigen FIR-Filter effektiv beschnitten.

FIR SLOW

Signale außerhalb des Audiobands werden mit einem FIR-Filter mit weich abfallender Flanke abgesenkt.

SDLY SHARP

Signale außerhalb des Audiobands werden mit einem steilflankigen FIR-Filter mit einer kurzen Verzögerung effektiv beschnitten.

SDLY SLOW

Signale außerhalb des Audiobands werden mit einem Filter mit einer kurzen Verzögerung und weich abfallender Flanke abgesenkt.

Anmerkung zum Digitalfilter bei der PCM-Wiedergabe

Digitale FIR-Filter

Dieser Filtertyp ist für seine bewährte Klangqualität bekannt und bietet akustische Merkmale wie ein dichtes, kräftiges Nachhallverhalten und transparent klingende Transienten.

Digitale SDLY-Filter

Bei diesem Filtertyp kommt keine Vorverzögerung bei der Impulsantwort zum Einsatz. Durch die natürlich klingende Ansprache und sein Nachhallverhalten kommt die Klangqualität dem Original sehr nahe.

Einstellungen (Fortsetzung)

DSD-Digitalfilter

Hier wählen Sie den digitalen Filtertyp aus, der für die Konvertierung von DSD-Signalen aus der digitalen in die analoge Ebene benutzt wird.

```
*DSD D-FILTER  
> CUTOFF 150kHz
```

CUTOFF 50kHz

Cutoff-Frequenz liegt bei 50 kHz

CUTOFF 150kHz

Cutoff-Frequenz liegt bei 150 kHz

Display-Helligkeit

Hier stellen Sie die Helligkeit des Displays ein.

- Unabhängig von der eingestellten Helligkeit werden etwaige Fehlermeldungen jedoch immer mit normaler Helligkeit dargestellt.

```
*DIMMER  
> DIMMER 3
```

DIMMER 3

Normale Helligkeit

DIMMER 2

Leicht abgedunkelt

DIMMER 1

Stärker abgedunkelt

DIMMER 0

Aus

- In dieser Stellung ist das Display auch dann inaktiv, wenn das Gerät eingeschaltet ist.

Einstellung der Pegelanzeigen

Hier stellen Sie die Helligkeit ein und schalten sie im Betrieb an oder aus.

```
*METER  
> DIM3
```

DIM3

Helligkeit der Pegelanzeigen: hell

Aktivität der Pegelanzeigen: an

DIM2

Helligkeit der Pegelanzeigen: leicht abgedunkelt

Aktivität der Pegelanzeigen: an

DIM1

Helligkeit der Pegelanzeigen: stärker abgedunkelt

Aktivität der Pegelanzeigen: an

DIM0

Helligkeit der Pegelanzeigen: aus

Aktivität der Pegelanzeigen: an

OFF

Helligkeit der Pegelanzeigen: aus

Aktivität der Pegelanzeigen: aus

Automatische Energiesparfunktion

Diese Gerät bietet eine automatische Energiesparfunktion.

- Im Werkszustand ist die automatische Energiesparfunktion inaktiv.

```
*AUTO POWER SAVE  
> ON
```

OFF

Die automatische Stromsparfunktion ist deaktiviert.

ON

Wenn für etwa 30 Minuten kein Audiomaterial wiedergegeben wird, wechselt das Gerät automatisch in den Standby-Modus.

- Die automatische Energiesparfunktion wird auch dann aktiviert, wenn Sie Audiomaterial wiedergeben, der VOLUME-Regler jedoch auf einen Wert eingestellt ist, bei dem das Signal nicht hörbar ist.

MQA (Master Quality Authenticated)

MQA ist eine preisgekrönte Technologie aus Großbritannien, mit der sich der Klang einer Master-Aufnahme originalgetreu übertragen lässt. Die Master-MQA-Datei ist vollständig authentifiziert und eignet sich aufgrund ihrer Größe für das Streamen oder den Download.

Für weitere Informationen besuchen Sie bitte mqa.co.uk.

Der NR-7CD integriert die MQA-Technologie, dank der Sie MQA-Audiodateien und -Streams mit dem originalen Klang der Master-Aufnahmen wiedergeben können.

„MQA“ oder „MQA.“ sind Hinweise darauf, dass das Gerät einen MQA-Stream oder eine MQA-Datei dekodieren und wiedergeben kann. Zudem ist damit sichergestellt, dass der Klang bei der Wiedergabe exakt dem Sound des Quellmaterials entspricht. „MQA.“ zeigt, dass eine MQA-Studio-Datei wiedergegeben wird, die wahlweise im Studio durch den Künstler/Produzenten oder durch den jeweiligen Rechteinhaber authentifiziert wurde.

- Dieses Gerät kann MQA-Streams und -Dateien nur dann dekodieren, wenn NET als Wiedergabequelle gewählt wurde.

Beispiel-Display während der MQA-Wiedergabe

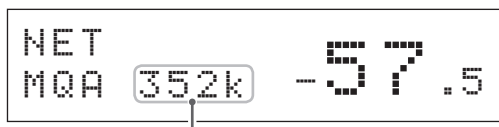

Ursprüngliche Samplingfrequenz

Fehlerbehebung

Bei Problemen mit dem Gerät lesen Sie bitte zuerst die folgenden Informationen, bevor Sie den Service kontaktieren. Wenn weiterhin Fehler auftreten, wenden Sie sich zuerst an den Händler, bei dem Sie das Gerät gekauft haben.

DE

Allgemein

Das Gerät lässt sich nicht einschalten.

- ➔ Stellen Sie sicher, dass das Netzkabel vollständig in die Steckdose gesteckt wurde. Wenn die Steckdose schaltbar ist, stellen Sie sicher, dass sie eingeschaltet ist.
- ➔ Schließen Sie ein anderes elektrisches Gerät an der Steckdose an, um sicherzustellen, dass sie Spannung ausgibt.
- ➔ Wenn das Gerät automatisch in den Standby-Modus geschaltet wurde, drücken Sie auf der Fernbedienung die Taste STANDBY/ON, um es wieder einzuschalten.

Es wird kein Audiosignal ausgegeben.

- ➔ Stellen Sie den VOLUME-Regler ein. Drehen Sie ihn im Uhrzeigersinn (nach rechts), um die Lautstärke anzuheben.
- ➔ Wählen Sie den Eingang mit der gewünschten Audioquelle mit dem SOURCE-Drehregler aus.
- ➔ Schließen Sie eine andere Audioquelle an, um den Anschluss zu überprüfen.

Es sind Brummgeräusche zu hören.

- ➔ Verlegen Sie die Anschlusskabel mit möglichst großem Abstand zu Störquellen wie Netzkabeln oder Neonleuchten, da diese Einstreuungen verursachen können.

Der Kopfhörer gibt das Signal nur auf einer Seite wieder.

- ➔ Stellen Sie sicher, dass der Stecker vollständig eingesteckt ist.

Die Wiedergabe bricht plötzlich ab.

- ➔ Möglicherweise wurde wegen Überhitzung die Schutzschaltung aktiviert. Bringen Sie den POWER-Schalter in die Stellung OFF und warten Sie einige Minuten, bevor Sie das Gerät wieder einschalten.

Die Pegelanzeigen blinken und es wird kein Audiosignal ausgegeben.

- ➔ Möglicherweise besteht ein Kurzschluss in den Lautsprecherkabeln. Schalten Sie in diesem Fall das Gerät aus und überprüfen Sie die Lautsprecheranschlüsse.

Fehlerbehebung (Fortsetzung)

CD

Die Wiedergabe ist nicht möglich.

- ➔ Wenn die Disk falsch herum eingelegt wurde, laden Sie sie erneut mit dem Label nach oben.
- ➔ Wenn die Disk verschmutzt ist, reinigen Sie sie.
- ➔ Wenn eine unbespielte Disk geladen wurde, ersetzen Sie diese durch eine bespielte Disk.
- ➔ Abhängig von der Qualität der CD-R/CD-RW-Disk und der Aufnahme ist eine ordnungsgemäße Wiedergabe eventuell nicht möglich.
- ➔ Nicht finalisierte CD-R/CD-RW-Disks können mit diesem Gerät nicht wiedergegeben werden.

Die Wiedergabe springt.

- ➔ Vibrationen führen zu einem Springen bei der Wiedergabe. Betreiben Sie das Gerät auf stabilem Untergrund.
- ➔ Wenn die Disk verschmutzt ist, reinigen Sie sie.
- ➔ Verwenden Sie keine zerkratzten oder angebrochenen Disks.

Bluetooth-Funktion

Gerätename kann nicht eingeblendet werden.

- ➔ Dieses Gerät kann Symbole oder Doppelbyte-Zeichen inklusive der Sprachen Japanisch und Chinesisch nicht darstellen. Verwenden Sie für die Benennung von Bluetooth-Geräten, die Sie mit diesem Gerät verbinden, ausschließlich englische Einzelbyte-Zeichen und -Ziffern.

Wechsel des verbundenen Bluetooth-Geräts nicht möglich.

- ➔ Dieses Gerät kann über Bluetooth nicht gleichzeitig mit mehreren Bluetooth-Geräten verbunden sein. Um das mit diesem Gerät verbundene Bluetooth-Gerät zu wechseln, beenden Sie die Verbindung mit dem aktuell gekoppelten Bluetooth-Gerät, bevor Sie die Verbindung mit einem anderen Bluetooth-Gerät einrichten.

Da dieses Gerät einen Mikrocontroller verwendet, können externe Störgeräusche oder andere Einstreuungen zu Fehlfunktionen des Geräts führen. In diesem Fall ziehen Sie das Netzkabel ab, warten etwas und schalten das Gerät dann wieder ein, um den Betrieb fortzusetzen.

Zurücksetzen auf Werkseinstellungen

Halten Sie die Taste MENU gedrückt und bringen Sie den POWER-Schalter in die Position ON. Wenn die Meldung „SETUP CLEAR“ erscheint, lassen Sie die Taste MENU los.

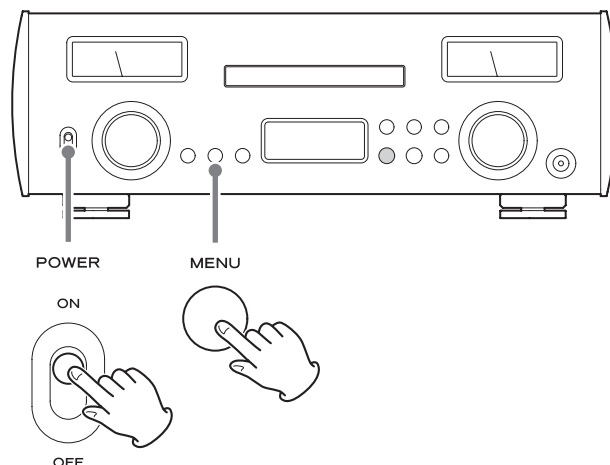

Wenn „SETUP CLEAR“ erlischt, ist die Initialisierung abgeschlossen und die folgenden Meldungen erscheinen im Display.



- Bei den Werkseinstellungen handelt es sich um die Werte, die in den Bildschirmabbildungen in dieser Anleitung dargestellt werden.

ACHTUNG

- Schalten Sie das Gerät in keinem Fall auf Standby, bevor die oben dargestellte Meldung eingeblendet wird.
- Durch diesen Vorgang werden alle Einstellungen inklusive der Netzwerkeinstellungen auf die Vorgaben zurückgesetzt.

Verstärker

Maximale Ausgangsleistung	
Bei einer Netzspannung von 230 V.....	230 W + 230 W (Verzerrung 10%, 1 kHz, 4 Ω) 130 W + 130 W (Verzerrung 10%, 1 kHz, 8 Ω)
Bei einer Netzspannung von 120 V.....	210 W + 210 W (Verzerrung 10%, 1 kHz, 4 Ω) 130 W + 130 W (Verzerrung 10%, 1 kHz, 8 Ω)
Nennleistung.....	100 W + 100 W (Verzerrung 0,07%, 1 kHz, 4 Ω) 60 W + 60 W (Verzerrung 0,07%, 1 kHz, 8 Ω)
Zulässige Lautsprecher-Impedanz	4 – 8 Ω
Klirrfaktor.....	0,008% (1 kHz, 8 Ω, 50 W)
Signalrauschabstand	
LINE IN	110 dB (IHF-A/LPF 20 kHz, 1 kHz/2 V am Eingang)
Frequenzgang.....	5 Hz – 100 kHz (+1/–3 dB)

Kopfhörerverstärker

3,5 mm stereophone Miniklinkenbuchse.....	1 (unterstützt 4-polige Stecker mit separaten Masseanschlüssen)
Gemessene Ausgangsleistung.....	500 mW + 500 mW (an 32 Ω)
Impedanzbereich.....	16 bis 600 Ω

Analoge Audio-Eingänge

Cinch-Buchsen	1 Paar (L/R)
Eingangsimpedanz.....	47 kΩ
Eingangsempfindlichkeit.....	30 mV

CD

Unterstützte Disk-Typen	CD, CD-R, CD-RW (12 cm, 8 cm)
Wiedergabedateiformat	CD-DA
Samplingfrequenz.....	44,1 kHz
Quantisierungswortbreite	16 Bit

Digitale Audio-Eingänge

Digitalanschluss COAXIAL	
Cinch-Buchse	1 (0,5 Vpp, 75 Ω)
Digitalanschluss OPTICAL	
TOSLINK-Buchsen (rechteckig).....	2 (–24,0 bis –14,5 dBm Peak)
USB-Speicherstick	
USB-Port Typ A	1 (USB 2.0)
LAN	
1000BASE-T	1
PCM-Abtastrate	
Digitalanschluss COAXIAL	
32 kHz, 44,1 kHz, 48 kHz, 88,2 kHz, 96 kHz, 176,4 kHz, 192 kHz	

Digitalanschluss OPTICAL	
32 kHz, 44,1 kHz, 48 kHz, 88,2 kHz, 96 kHz, 176,4 kHz, 192 kHz	
USB-Speicherstick/Netzwerk	
32 kHz, 44,1 kHz, 48 kHz, 88,2 kHz, 96 kHz, 176,4 kHz, 192 kHz, 352,8 kHz, 384 kHz	

Quantisierungswortbreite	
Digitalanschlüsse COAXIAL/OPTICAL	16/24 Bit
DSD-Abtastrate	
Digitalanschlüsse COAXIAL/OPTICAL	2,8 MHz (bei Übertragung mit 176,4 kHz/24 Bit über DoP)
USB-Speicherstick/Netzwerk.....	2,8/5,6 MHz

Bluetooth

Bluetooth-Version	4.0
Ausgabe-Klasse.....	Klasse 2 (Reichweite ohne Hindernisse*
Unterstützte Profile	A2DP, AVRCP
Unterstützte A2DP-Codexs	SBC, AAC, Qualcomm® aptX™ audio, LDAC
Unterstützter Kopierschutz für A2DP.....	SCMS-T
Maximal gespeicherte Verbindungen.....	8
*Bei der Angabe der Reichweite handelt es sich um einen ungefähren Wert. Die tatsächliche Reichweite hängt von den Umgebungsbedingungen und elektromagnetischen Gegebenheiten ab.	

Allgemein

Stromversorgung	
Modell für Europa	AC 220–240 V, 50/60 Hz
Modell für USA/Kanada.....	AC 120 V, 60 Hz
Leistungsaufnahme	
Modell für Europa	130 W
Modell für USA/Kanada.....	120 W
Leistungsaufnahme im Standby-Modus.....	unter 0,5 W
Externe Abmessungen (B × H × T, inkl. Überständen)	
	442 mm × 152 mm × 345 mm
Gewicht.....	13,4 kg
Betriebstemperatur.....	+5°C bis +35°C
Luftfeuchtigkeit (im Betrieb)	5% bis 85% (ohne Kondensation)
Lagerungstemperatur	–20°C bis +55°C

Lieferumfang

Netzkabel × 1
Fernbedienung (RC-1328) × 1
Batterien für Fernbedienung (Typ AAA) × 2
Filzscheiben × 3
Bedienungsanleitung (dieses Dokument) × 1

- Das TEAC HR Streamer User's Manual steht auf der Webseite TEAC Global (<http://www.teac-global.com/>) zum Download zur Verfügung.
- Design und Spezifikationen können ohne vorherige Ankündigung geändert werden.
- Gewicht und Abmessungen sind Näherungswerte.
- Alle Abbildungen in dieser Anleitung können geringfügig von den Produktionsmodellen abweichen.

IMPORTANTI ISTRUZIONI PER LA SICUREZZA



Il simbolo di un fulmine appuntito dentro un triangolo equilatero avverte l'utente della presenza di "tensioni pericolose" non isolate all'interno del contenitore del prodotto che possono essere di intensità sufficiente per costituire un rischio di scossa elettrica alle persone.



Il punto esclamativo all'interno di un triangolo equilatero avverte l'utente della presenza di importanti istruzioni operative e di manutenzione nella documentazione che accompagna l'apparecchio.

AVVERTENZA: PER PREVENIRE IL PERICOLO DI INCENDI O DI FOLGORAZIONE, NON ESPORRE QUESTO APPARATO ALLA PIOGGIA O ALL'UMIDITÀ.

CAUTELA

- NON RIMUOVERE IL COPERCHIO O L'INVOLUCRO ESTERNO PER ESPORRE LE PARTI ELETTRICHE. ALL'INTERNO NON CI SONO PARTI RIPARABILI DALL'UTENTE.
 - SE SI VERIFICANO PROBLEMI CON QUESTO PRODOTTO, CONTATTARE IL NEGOZIO DOVE È STATO ACQUISTATO L'APPARECCHIO PER UNA RIPARAZIONE. NON USARE IL PRODOTTO FINO A CHE NON SIA STATO RIPARATO.
 - L'USO DI CONTROLLI O REGOLAZIONI O L'ESECUZIONE DI PROCEDURE DIVERSE DA QUELLE SPECIFICATE QUI POTREBBERO PROVOCARE PERICOLOSE ESPOSIZIONI A RADIAZIONI.
- 1) Leggere le seguenti istruzioni.
 - 2) Conservare queste istruzioni.
 - 3) Prestare attenzione agli avvertimenti.
 - 4) Seguire tutte le istruzioni.
 - 5) Non usare l'apparecchio vicino all'acqua.
 - 6) Pulire solo con un panno asciutto.
 - 7) Non bloccare le aperture per la ventilazione. Installare secondo le istruzioni del costruttore.
 - 8) Non installare l'apparecchio vicino a fonti di calore come radiatori, regolatori di calore, stufe o altri apparecchi che producono calore (inclusi gli amplificatori).
 - 9) Non eliminare la spina polarizzata di sicurezza o la spina di messa a terra. La spina polarizzata ha due lame, una più larga dell'altra. Una spina di messa a terra ha due lame e una terza punta di messa a terra. La lama larga o la terza punta sono fornite per la vostra sicurezza. Se la spina fornita non è adatta al tipo di

presa, consultate un elettricista per sostituire la presa obsoleta.

- 10) Non calpestare o stratonare il cordone di alimentazione, in modo particolare vicino alla spina e alla presa a cui è collegato l'apparecchio e dal punto in cui esce dall'apparecchio.
- 11) Usare solamente attacchi/accessori specificati dal costruttore.
- 12) Usare solo carrello, supporto, treppiede, mensola o tavola specificata dal costruttore o venduto insieme all'apparecchio. Quando viene usato un carrello, prestare attenzione quando si sposta la combinazione carrello/apparato per evitare cadute da sopra.
- 13) Scollegare questo apparato durante temporali o quando non viene utilizzato per lunghi periodi di tempo.
- 14) Rivolgersi solo a personale qualificato. La riparazione è richiesta quando l'apparecchio è stato danneggiato in qualunque modo, come nel caso che il cordone dell'alimentazione o la spina siano stati danneggiati, l'apparecchio sia stato esposto a pioggia o umidità, non funzioni correttamente o sia stato lasciato cadere.



- Questo apparecchio consuma una quantità di corrente elettrica irrilevante dalla presa di rete mentre il suo interruttore POWER o STANDBY/ON non è in posizione ON.
- La presa di rete è utilizzata come dispositivo di sconnessione, il quale dovrebbe restare sempre operabile.
- Si deve usare cautela quando si usano gli auricolari o le cuffie con il prodotto, perché un eccesso di pressione sonora (volume) negli auricolari o nelle cuffie può causare la perdita dell'udito.

CAUTELA

- Non esporre questo apparecchio a gocce o schizzi.
- Non appoggiare alcun contenitore, come un vaso, pieno d'acqua sopra l'apparecchio.
- Non installare questo apparecchio in spazi ristretti come una libreria o ambienti simili.
- Questo apparecchio dovrebbe essere collocato sufficientemente vicino alla presa AC in modo da poter facilmente afferrare la spina del cordone di alimentazione in qualsiasi momento.
- Se il prodotto utilizza batterie (compresi un pacco batteria o batterie installate), non dovrebbero essere esposte a luce solare, fuoco o calore eccessivo.
- **ATTENZIONE** per i prodotti che utilizzano batterie al litio sostituibili: vi è pericolo di esplosione se la batteria viene sostituita con una di tipo non corretto. Sostituire solo con lo stesso tipo o equivalente.

ATTENZIONE

I prodotti costruiti in Classe **I** sono dotati di un cavo di alimentazione che presenta un polo di terra. Il cavo di un tale prodotto deve essere collegato a una presa di corrente con un collegamento di protezione di messa a terra.

⚠ Precauzioni sull'uso delle batterie

L'uso improprio delle batterie può causare la rottura o la perdita di liquido con possibili incendi, lesioni o colorazione degli oggetti vicini. Si prega di leggere e osservare attentamente le seguenti precauzioni.

- Assicurarsi di inserire le batterie con il polo positivo (⊕) e il polo negativo (⊖) orientati nella posizione corretta.
- Utilizzare batterie dello stesso tipo. Non usare mai tipi diversi di batterie.
- Se il telecomando non verrà utilizzato per un lungo periodo (più di un mese) rimuovere le batterie per evitare fuoriuscite di liquido.
- Se si verificano perdite di liquido, pulire a fondo l'interno del vano batterie e sostituire le batterie con altre nuove.
- Non utilizzare batterie di tipi diversi da quelli specificati. Non mettere insieme batterie nuove con quelle vecchie o utilizzare diversi tipi di batterie insieme.
- Non riscaldare o smontare le batterie. Non gettare le batterie nel fuoco o nell'acqua.
- Non trasportare o conservare le batterie con altri oggetti metallici. Le batterie potrebbero cortocircuitare, causare perdite o esplodere.
- Non ricaricare mai una batteria a meno che non sia di tipo ricaricabile.

Informazioni sul laser

Questo prodotto contiene un sistema laser a semiconduttore all'interno del mobile ed è classificato come "CLASS 1 LASER PRODUCT". Per evitare di essere esposti al raggio laser, non tentare di aprire il mobile.

Laser:	
Tipo:	EP-C101
Costruttore:	GUANGDONG EVER BRIGHT GROUP CO.,LTD
Uscita laser:	Meno di 0,3 mW
Lunghezza d'onda:	790 ±25 nm

Per gli utenti europei

Smaltimento delle apparecchiature elettriche ed elettroniche e di batterie e/o accumulatori

- Tutte le apparecchiature elettriche ed elettroniche devono essere smaltite separatamente dai rifiuti urbani mediante impianti di raccolta designati dal governo o dalle autorità locali.
- Il corretto smaltimento di apparecchiature elettroniche/elettriche e di batterie/accumulatori, contribuisce a risparmiare preziose risorse ed evitare potenziali effetti negativi sulla salute umana e sull'ambiente.
- Lo smaltimento non corretto di apparecchiature elettroniche/elettriche e di batterie/accumulatori può avere gravi conseguenze per l'ambiente e la salute umana a causa della presenza di sostanze pericolose nelle apparecchiature.
- Il simbolo RAEE (Rifiuti Apparecchiature Elettriche ed Elettroniche), che mostra un bidone con ruote barrato, indica che le apparecchiature elettriche/elettroniche e le batterie/accumulatori devono essere raccolti e smaltiti separatamente dai rifiuti domestici. Se una batteria o accumulatore contiene più dei valori specificati di piombo (Pb), mercurio (Hg) e/o cadmio (Cd) come definito nella direttiva sulle batterie (2006/66/CE), i simboli chimici per quegli elementi **Pb, Hg, Cd** sarà indicato sotto al simbolo RAEE.
- I centri di raccolta sono a disposizione degli utenti finali. Per informazioni più dettagliate circa lo smaltimento delle vecchie apparecchiature elettroniche/elettriche e dei rifiuti di batterie/accumulatori, si prega di contattare il comune, il servizio di smaltimento rifiuti o il negozio dove è stato acquistato l'apparecchio.

IMPORTANTI ISTRUZIONI PER LA SICUREZZA (continua)

Conformità del trasmettitore radio e delle interferenze

Questo prodotto ha una funzione di trasmettitore a banda larga sulla banda di 2.4 GHz.

Gamma di frequenza utilizzata: 2400 MHz – 2480 MHz

Potenza massima di uscita: Bluetooth® Classe 2 (meno di 2,5 mW)

Si prega di utilizzare il prodotto solo nel paese in cui è stato acquistato. A seconda del paese, potrebbero esistere restrizioni sull'uso della tecnologia wireless Bluetooth.

Modello SEE (Spazio economico europeo)



Con la presente, TEAC Corporation dichiara che il tipo di apparecchiatura radio è conforme alla direttiva 2014/53/UE, e le altre direttive e regolamenti della Commissione.

Il testo integrale della dichiarazione di conformità UE è disponibile al seguente indirizzo Internet: Si prega di contattarci via e-mail.
<http://www.teac-audio.eu/en/>

TEAC Corporation

1-47 Ochiai, Tama-shi, Tokyo, 206-8530, Japan

Requisiti di esposizione alle radiazioni

Questa apparecchiatura è conforme al regolamento, che è riconosciuto a livello internazionale, nel caso di esposizione umana alle onde radio generate dal trasmettitore.

Dichiarazione di conformità

Modello SEE (Spazio economico europeo)

Questa apparecchiatura è conforme EN.62311; la valutazione degli apparecchi elettronici ed elettrici in relazione ai limiti di esposizione umana ai campi elettromagnetici; la norma armonizzata della direttiva 2014/53/UE.

CAUTELA

Cambiamenti o modifiche non espressamente approvati dalla parte responsabile della conformità potrebbero invalidare il diritto dell'utente a utilizzare l'apparecchiatura.

Marchi e diritti d'autore

"DSD" is a registered trademark.

The MQA logo is a trade mark of MQA Limited.

The Bluetooth® word mark and logos are registered trademarks owned by Bluetooth SIG, Inc. and any use of such marks by TEAC CORPORATION is under license.

Qualcomm aptX is a product of Qualcomm Technologies, Inc. and/or its subsidiaries.

Qualcomm is a trademark of Qualcomm Incorporated, registered in the United States and other countries. aptX is a trademark of Qualcomm Technologies International, Ltd., registered in the United States and other countries.

Wi-Fi is a trademark or registered trademark of Wi-Fi Alliance.

Apple, iPad, iPhone and iPod touch are trademarks of Apple Inc., registered in the U.S. and other countries. App Store is a service mark of Apple Inc.

LDAC™ and LDAC logo are trademarks of Sony Corporation.

Altri nomi di società, nomi di prodotto e loghi in questo documento sono marchi o marchi registrati dei rispettivi proprietari.

Le informazioni sul copyright e sulle licenze relative al software open-source sono contenute nella nota "Important Notice Regarding Software" (solo in inglese).

Indice

Grazie per aver scelto TEAC.

Leggere questo manuale con attenzione per ottenere le migliori prestazioni da questa unità.

Dopo averlo letto, tenerlo in un luogo sicuro per riferimenti futuri.

Per informazioni sulle funzioni di rete di questa unità, consultare il manuale utente del TEAC HR Streamer.

- Il manuale di istruzioni e il manuale utente del TEAC HR Streamer può essere scaricato dal sito TEAC Global (<http://www.teac-global.com/>).
- Per utilizzare le funzioni di rete e la riproduzione USB, è necessario utilizzare anche un dispositivo iPad o altro iOS che abbia l'applicazione dedicata (gratuita) installata e collegata alla stessa rete dell'unità.

IMPORTANTI ISTRUZIONI PER LA SICUREZZA	30
Marchi e diritti d'autore	33
Articoli inclusi	34
Scaricare l'applicazione remota	34
Uso del sito Global TEAC.....	34
Prima dell'uso	35
Manutenzione.....	35
Uso del telecomando.....	35
Dischi	36
Collegamento dei diffusori.....	37
Collegamenti	38
Connessioni di rete	40
Nomi e funzioni delle parti (telecomando)	41
Nomi e funzioni delle parti (unità principale)	42
Collegamento delle cuffie	43
Upconversion	44
Display	45
Operazione di base	46
Ascolto di CD.....	49
Tecnologia senza fili Bluetooth®.....	51
Impostazioni	53
MQA (Master Quality Authenticated).....	55
Risoluzione dei problemi	55
Specifiche	57

Articoli inclusi

Controllare che la confezione contenga tutti gli articoli inclusi illustrati di seguito.

Si prega di contattare il negozio dove si è acquistato questa unità se uno qualsiasi di questi elementi sono mancanti o sono stati danneggiati durante il trasporto.

Cavo di alimentazione × 1

Telecomando (RC-1328) × 1

Batterie per telecomando (AAA) × 2

Feltrini × 3

Manuale di istruzioni (questo documento) × 1

- Vedere a pagina 114 le informazioni sulla garanzia.
- Il manuale utente del TEAC HR Streamer può essere scaricato dal sito TEAC Global (<http://www.teac-global.com/>).

Scaricare l'applicazione remota

Per utilizzare le funzioni di rete e di riproduzione USB, è necessario utilizzare anche un dispositivo iPad o altro che abbia l'applicazione dedicata (gratuita) installata e collegata alla stessa rete.

Come scaricare l'applicazione per dispositivi iOS, tra cui iPad

Cercare "TEAC HR Streamer" nell'App Store.

- L'uscita di una versione Android è prevista (a partire da gennaio 2017). Vedere il sito web del prodotto per i dettagli.

NOTA

Il firmware del modulo di rete viene aggiornato tramite TEAC HR Streamer.

Si consiglia di selezionare regolarmente questa unità nel TEAC HR Streamer e aggiornarla con il firmware più recente. Apparirà una finestra di avviso che raccomanda l'aggiornamento del firmware quando ne è disponibile una.

Uso del sito Global TEAC

È possibile scaricare gli aggiornamenti per questa unità dal sito TEAC Global: <http://teac-global.com/>

- 1) Aprire il sito Global TEAC.
- 2) Nella sezione Downloads di TEAC, scegliere la lingua desiderata per aprire la pagina del sito di download per tale lingua.

NOTA

Se la lingua desiderata non appare, fare clic su Other Languages.

- 3) Fare clic sul nome del prodotto nella sezione "Products".
- 4) Selezionare e scaricare gli aggiornamenti necessari

Prima dell'uso

Precauzioni per il posizionamento

- Non installare questa unità in un luogo che potrebbe divenire caldo. Questo include luoghi esposti a luce solare diretta o vicino a un termosifone, una stufa, un fornello o altri impianti di riscaldamento. Inoltre, non posizionarla sopra a un amplificatore o altre attrezzature che generano calore. Così facendo potrebbero verificarsi scolorimenti, deformazioni o malfunzionamenti.
- Durante l'installazione di questa unità, lasciare un piccolo spazio (almeno 3 cm) dalle pareti e altri dispositivi per permettere una buona dissipazione del calore. Se si mette in un rack, per esempio, lasciare almeno 5 cm di spazio sopra e almeno 10 cm di spazio dietro. Il mancato rispetto di questi spazi potrebbe causare un aumento di calore interno e provocare incendi.

Nota sui piedini appuntiti

Piedini in metallo puntiformi ad alta precisione sono attaccati saldamente alla piastra inferiore di questa unità.

I supporti per questi piedino sono laschi, ma quando l'unità si trova in posizione, viene supportata da questi piedino appuntiti, in grado di disperdere le vibrazioni efficacemente.

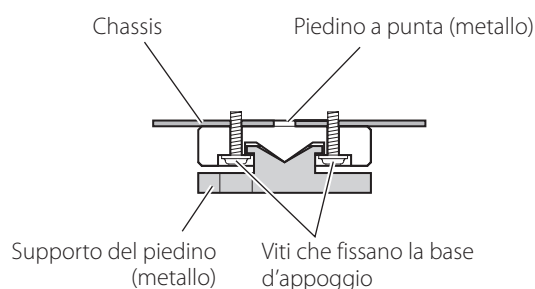

- I feltrini inclusi servono a proteggere la superficie su cui è collocata l'unità. Applicarli sotto i piedini.

Manutenzione

Pulire lo sporco dal coperchio superiore e altre superfici del pannello usando un panno morbido leggermente inumidito con un detergente neutro diluito.

Non pulire con panni chimici, diluenti o altri agenti chimici. Ciò potrebbe danneggiare la superficie.

Per maggior sicurezza, scollegare il cavo dalla presa di corrente prima di pulire.

Uso del telecomando

Precauzioni per l'uso

L'uso improprio delle batterie potrebbe causare la loro rottura o perdite e causare incendi, lesioni o la colorazione di materiali nelle vicinanze. Leggere attentamente e osservare le precauzioni a pagina 31.

- Quando si utilizza il telecomando, puntarlo verso il ricevitore del telecomando dell'unità principale da una distanza di 5 m o meno. Non porre ostacoli tra l'unità principale e il telecomando.
- Il telecomando potrebbe non funzionare se il ricevitore del telecomando dell'unità è esposto alla luce diretta del sole o una fonte luminosa. In questo caso, provare a spostare l'unità.
- Fare attenzione che l'uso di questo telecomando potrebbe provocare l'azionamento involontario di altri dispositivi che sono controllati a raggi infrarossi.

Installazione delle batterie

Rimuovere il coperchio dalla parte posteriore del telecomando e inserire due batterie AAA con la loro \oplus/\ominus estremità orientata nel vano come mostrato. Richiudere il coperchio.

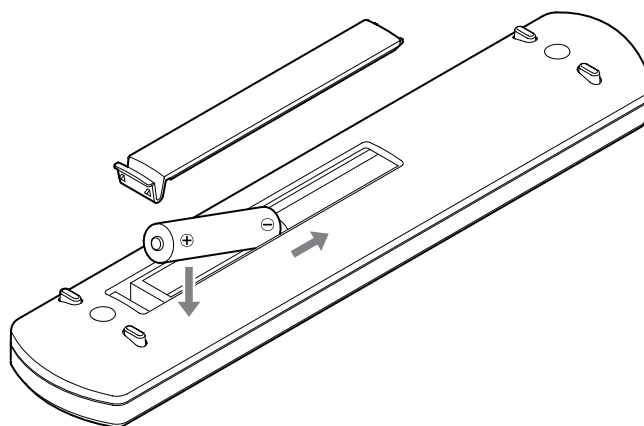

Quando sostituire le batterie

Se la distanza necessaria tra il telecomando e l'unità principale diminuisce o l'unità non risponde ai pulsanti remoti, sostituire entrambe le batterie con delle nuove.

Smaltire le batterie usate secondo le istruzioni sul loro corpo o i requisiti del proprio comune.

Dischi

I seguenti marchi compaiono sulle etichette e le custodie dei dischi. Questa unità può riprodurre dischi che riportano questi marchi senza l'utilizzo di un adattatore.

Questa unità non può riprodurre dischi privi di questi marchi.

Tipi di dischi che possono essere riprodotti su questa unità e relativi marchi

CD con il logo "COMPACT disc DIGITAL AUDIO" (12 cm, 8 cm)



- Questo logo appare sulle etichette dei dischi e sulle custodie.

Se si tenta di riprodurre qualsiasi altro tipo di disco con questa unità, forti rumori potrebbero danneggiare gli altoparlanti o danneggiare l'udito. Non tentare mai di riprodurre un tipo di disco diverso da quelli sopra indicati.

- Questa unità non può riprodurre DVD video, DVD audio, CD video, DVD-ROM e CD-ROM.
- Questa unità potrebbe non essere in grado di riprodurre correttamente Dual Disc, CD con controllo di copia o altri CD speciali che non sono conformi allo standard Red Book. Il funzionamento e la qualità del suono non può essere garantita quando vengono usati in questa unità dischi speciali. Se la riproduzione di un disco speciale dovrebbe causare problemi, contattare il venditore del disco.

CD-R/CD-RW

Questa unità può riprodurre dischi CD-R/CD-RW in formato CD audio.

- Assicurarsi di finalizzare i dischi creati con i masterizzatori di CD.

A seconda della qualità del disco e le condizioni di registrazione, la riproduzione di alcuni dischi potrebbe non essere possibile. Si prega di consultare il manuale del dispositivo utilizzato per creare il disco.

Come maneggiare i dischi

- Inserire sempre il disco con l'etichetta rivolta verso l'alto. (Solo un lato del compact disc può essere riprodotto).
- Per rimuovere un disco dalla custodia, premere al centro della custodia e sollevare il disco tenendolo con attenzione per i bordi.

Come rimuovere il disco



Tenere per il bordo



- Prestare attenzione quando si maneggiano i dischi. Se il lato che contiene i dati (lato privo di etichetta) è graffiato, macchiato con impronte digitali o altro sporco o è rovinato, si possono verificare

errori durante la riproduzione.

- Se il lato del disco che contiene i dati codificati su di esso (lato privo di etichetta) si sporca con impronte o polvere, utilizzare un panno morbido per pulire la superficie dal centro verso il bordo. Tenere sempre i dischi puliti prima dello stoccaggio. Lasciare un disco sporco impuro potrebbe degradare la qualità del suono.

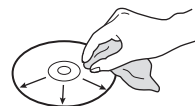

- Non utilizzare detergenti per vinili, trattamenti antistatici, solventi o sostanze chimiche simili per pulire i dischi. Tali sostanze potrebbero danneggiare la superficie del disco.
- Non lasciare i dischi in luoghi esposti alla luce solare diretta o molto umidi o troppo caldi.
- Quando si scrive qualcosa sul lato etichetta di un disco, utilizzare un pennarello indelebile. L'uso di una penna a sfera o altra penna con una punta dura potrebbe danneggiare il disco, rendendolo inutilizzabile.
- Dopo aver completato la riproduzione di un disco, rimetterlo sempre nella sua custodia. In caso contrario si potrebbero causare deformazioni o graffi.
- Non applicare etichette o altri materiali sui dischi. Non utilizzare un disco che ha residui appiccicosi sulla sua superficie, dopo la rimozione di nastro adesivo, per esempio. Se un tale disco viene caricato, potrebbe bloccarsi nell'unità o danneggiare l'unità.
- Non usare mai stabilizzatori di CD disponibili in commercio. In questo modo si potrebbe rendere il disco non riproducibile o danneggiare l'unità.
- Non utilizzare dischi rotti perché potrebbero danneggiare l'unità.
- Non utilizzare dischi con forme irregolari, compresi i dischi a forma di cuore e ottagonali, perché potrebbero danneggiare l'unità.

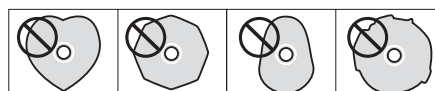

- Non utilizzare dischi stampabili che permettono la stampa sul lato etichetta. Poiché la superficie di tale disco è stata appositamente trattata, se viene caricato, potrebbe bloccarsi nell'unità o danneggiare l'unità.

Per domande su come gestire un disco CD-R o CD-RW, contattare direttamente il produttore del disco.

Note sui cavi dei diffusori

- Utilizzare cavi per diffusori disponibili in commercio per collegare i diffusori.
- Tenere i cavi dei diffusori più corti possibile. Più lungo è il cavo, maggiore è il valore di resistenza e quindi dell'attenuazione. Inoltre, la lunghezza aumenta anche l'impedenza e la capacità, degradando la qualità del suono alle alte frequenze.
- Utilizzare cavi per diffusori destro e sinistro della stessa lunghezza.

Come collegare i cavi ai diffusori

Utilizzare cavi per diffusori disponibili in commercio per collegare il terminale \oplus dell'unità al terminale \oplus del diffusore e il terminale \ominus dell'unità al terminale \ominus del diffusore.

- Utilizzare diffusori con impedenza di almeno 4 Ω .
- Se la punta esposta del filo centrale di un diffusore tocca un altro cavo o un altro terminale, potrebbe verificarsi un corto circuito. Non permettere mai che un cavo sia in corto circuito.
- Non collegare più di un amplificatore a un diffusore.
- Non avvolgere i cavi dei diffusori con i cavi di alimentazione. In questo modo potrebbe verificarsi del rumore.

⚠ La spina di alimentazione deve essere sempre scollegata quando si collegano i cavi dei diffusori.

Uso di fili scoperti

Svitare il cappuccio e inserire il filo centrale nel foro nel terminale. Quindi, serrare il cappuccio.

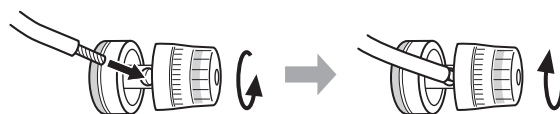

Uso di capicorda a forcella

Svitare il cappuccio e inserire la forcella tra il cappuccio e la base del terminale. Quindi, serrare il cappuccio.

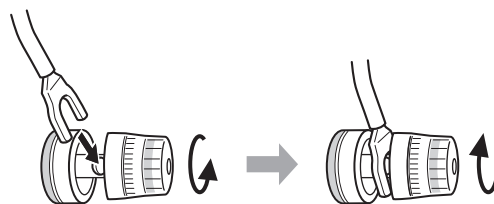

- Quando si utilizza un capicorda a forcella, utilizzarne uno con diametro interno di almeno 8 mm.

Uso di connettori a banana

Con il cappuccio serrato, inserire la spina nell'apertura all'estremità del terminale.

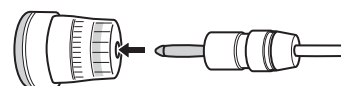

- Leggere attentamente le istruzioni per i connettori a banana che si stanno utilizzando.

Nota sul modello europeo

In conformità con le normative di sicurezza europee, il collegamento di connettori a banana ai diffusori non è consentito sui modelli europei. I fori in cui potrebbero essere inseriti i connettori a banana sono state coperte con cappucci neri. Collegare i diffusori usando fili scoperti o capicorda a forcella. Se un cappuccio nero dovesse venire tolto dal suo terminale, riportarlo nella posizione originale.

Collegamenti

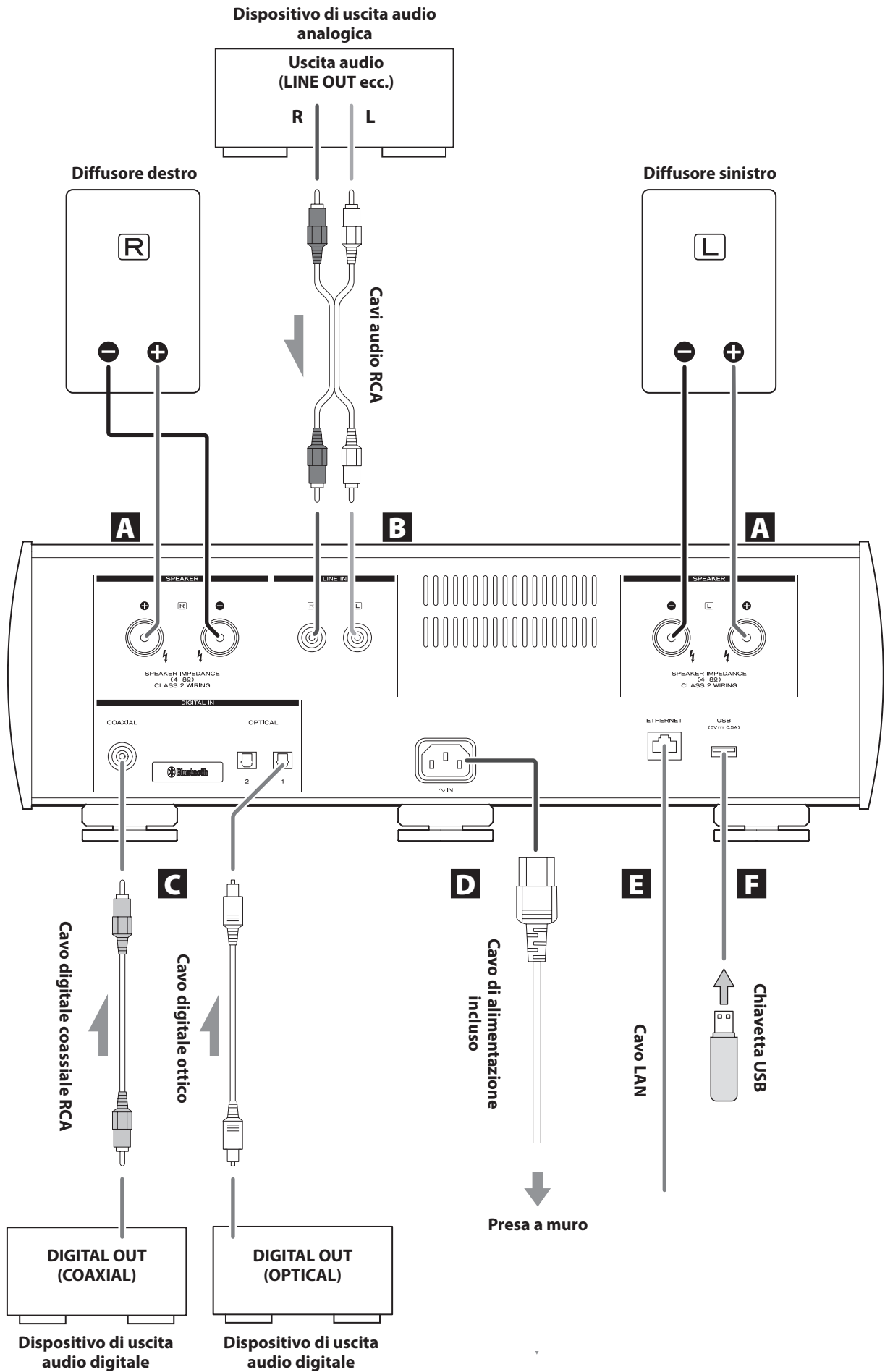

A Terminali SPEAKER

Utilizzare cavi per diffusori disponibili in commercio per collegare il terminale ⊕ dell'unità al terminale ⊕ del diffusore e il terminale ⊖ dell'unità al terminale ⊖ del diffusore (pagina 37).

B Connettori di ingresso audio analogico (LINE IN)

Utilizzare questi per segnali audio analogici a 2 canali. Collegare un dispositivo di uscita audio analogica a questi connettori RCA.

Utilizzare cavi audio RCA disponibili in commercio per i collegamenti.

Collegare il connettore di ingresso R di questa unità al connettore di uscita R del dispositivo di uscita audio e il connettore di ingresso L di questa unità al connettore di uscita L dell'altro dispositivo.

Cavi audio RCA



C Connettori di ingresso audio digitale

COAXIAL

Usare questo per l'audio digitale in ingresso. Collegare qui il connettore di uscita audio digitale coassiale di un dispositivo audio digitale.

Utilizzare un cavo digitale coassiale RCA disponibile in commercio per il collegamento.

OPTICAL

Utilizzare questi per l'audio digitale in ingresso. Collegare qui i connettori di uscita audio digitale ottica di dispositivi audio digitali.

Utilizzare cavi ottici digitali con connettori rettangolari disponibili in commercio per il collegamento.

D Presa di alimentazione (~IN)

Inserire qui il cavo di alimentazione incluso.

Dopo aver completato tutti gli altri collegamenti, inserire la spina in una presa elettrica.

⚠ Usare esclusivamente il cavo di alimentazione in dotazione. L'uso di altri cavi di alimentazione potrebbe provocare incendi o scosse elettriche. Scollegare il cavo dalla presa quando non si utilizza l'unità per lungo tempo.

E Porta ETHERNET

Collegare un cavo LAN disponibile in commercio a questa porta quando si desidera collegare l'unità a una rete cablata o a Internet.

- Quando si scorrono le sorgenti di ingresso, questa porta è etichettata "NET".

F Porta USB

Collegare qui chiavette USB che contengono file audio.

- La riproduzione di chiavette USB richiede il funzionamento utilizzando un dispositivo (con l'applicazione dedicata) che si trova sulla stessa rete di questa unità.

⚠ Completare tutti gli altri collegamenti prima di accendere l'unità.

- Leggere attentamente i manuali dei dispositivi che si connettono e seguire le relative istruzioni nell'effettuare i collegamenti.
- Non aggrovigliare i cavi di collegamento con cavi di alimentazione. Così facendo potrebbe verificarsi del rumore.
- Collegare tutte le prese completamente.

Connessioni di rete

Esempio di collegamento

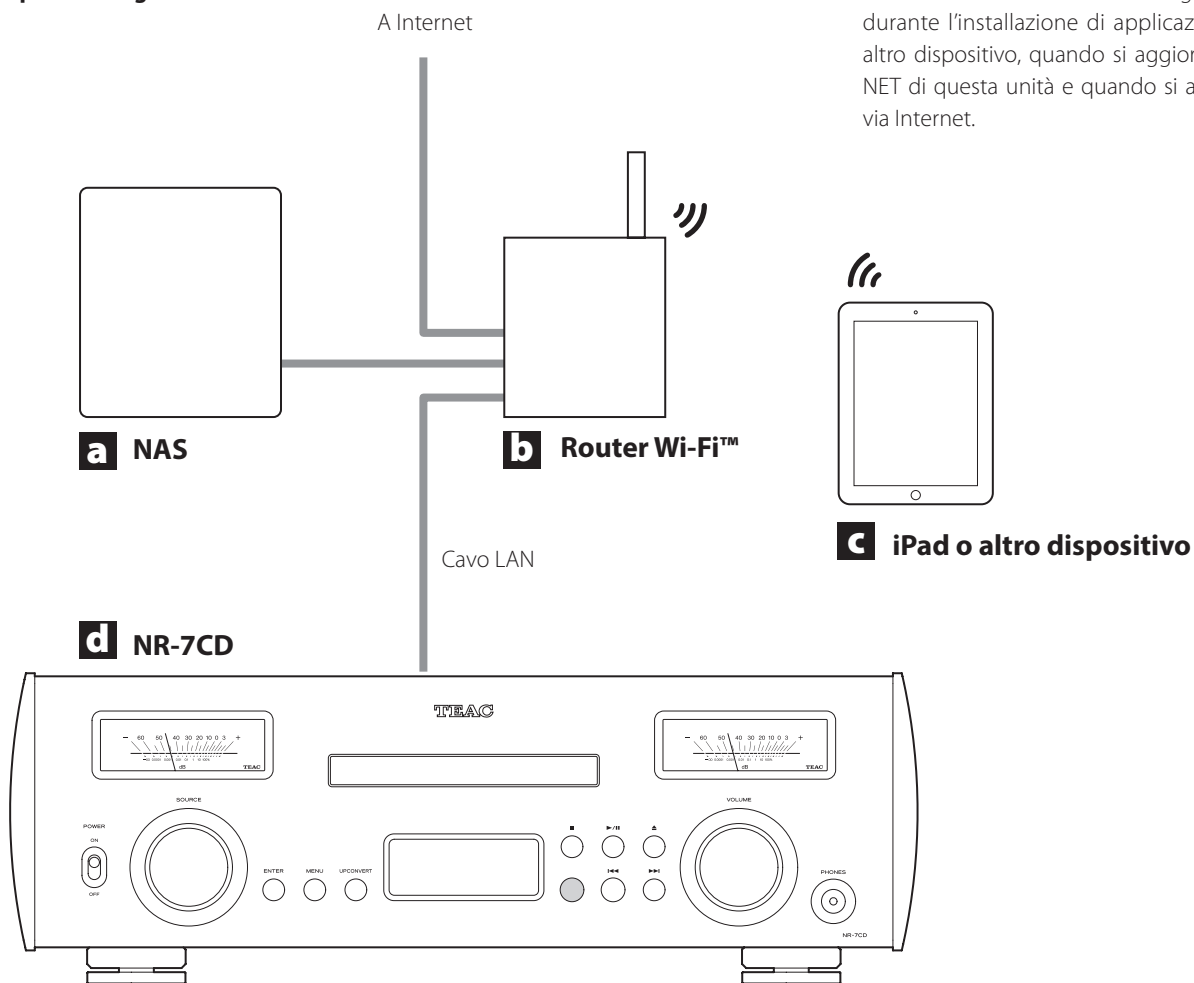

- Il router Wi-Fi deve essere collegato a Internet durante l'installazione di applicazioni su iPad o altro dispositivo, quando si aggiorna il firmware NET di questa unità e quando si ascolta la radio via Internet.

a NAS (Network Attached Storage)

Utilizzare per memorizzare i file audio. È necessario un funzionamento come server UPnP per utilizzarlo come media server. MinimServer è il media server raccomandato per l'uso con questa unità.

b Router Wi-Fi™

Utilizzare Wi-Fi per collegare l'iPad o altri dispositivi a questa unità e al NAS.

c iPad o altro dispositivo

Installare l'applicazione che controlli l'unità (pagina 34).

d NR-7CD

Questa unità. L'indirizzo IP viene acquisito dal server DHCP.

Nomi e funzioni delle parti (telecomando)

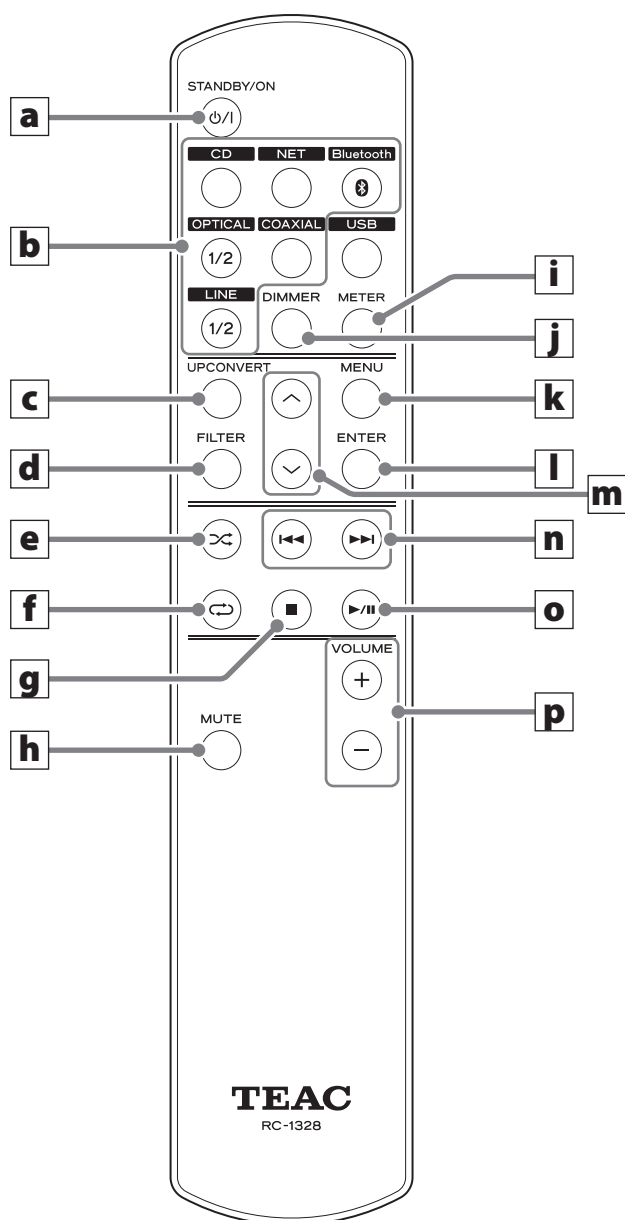

- Quando l'unità principale e il telecomando, hanno entrambi i pulsanti con le stesse funzioni, questo manuale spiega come utilizzare uno dei pulsanti. L'altro pulsante corrispondente può essere utilizzato allo stesso modo.

a STANDBY/ON button

Premere per mettere l'unità in modalità standby o accenderla. (pagina 46).

b Pulsanti di selezione dell'ingresso

Utilizzare per selezionare la sorgente di riproduzione.

- Il pulsante USB non è utilizzabile con questa unità. Selezionare NET e utilizzare l'applicazione per controllare la riproduzione di chiavette USB.
- LINE 1 è l'unico ingresso di linea per questo dispositivo.

c Pulsante UPCONVERT

Utilizzare per mostrare e modificare l'impostazione upconversion (pagina 44).

d Pulsante FILTER

Usare per modificare l'impostazione del filtro. Questo cambia il filtro in base all'ingresso (PCM or DSD).

e Pulsante SHUFFLE

Utilizzare per modificare l'impostazione di riproduzione casuale.

f Pulsante REPEAT

Utilizzare per modificare l'impostazione di riproduzione ripetuta.

g Pulsante Stop (■)

Premere per interrompere la riproduzione CD, NET o Bluetooth.

h Pulsante MUTE

Premere questo pulsante per disattivare temporaneamente l'audio.

i Pulsante METER

Utilizzare per impostare la luminosità del misuratore di livello e attivare o meno la sua operatività (pagina 48).

j Pulsante DIMMER

Utilizzare questo pulsante per cambiare la luminosità del display.

k Pulsante MENU

Utilizzare per entrare in modalità di impostazione (pagina 53). Premere in fase di impostazione per tornare alla schermata precedente.

l Pulsante ENTER

Premere per confermare la voce selezionata.

m Pulsanti up/down (▲/▼)

Utilizzare per selezionare gli elementi di impostazione.

n Pulsanti di salto (◀◀/▶▶)

Durante la riproduzione di CD

Utilizzare per passare alla traccia precedente o successiva. Tenere premuto per almeno un secondo durante la riproduzione per cercare in avanti/indietro (pagina 50).

Durante la riproduzione NET e Bluetooth

Utilizzare per passare al brano precedente o successivo nella playlist.

o Pulsante Play/pause (▶/||)

Quando la sorgente di ingresso è CD, NET o Bluetooth e la riproduzione è ferma o in pausa, premere per avviare la riproduzione. Premere durante la riproduzione per mettere in pausa.

p Pulsanti VOLUME (+/-)

Utilizzare per regolare il volume di diffusori e cuffie.

Nomi e funzioni delle parti (unità principale)

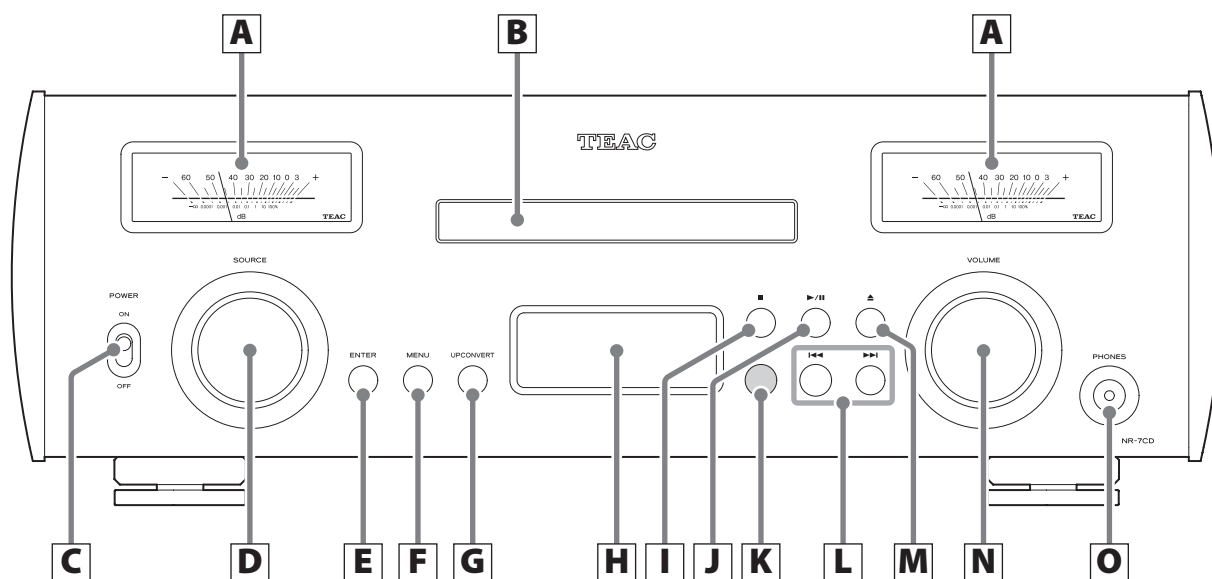

A Misuratori di livello

Questi mostrano i livelli di uscita.

B Vassoio del disco

Caricare un disco qui.

C Interruttore POWER

Utilizzare per accendere e spegnere l'unità (pagina 46).

- Se il display o i misuratori di livello sono spenti, anche se l'interruttore POWER è impostato su ON, una delle seguenti condizioni è possibile.
 - L'unità è accesa, ma la luminosità del display è impostata su DIMMER 0 e/o l'impostazione del funzionamento del misuratore di livello è DIM0 o OFF (pagina 54).
 - La funzione automatica di risparmio energetico si è attivata, mettendo l'unità in standby (pagina 54).
 - Il cavo di alimentazione è scollegato.

D Manopola SOURCE

Utilizzare per selezionare la sorgente di ingresso.

Utilizzare per modificare i valori di impostazione quando una voce di menu viene visualizzata.

Ruotare quando il menu è aperto per cambiare la voce mostrata o il valore di impostazione.

E Pulsante ENTER

Premere per confermare la voce selezionata.

- Premere quando l'unità è in standby per accenderla (pagina 47).

F Pulsante MENU

Utilizzare per entrare in modalità di impostazione (pagina 53).

Premere in modalità di impostazione per modificare la voce di impostazione.

G Pulsante UPCONVERT

Utilizzare per mostrare e modificare l'impostazione di upconversion (pagina 44).

H Display

Questo display mostra le informazioni sulla riproduzione audio e le schermate di menu (pagina 45).

I Pulsante Stop (■)

Premere per interrompere la riproduzione di CD, NET o Bluetooth.

J Pulsante Play/pause (▶/||)

Quando la sorgente di ingresso è di CD, NET o Bluetooth e la riproduzione è ferma o in pausa, premere per avviare la riproduzione.

Premere durante la riproduzione per mettere in pausa.

K Sensore del telecomando

Questo riceve i segnali dal telecomando. Quando si utilizza il telecomando, puntarlo verso questo ricevitore.

Collegamento delle cuffie

L Pulsanti di salto (◀◀/▶▶)

Durante la riproduzione di CD

Utilizzare per passare alla traccia precedente o successiva. Tenere premuto per almeno un secondo durante la riproduzione per cercare in avanti/indietro (pagina 50).

Durante la riproduzione NET e Bluetooth

Utilizzare per passare al brano precedente o successivo nella playlist.

M Pulsante di apertura/chiusura vassoio (▲)

Premere questo pulsante per aprire e chiudere il vassoio del disco.

N Manopola VOLUME

Utilizzare per regolare il volume. Girare a destra per aumentare e a sinistra per diminuire il volume.

- Le impostazioni del volume vengono salvate separatamente per le uscite degli altoparlanti e cuffie.

O Presa PHONES

Collegare qui le cuffie (mini spina stereo da 3,5 mm).

- Questo circuito amplificatore per cuffie utilizza un connettore a quattro poli con sinistra e destra indipendenti per la massa. Possono essere usate spine normali con 3 o 4 poli.
- Se le cuffie sono collegate a questa unità, l'audio non viene emesso dai terminali degli altoparlanti sul pannello posteriore.

NOTA

I seguenti pulsanti sull'unità e sul telecomando funzionano con la riproduzione CD, NET e Bluetooth.

Pulsante Stop (■)

Pulsante Play/pause (▶/||)

Pulsanti di salto (◀◀/▶▶)

- Questa unità non può essere usata per creare elenchi, per esempio, su un altro apparecchio collegato ad essa. Le Playlist devono essere create e altre impostazioni devono essere effettuate per consentire la riproduzione sui dispositivi collegati.



Illustrazione del cablaggio



CAUTELA

Mentre si indossano le cuffie, non collegare o scollegare, spegnere l'unità o attivare l'unità o attivare il guadagno dell'amplificatore per cuffie.

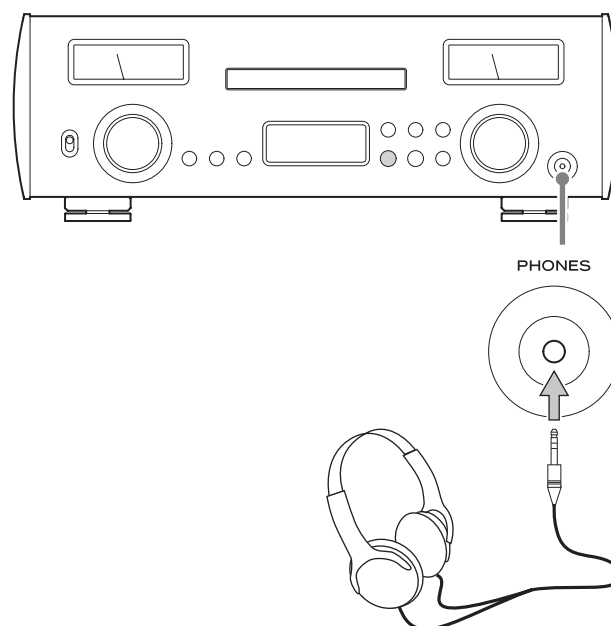
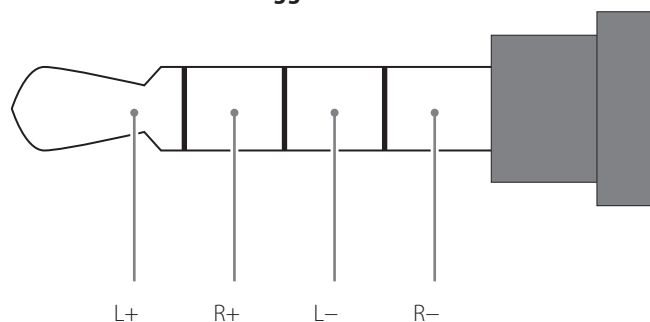
Un forte rumore improvviso potrebbe danneggiare l'udito.

Impostare sempre il volume al minimo ($-\infty$ dB) prima di indossare le cuffie.

Upconversion

La funzione di conversione può essere utilizzata quando viene immesso audio digitale (CD, NET*, Bluetooth, OPT1, OPT2, COAX).

- Durante la riproduzione MQA, verrà utilizzata l'Upconversion 4Fs indipendentemente dall'impostazione.

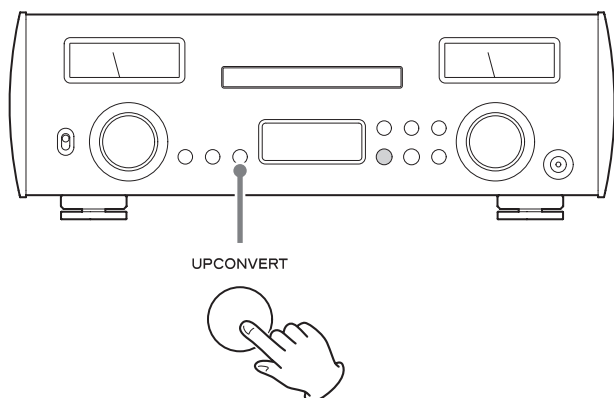

Premere il pulsante UPCONVERT per mostrare l'impostazione corrente. Premere di nuovo per modificare l'impostazione di upconversion.

*Per la riproduzione di chiavette USB flash, impostare la sorgente di ingresso su NET.

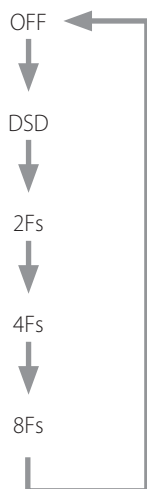

Esempio di visualizzazione

UPCONV DSD

OFF

Nessuna Upconversion viene applicata.

Il segnale di ingresso originale viene trasmesso come è direttamente al convertitore D/A.

DSD

2Fs

4Fs

8Fs

Verrà utilizzata l'upconversion mostrata.

I rapporti tra le frequenze di campionamento di ingresso e le frequenze di campionamento dopo l'upconversion sono i seguenti.

Sorgente di ingresso	Impostazione di upconversion				
	OFF	2Fs	4Fs	8Fs	DSD
Frequenza di campionamento di ingresso	Frequenza di campionamento dopo l'upconversion				
[kHz]	[kHz]				[MHz]
32	32	64	128	256	8.0
44.1	44.1	88.2	176.4	352.8	11.2
88.2	88.2	88.2	176.4	352.8	11.2
176.4	176.4	176.4	176.4	352.8	11.2
352.8	352.8	352.8	352.8	352.8	11.2
48	48	96	192	384	12.2
96	96	96	192	384	12.2
192	192	192	192	384	12.2
384	384	384	384	384	12.2
DSD [MHz]	[MHz]				[MHz]
2.8	2.8	2.8	2.8	2.8	2.8
5.6	5.6	5.6	5.6	5.6	5.6

Questi valori non vengono convertiti.

Quando l'unità viene accesa



Dopo i suddetti messaggi, verrà visualizzata sul display la sorgente di ingresso.

Informazioni sulla sorgente di ingresso

Apparirà la schermata delle informazioni della sorgente di ingresso dopo che l'unità viene accesa e dopo circa 10 secondi senza che nessuna operazione viene eseguita su una schermata di impostazione.

Esempio di visualizzazione

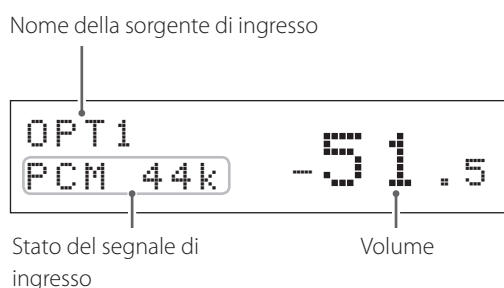

- Ruotando la manopola VOLUME cambierà il volume e il volume apparirà alla destra dello stato del segnale di ingresso.

Nome della sorgente di ingresso

Qui appare il nome della sorgente selezionata. I nomi sul display corrispondono ai connettori selezionati come segue.

CD

Lettore CD di questa unità

NET

Porta Ethernet, porta USB

COAX

Connettore di ingresso audio digitale coassiale RCA

OPT1

Connettore 1 di ingresso audio digitale ottico

OPT2

Connettore 2 di ingresso audio digitale ottico

LINE

Connettori di ingresso audio analogico

- Quando si utilizza Bluetooth, viene visualizzato il nome del dispositivo collegato.

Stato del segnale di ingresso

Questo mostra lo stato del segnale sorgente di ingresso.

UNLOCK!

L'unità non può eseguire la sincronizzazione con il segnale di ingresso.

NOT AUDIO!

Viene ricevuto un segnale con un formato che non può essere riprodotto.

NETWORK!

La sorgente di ingresso è NET, ma l'unità non è collegata a una rete.

READY

La sorgente di ingresso è NET ed è collegata, ma nessun segnale audio viene ricevuto.

WAV 44k

DSD 2.8M

DSD 5.6M

FLAC96k ecc.

Queste sono abbreviazioni del tipo di segnale in ingresso e della frequenza di campionamento.

SBC

AAC

aptX

LDAC

Quando la sorgente di ingresso è Bluetooth, appaiono le abbreviazioni del tipo di codec e della frequenza di campionamento.

Display del volume

L'impostazione del volume illustrata verrà ingrandita quando si gira la manopola VOLUME di questa unità.

Esempio di visualizzazione

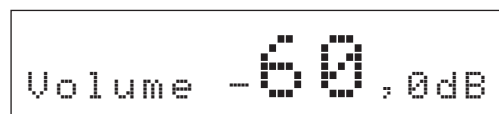

Operazione di base

1 Accendere i dispositivi collegati alla sorgente di ingresso.

2 Spostare l'interruttore POWER in posizione ON per accendere l'unità.

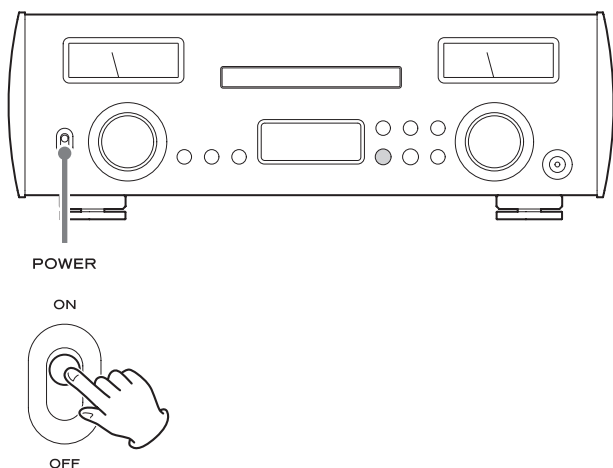

3 Ruotare la manopola SOURCE per selezionare una sorgente di ingresso.

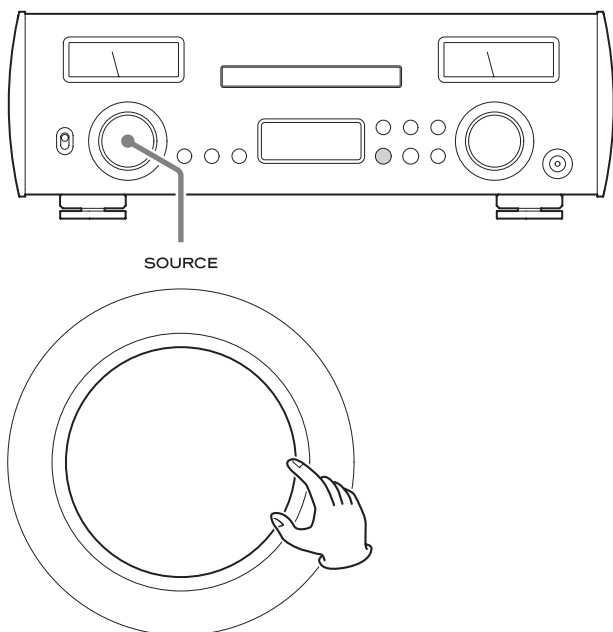

Le sorgenti di ingresso verranno visualizzate nel seguente ordine.

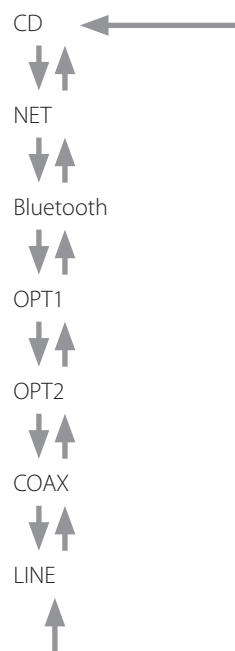

- È inoltre possibile utilizzare i pulsanti di selezione dell'ingresso dal telecomando.
- Se il segnale di ingresso non è un segnale audio digitale o è un formato audio che non è supportato da questa unità, come Dolby Digital o DTS, "NOT AUDIO!" apparirà sullo schermo e l'audio non verrà emesso. Impostare l'uscita digitale del dispositivo collegato su uscita audio PCM.
- Per utilizzare NET o la porta USB, installare l'applicazione dedicata (pagina 34) su un dispositivo iPad o altro e collegarlo alla stessa rete dell'unità (pagina 40).

4 Avviare la riproduzione sul dispositivo sorgente.

Fare riferimento al manuale di istruzioni del dispositivo collegato.

- Il funzionamento CD e Bluetooth è spiegato nelle sezioni successive di questo manuale.

5 Riprodurre la sorgente e quindi regolare il volume ruotando la manopola VOLUME.

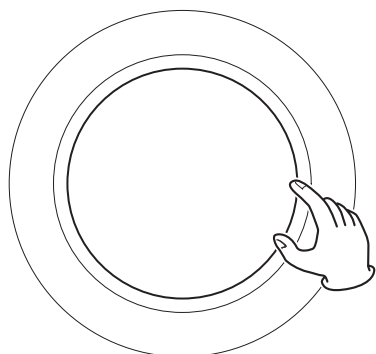
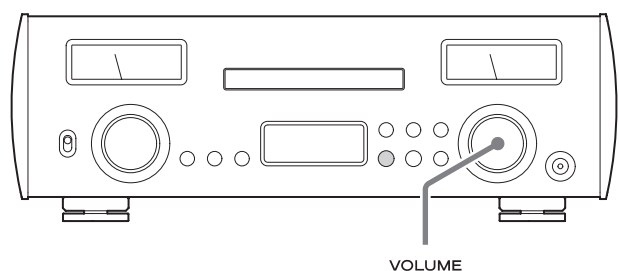

- Appairà la schermata di funzionamento del volume.

Funzione automatica di risparmio energetico

Quando la funzione automatica di risparmio energetico è attiva, l'unità entrerà automaticamente in modalità standby se non c'è riproduzione e non viene utilizzata per 30 minuti (pagina 54).

- Anche quando l'audio è in riproduzione, il risparmio energetico automatico funzionerà anche se la manopola VOLUME è impostata su un valore al quale il suono non può essere ascoltato.

IT

Accensione dalla modalità standby

- Premere il pulsante STANDBY/ON del telecomando.

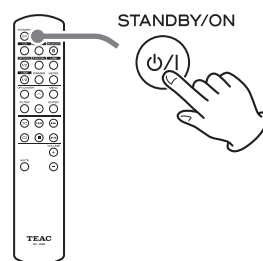

- Premere il pulsante ENTER sulla parte anteriore dell'unità.

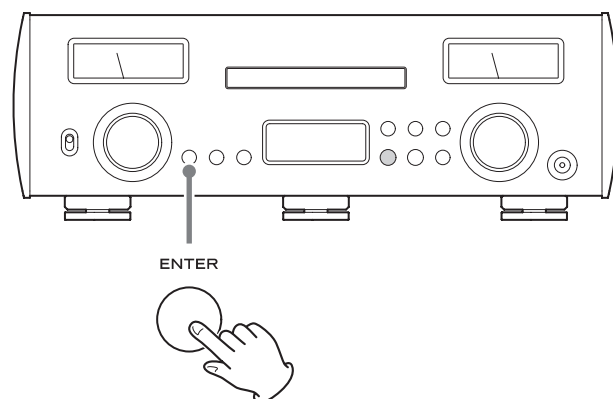

Operazioni di base (seguito)

Dimmer

Ogni volta che si preme il pulsante DIMMER del telecomando, la luminosità del display cambia come segue (pagina 54).

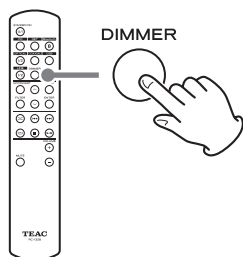
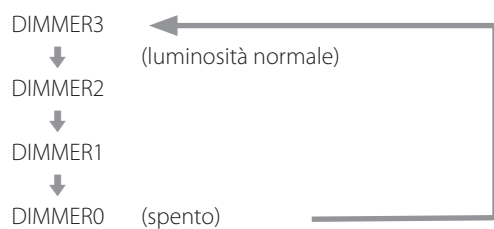

Silenziamento della riproduzione

Se si desidera disattivare temporaneamente il volume di questa unità, premere il pulsante MUTE del telecomando.

Premere il pulsante MUTE del telecomando per tornare al livello di volume precedente.

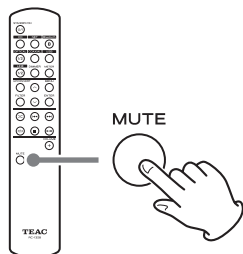

- Quando è disattivato, la regolazione del volume lo riattiva.

Misuratori di livello

Premere il pulsante METER del telecomando per spegnere/accendere la luminosità dei misuratori di livello.

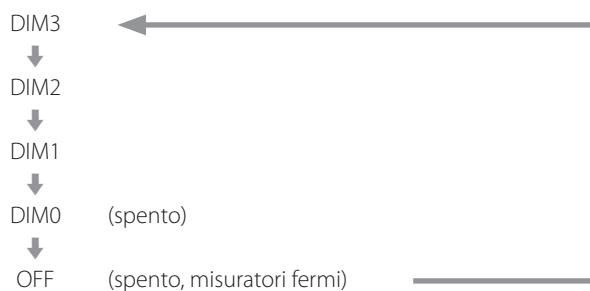
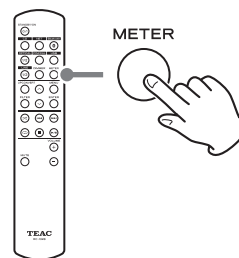

1 Ruotare la manopola SOURCE per selezionare CD.

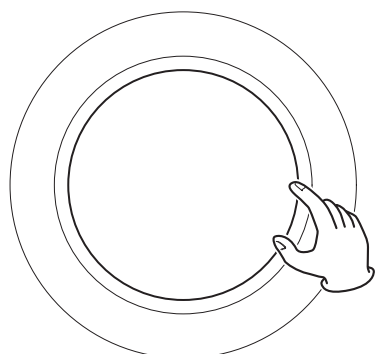
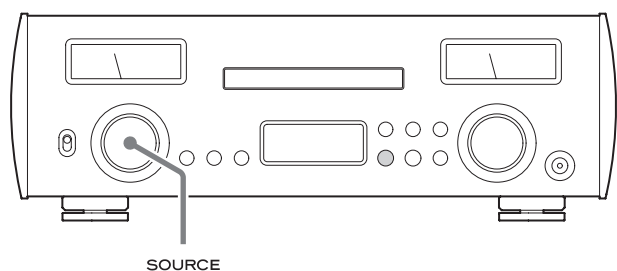

- È possibile utilizzare anche il pulsante CD del telecomando.

2 Premere il pulsante di apertura/chiusura vassoio (▲).

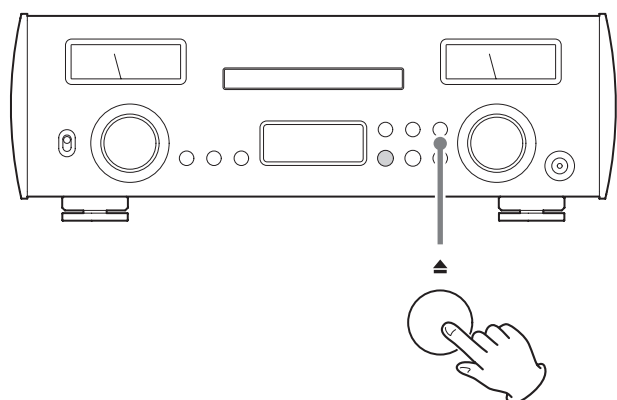

3 Posizionare un disco sul vassoio con il lato con l'etichetta verso l'alto.

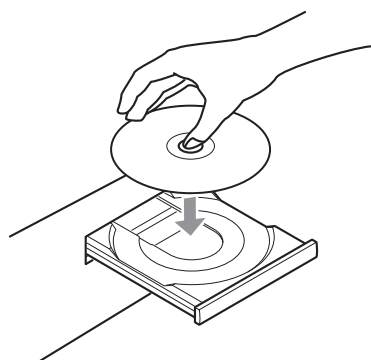

- Non inserire più di un disco nel vassoio.
- Se il vassoio viene chiuso mentre un disco è fuori dalle guide del centro, il disco potrebbe bloccarsi all'interno, bloccando

anche l'apertura del vassoio. Assicurarsi di posizionare sempre i dischi all'interno delle guide al centro del vassoio.

- Quando il vassoio si apre o si chiude, non forzarlo a mano.

4 Premere il pulsante di apertura/chiusura vassoio (▲) per chiuderlo.

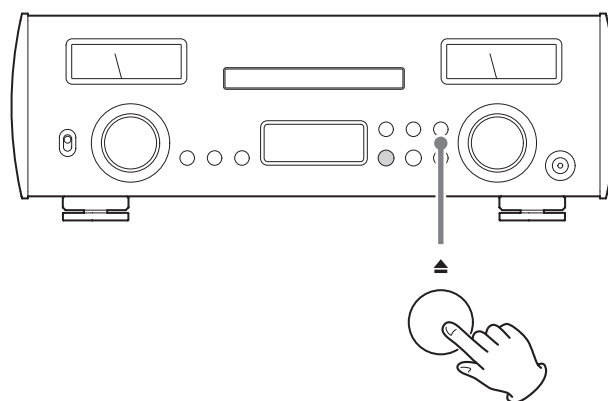

⚠ CAUTELA

Fare attenzione alle dita quando si chiude il vassoio.

"TOC READ" apparirà sul display e l'unità inizierà a leggere il disco.

- L'unità richiede un certo tempo per caricare il disco. Attendere fino a quando compare il numero totale dei brani e il tempo di riproduzione totale sul display.

Al termine della lettura, il display apparirà come segue.

Esempio di visualizzazione

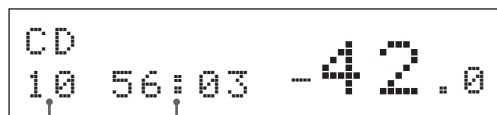

Numero totale dei brani del disco Tempo di riproduzione totale (minuti: secondi)

- "NO DISC" appare se nessun disco è stato inserito.
- "DISC!" compare se viene caricato un disco che non può essere riprodotto.

Continua a pagina seguente ➔

Ascolto di CD (seguito)

5 Premere il pulsante Play/pausa (▶/||).

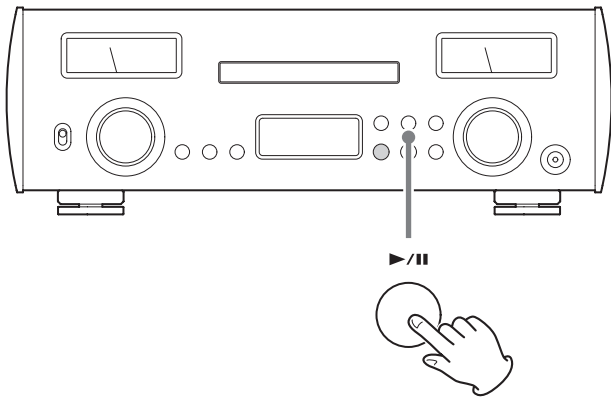

La riproduzione inizia dalla prima traccia.

Esempio di visualizzazione

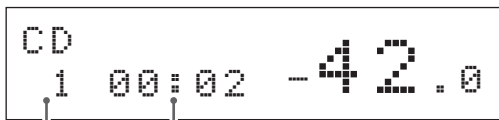

Numero di brano in fase di riproduzione

Tempo trascorso del brano in riproduzione (minuti: secondi)

Saltare per la ricerca di un brano

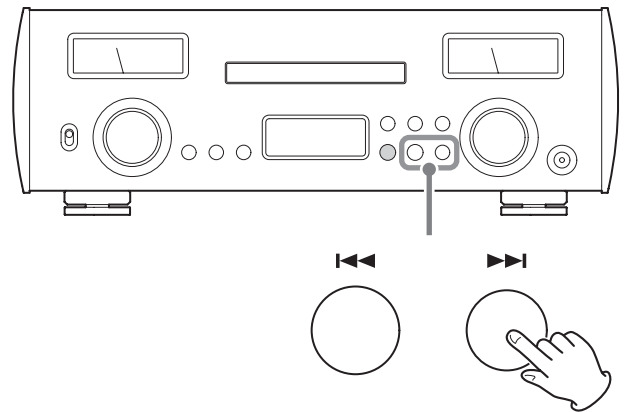

Utilizzare i pulsanti di salto (◀◀/▶▶) per passare al brano precedente o successivo. Continuare a premere fino a selezionare il brano desiderato.

- Durante la riproduzione, premere il pulsante ◀◀ una volta per tornare all'inizio del brano corrente. Premere il pulsante ◀◀ più volte per tornare a un brano precedente.

Ricerca di una parte di un brano

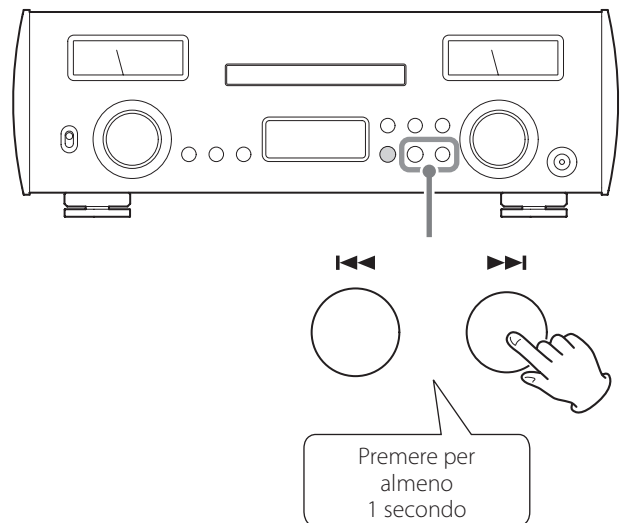

Durante la riproduzione, tenere premuto un pulsante (◀◀/▶▶) finché si avvia la ricerca in avanti/indietro. Quando si trova il punto desiderato, premere il pulsante di riproduzione/pausa (▶/||).

Note sul Bluetooth®

Quando si utilizza questa unità con un telefono cellulare o altri dispositivi Bluetooth, non dovrebbero essere a più di circa 10 m di distanza. A seconda delle condizioni d'impiego, tuttavia, la distanza di trasmissione potrebbe essere inferiore.

La comunicazione senza fili con ogni dispositivo che supporta la tecnologia senza fili Bluetooth non è garantita.

Per determinare la compatibilità tra questa unità e un altro dispositivo che supporta la tecnologia senza fili Bluetooth, fare riferimento al manuale di istruzioni di tale dispositivo o contattare il negozio dove lo si è acquistato.

Profili

Questa unità supporta i seguenti profili Bluetooth.

- A2DP (Advanced Audio Distribution Profile)
- AVRCP (Audio/Video Remote Control Profile)

Al fine di trasferire l'audio utilizzando la trasmissione wireless Bluetooth, il dispositivo Bluetooth deve supportare A2DP.

Al fine di controllare la riproduzione sul dispositivo Bluetooth, è necessario supportare AVRCP.

Tuttavia, anche se un dispositivo Bluetooth supporta gli stessi profili, le sue funzioni possono variare in base alle sue specifiche.

Codec

Questa unità supporta i seguenti codec. Viene selezionato automaticamente uno di loro durante il trasferimento audio.

- SBC
- AAC
- Qualcomm® aptX™ audio
- LDAC

L'unità seleziona il codec appropriato da utilizzare in base alla compatibilità codec delle altre condizioni del dispositivo e della comunicazione Bluetooth.

LDAC è una tecnologia di codifica audio sviluppata da Sony che consente la trasmissione ad alta risoluzione (Hi-Res) dei contenuti audio, anche tramite una connessione Bluetooth.

A differenza di altre tecnologie di codifica compatibili Bluetooth come SBC, opera senza alcuna conversione verso il basso del contenuto Hi-Res audio*, e consente la trasmissione di circa tre volte in più di dati ** rispetto ad altre tecnologie attraverso una rete senza fili Bluetooth, con qualità audio senza precedenti, mediante una codifica efficiente e una pacchettizzazione ottimizzata.

* esclusi contenuti in formato DSD

** rispetto a SBC (Subband Coding) quando il bitrate è selezionato a 990 kbps (96/48 kHz) o 909 kbps (88.2/44.1 kHz)

NOTA

- Non è possibile selezionare il codec da utilizzare premendo un pulsante, per esempio.
- A causa delle caratteristiche della tecnologia Bluetooth, la riproduzione da un dispositivo Bluetooth sarà leggermente in ritardo rispetto alla riproduzione da questa unità.

Protezione dei contenuti

Questa unità supporta SCMS-T come forma di protezione dei contenuti durante la trasmissione audio, in modo da riprodurre audio protetto.

Sicurezza della trasmissione

Questa unità supporta funzioni di sicurezza durante la trasmissione Bluetooth in conformità con le specifiche standard Bluetooth, ma non garantisce la privacy di tali trasmissioni.

TEAC Corporation non si assume alcuna responsabilità nel caso dovesse verificarsi una perdita di informazioni durante la trasmissione Bluetooth.

Associazione con un altro dispositivo Bluetooth

L'associazione di questa unità con un altro dispositivo Bluetooth è necessaria la prima volta che viene utilizzata e quando si effettua la connessione per la prima volta a un dispositivo Bluetooth diverso.

1 Ruotare la manopola SOURCE per selezionare Bluetooth.



Bluetooth
SELECT DEVICE?

- Se nessun dispositivo associato è disponibile, verrà visualizzato "NO PAIRED DEVICE".

2 Attivare trasmissione Bluetooth sull'altro dispositivo Bluetooth.

3 Tenere premuto il pulsante ENTER per entrare in modalità di associazione.



Bluetooth
PAIRING

- "PAIRING" lampeggia durante l'associazione.

4 Sull'altro dispositivo Bluetooth, selezionare "NR-7CD" (questa unità).

Dopo aver preparato questa unità all'associazione, effettuare l'associazione con l'altro dispositivo Bluetooth.

Per i dettagli, consultare il manuale di funzionamento del dispositivo Bluetooth.

Dopo il collegamento, il display visualizza la sorgente di ingresso.

Tecnologia senza fili Bluetooth® (seguito)

Riproduzione da un dispositivo Bluetooth

- Associare questa unità la prima volta che si utilizza e quando si desidera collegare un dispositivo Bluetooth diverso per la prima volta (pagina 51).
- Durante l'associazione o il collegamento con un altro dispositivo Bluetooth, questo dovrebbe stare a pochi metri. Se è troppo distante, l'associazione e la connessione in seguito potrebbero diventare impossibili.

1 Ruotare la manopola SOURCE per selezionare Bluetooth.

Bluetooth
SELECT DEVICE?

- È possibile utilizzare anche il pulsante Bluetooth del telecomando.

2 Attivare la trasmissione Bluetooth sull'altro dispositivo Bluetooth.

3 Quando appare "SELECT DEVICE?", premere il pulsante ENTER per mostrare dispositivi Bluetooth che sono già stati associati.

La linea inferiore del display mostra il nome dell'ultimo dispositivo collegato.

ATTENZIONE

A seconda del dispositivo sorgente, potrebbe essere necessario condurre operazioni di collegamento su di esso.

Se non si riesce a connettersi con successo, fare riferimento al manuale di istruzioni del dispositivo sorgente.

Esempio di visualizzazione

Bluetooth
> Player_1

Nome all'ultimo dispositivo connesso

- Ruotare la manopola SOURCE per cambiare il nome del dispositivo mostrato.
- L'unità può ricordare un massimo di otto dispositivi.
- Se nessun dispositivo associato è disponibile, apparirà sul display la scritta seguente.

Bluetooth
NO PAIRED DEVICE

Tenere premuto il pulsante ENTER per entrare in modalità di associazione (pagina 51).

4 Premere il pulsante ENTER per collegarsi.

- Se ci sono più dispositivi associati, ruotare la manopola SOURCE per mostrare altri dispositivi. Quando viene indicato il nome del dispositivo che si desidera collegare, premere il pulsante ENTER.

Dopo il collegamento, il display visualizza la sorgente di ingresso.

Esempio di visualizzazione

Nome del dispositivo

Player_1
AAC 44k -56.5

Codec e frequenza di campionamento

- Vengono visualizzati i primi 8 caratteri del nome del dispositivo.
- Se nel nome del dispositivo ci sono caratteri diversi da lettere e numeri inglesi, non verranno mostrati correttamente.

ATTENZIONE

Indipendentemente dallo stato di connessione di questa unità e l'altro dispositivo Bluetooth, se l'indicatore Bluetooth continua a lampeggiare per lungo tempo, riavviare sia l'unità che l'altro dispositivo e poi ricollegarli.

5 Avviare la riproduzione sul dispositivo Bluetooth.

- Verificare che il volume sull'altro dispositivo Bluetooth. Se non si alza il volume del dispositivo di riproduzione, potrebbe non essere udibile nessun suono in uscita da questa unità.

NOTA

Tenere premuto il pulsante MENU per cancellare un dispositivo associato.

- 1** Premere ripetutamente il pulsante MENU per mostrare le voci di impostazione.

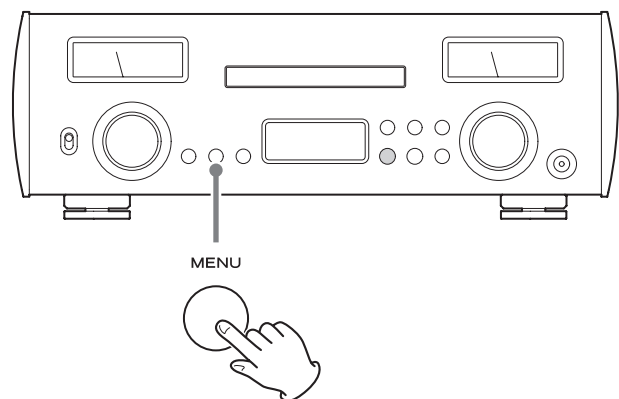

Le voci di menu appaiono nel seguente ordine.

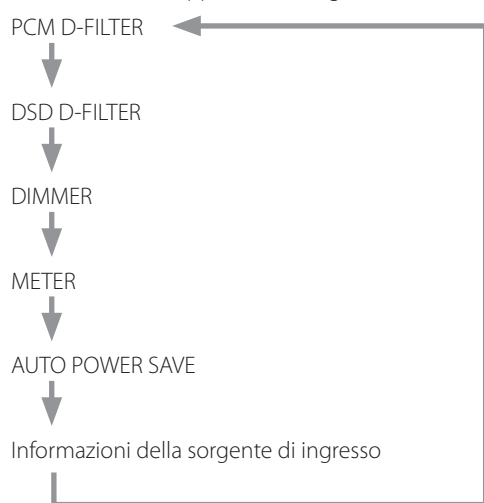

- 2** Ruotare la manopola SOURCE per cambiare il valore di impostazione.

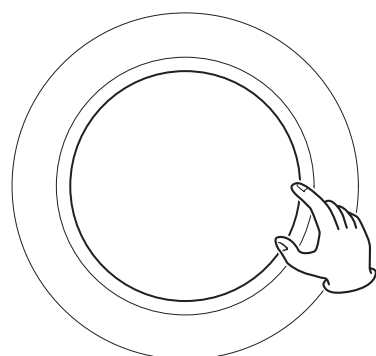
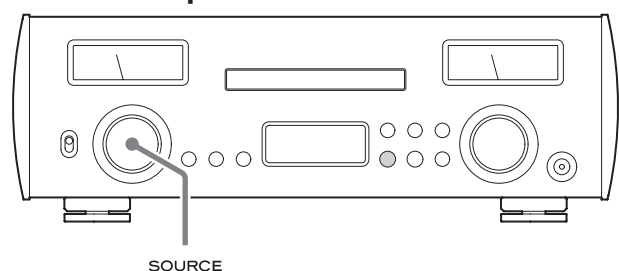

- È possibile utilizzare anche i pulsanti su e giù (^, v) del telecomando.
- Il valore attualmente impostato viene visualizzato sul display.

- 3** Al termine della modifica delle impostazioni, premere ripetutamente il pulsante MENU per visualizzare di nuovo la sorgente di ingresso.

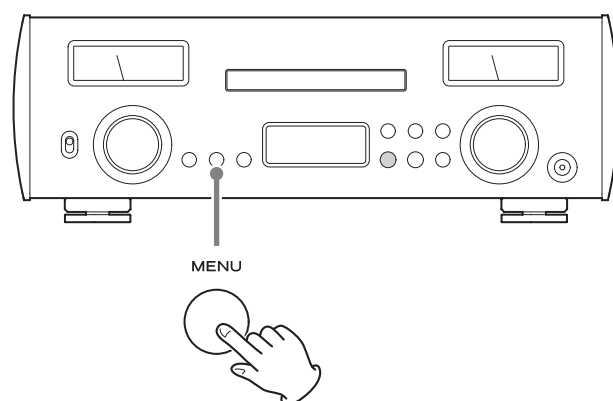

- Se nessuna operazione viene effettuata per circa 10 secondi, riapparirà la sorgente di ingresso.

Filtro digitale PCM

Questo imposta il tipo di filtro digitale utilizzato per la conversione di segnali PCM da digitale ad analogico.

- Durante la riproduzione MQA, verrà utilizzato SDLY SLOW indipendentemente dall'impostazione.

```
*PCM D-FILTER
> OFF
```

OFF

Nessun filtro digitale viene usato.

FIR SHARP

Un filtro FIR con un ripido roll-off viene utilizzato per tagliare drasticamente i segnali fuori dalla banda audio.

FIR SLOW

Un filtro FIR con un lento roll-off viene utilizzato per tagliare delicatamente i segnali fuori dalla banda audio.

SDLY SHARP

Un filtro con breve ritardo e un ripido roll-off viene usato per tagliare drasticamente i segnali al di fuori della banda audio.

SDLY SLOW

Un filtro con breve ritardo e un lento roll-off viene usato per tagliare delicatamente i segnali al di fuori della banda audio.

Nota sul filtro digitale durante la riproduzione PCM

Filtri digitali tipo FIR

Questo tipo di filtro ha una solida reputazione per la qualità del suono e applica una qualità tonale sia a riverberi sonori densi e ricchi che a transitori nitidi.

Filtri digitali tipo SDLY

Questo tipo di filtro non ha pre-eco in risposta all'impulso e offre un attacco sul suono naturale e sul riverbero per una qualità tonale vicina all'originale.

Impostazioni (seguito)

Filtro digitale DSD

Questo imposta il tipo di filtro digitale utilizzato per la conversione di segnali DSD da digitale ad analogico.

```
*DSD D-FILTER  
> CUTOFF 150kHz
```

CUTOFF 50kHz

Frequenza di taglio 50 kHz

CUTOFF 150kHz

Frequenza di taglio 150 kHz

Luminosità del display

Questo imposta la luminosità del display.

- Indipendentemente dall'impostazione della luminosità, tuttavia, i messaggi di errore vengono sempre mostrati a luminosità normale.

```
*DIMMER  
> DIMMER 3
```

DIMMER 3

Luminosità normale

DIMMER 2

Leggermente attenuato

DIMMER 1

Più attenuato

DIMMER 0

Spento

- Il display rimane spento anche quando l'unità è accesa.

Funzionamento del misuratore di livello

Questo imposta la luminosità del misuratore di livello e lo accende/spegne.

```
*METER  
> DIM3
```

DIM3

Luminosità del misuratore di livello: luminoso

Funzionamento del misuratore di livello: acceso

DIM2

Luminosità del misuratore di livello: leggermente attenuato

Funzionamento del misuratore di livello: acceso

DIM1

Luminosità del misuratore di livello: più attenuato

Funzionamento del misuratore di livello: acceso

DIM0

Luminosità del misuratore di livello: spento

Funzionamento del misuratore di livello: acceso

OFF

Luminosità del misuratore di livello: spento

Funzionamento del misuratore di livello: spento

Funzione automatica di risparmio energetico

Questa unità ha una funzione automatica di risparmio energetico.

- La funzione automatica di risparmio energetico è accesa quando l'unità viene spedita nuova dalla fabbrica.

```
*AUTO POWER SAVE  
> ON
```

OFF

La funzione automatica di risparmio energetico è disattivata.

ON

Se nessun audio viene riprodotto per circa 30 minuti, l'unità entra automaticamente in modalità standby.

- Anche quando l'audio è in riproduzione, il risparmio energetico automatico funzionerà anche se la manopola VOLUME è impostata su un valore al quale il suono non può essere ascoltato.

MQA (Master Quality Authenticated)

MQA è una tecnologia britannica pluripremiata che trasmette il suono della registrazione master originale. Il file MQA master viene completamente autenticato ed è sufficientemente piccolo per lo streaming o il download.

Visitare mqa.co.uk per maggiori informazioni.

L'NR-7CD include la tecnologia MQA, che consente di riprodurre file audio e flussi MQA, offrendo il suono della registrazione master originale.

'MQA' o 'MQA.' indica che il prodotto sta decodificando e riproducendo un flusso o file MQA e indica la provenienza per garantire che il suono sia identico a quello del materiale sorgente. "MQA." indica che sta riproducendo un file MQA Studio, che è stato approvato in studio dall'artista/produttore o è stato verificato dal proprietario del copyright.

- Questa unità può decodificare flussi e file MQA solo quando la sorgente di riproduzione è NET.

Esempio di visualizzazione durante la riproduzione MQA

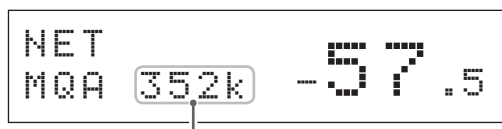

Frequenza di campionamento originale

Risoluzione dei problemi

Se si verifica un problema con l'unità, si prega di rivedere le seguenti informazioni prima di richiedere l'assistenza. Se l'unità persiste a non funzionare correttamente, contattare il rivenditore dove si è acquistata l'unità.

Generali

L'unità non si accende.

- ➔ Controllare che il cavo di alimentazione sia completamente collegato alla presa di alimentazione. Se la presa è commutata, verificare che l'interruttore sia in posizione ON.
- ➔ Collegare un dispositivo elettrico diverso all'uscita per verificare che stia fornendo energia.
- ➔ Se la funzione automatica di risparmio energetico ha causato l'unità a entrare in modalità standby, premere il pulsante STANDBY/ON del telecomando per accendere nuovamente l'unità.

Nessun suono in uscita.

- ➔ Regolare la manopola VOLUME. Girare in senso orario (a destra) per aumentare il volume.
- ➔ Utilizzare la manopola SOURCE per selezionare l'ingresso collegato alla sorgente che si desidera ascoltare.
- ➔ Verificare di nuovo i collegamenti con le altre apparecchiature.

È presente del ronzio.

- ➔ Un cavo di collegamento vicino a un cavo di alimentazione o a una luce fluorescente può essere causa di interferenza, quindi separarli quanto più possibile.

Non c'è nessun suono da un lato delle cuffie.

- ➔ Verificare che la spina delle cuffie sia inserita completamente.

L'uscita audio ha improvvisamente smesso di funzionare.

- ➔ Troppo calore potrebbe aver attivato il circuito di protezione. Impostare l'interruttore POWER su OFF una volta e attendere alcuni minuti prima di riavviare l'unità.

Il misuratore di livello lampeggia e nessun suono viene emesso.

- ➔ Il + e - dei cavi dei diffusori potrebbero essere in cortocircuito. In questo caso, spegnere l'unità e controllare i collegamenti dei cavi dei diffusori.

Risoluzione dei problemi (seguito)

CD

La riproduzione non è possibile.

- ➔ Se il disco è capovolto, ricaricarlo con il lato etichetta verso l'alto.
- ➔ Se il disco è sporco, pulirlo.
- ➔ Se viene caricato un disco vuoto, sostituirlo con un disco che contiene registrazioni.
- ➔ A seconda della qualità delle condizioni del disco CD-R/CD-RW e della registrazione, la riproduzione corretta potrebbe non essere possibile.
- ➔ Questa unità non può riprodurre dischi CD-R/CD-RW non finalizzati.

Il suono salta.

- ➔ Le vibrazioni causano salti sul suono. Installare l'unità in una posizione stabile.
- ➔ Se il disco è sporco, pulirlo.
- ➔ Non utilizzare dischi graffiati o incrinati.

Funzione Bluetooth

Impossibile visualizzare il nome del dispositivo.

- ➔ Questa unità non supporta la visualizzazione di simboli o caratteri a doppio byte, tra cui giapponese e il cinese. Utilizzare solo lettere e numeri inglesi a singolo byte per i nomi dei dispositivi Bluetooth collegati a questa unità.

Non si può cambiare il dispositivo Bluetooth collegato.

- ➔ Questa unità non può avere connessioni Bluetooth a più dispositivi Bluetooth contemporaneamente. Per cambiare il dispositivo Bluetooth collegato a questa unità, terminare la connessione con il dispositivo Bluetooth attualmente collegato prima di collegare un altro dispositivo Bluetooth.

Poiché questa unità utilizza un microcontrollore, rumore esterno e altre interferenze possono causare problemi di funzionamento. In questo caso, scollegare il cavo di alimentazione, attendere qualche istante, quindi accendere di nuovo l'unità e riavviare le operazioni.

Ripristino delle impostazioni predefinite

Tenendo premuto il pulsante MENU, impostare l'interruttore POWER su ON. Rilasciare il pulsante MENU quando appare il messaggio "SETUP CLEAR".

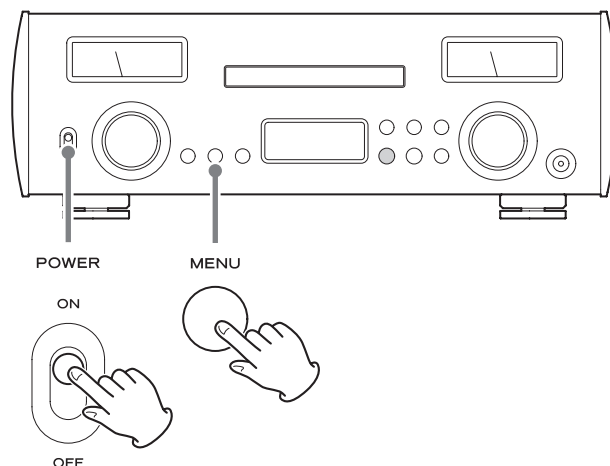

Dopo che appare "SETUP CLEAR" per alcuni secondi, l'inizializzazione verrà completata e appariranno le seguenti schermate di avvio.



- Le impostazioni predefinite sono i valori delle impostazioni mostrati nelle immagini dello schermo utilizzate nelle spiegazioni in questo manuale.

ATTENZIONE

- Non mettere l'unità in standby fino a quando appare la schermata qui sopra.
- Questa operazione ripristinerà tutte le impostazioni, incluse le impostazioni di rete, ai loro valori di default.

Amplificatore

Potenza massima

Quando la tensione di alimentazione è 230 V 230 W + 230 W
(10% distorsione, 1 kHz, 4 Ω)

130 W + 130 W

(10% distorsione, 1 kHz, 8 Ω)

Quando la tensione di alimentazione è 120 V 210 W + 210 W
(10% distorsione, 1 kHz, 4 Ω)

130 W + 130 W

(10% distorsione, 1 kHz, 8 Ω)

Potenza nominale 100 W + 100 W
(0,07% distorsione, 1 kHz, 4 Ω)

60 W + 60 W

(0,07% distorsione, 1 kHz, 8 Ω)

Impedenza dei diffusori ammissibile 4–8 Ω

Distorsione armonica totale 0,008%
(1 kHz, 8 Ω, 50 W)

Rapporto segnale-rumore

LINE IN 110 dB
(IHF-A/LPF 20 kHz, 1 kHz/2V ingresso)

Risposta in frequenza 5 Hz – 100 kHz (+1/–3 dB)

Amplificatore per le cuffie

Connettore mini stereo da 3,5 mm 1
(Supporta i collegamenti di massa separati su 4 poli)

Potenza massima pratica 500 mW + 500 mW (su 32 Ω)

Gamma di impedenza compatibile 16–600 Ω

Ingressi audio analogici

Connettori RCA 1 coppia (L/R)

Impedenza di ingresso 47 kΩ

Sensibilità d'ingresso 30 mV

CD

Tipi di dischi supportati CD, CD-R, CD-RW
(12 cm, 8 cm)

Formato di file in riproduzione CD-DA

Frequenza di campionamento 44.1 kHz

Profondità di bit di quantizzazione 16 bit

Ingressi audio digitali

COAXIAL digitale

Connettore RCA 1
(0,5 Vpp, 75 Ω)

OPTICAL digitale

Connettori quadrati (TOSLINK) 2
(–24,0 to –14,5 dBm picco)

Chiavetta USB

USB Type A port 1
(USB 2.0 standard)

LAN

1000BASE-T 1

Frequenza di campionamento dei dati PCM

COAXIAL digitale

32 kHz, 44.1 kHz, 48 kHz, 88.2 kHz, 96 kHz, 176.4 kHz, 192 kHz

OPTICAL digitale

32 kHz, 44.1 kHz, 48 kHz, 88.2 kHz, 96 kHz, 176.4 kHz, 192 kHz

Chiavetta USB/Rete

32 kHz, 44.1 kHz, 48 kHz, 88.2 kHz, 96 kHz, 176.4 kHz, 192 kHz,
352.8 kHz, 384 kHz

Profondità di bit di quantizzazione

COAXIAL digitale/OPTICAL digitale 16/24 bit

Frequenza di campionamento dei dati DSD

COAXIAL digitale/OPTICAL digitale 2.8 MHz
(supportata usando la trasmissione 176.4 kHz/24 bit DoP)

Chiavetta USB/Rete 2.8/5.6 MHz

Bluetooth

Bluetooth versione 4.0

Classe di uscita Class 2
(distanza di trasmissione senza ostacoli* 10 m)

Profili supportati A2DP, AVRCP

Codec A2DP supportati SBC, AAC,
Qualcomm® aptX™ audio, LDAC

Protezione dei contenuti A2DP supportati SCMS-T

Numero massimo di associazioni memorizzate 8

*La distanza di trasmissione è approssimativa. La distanza di trasmissione può variare a seconda dell'ambiente circostante e delle onde elettromagnetiche.

Generali

Alimentazione elettrica

Modello per l'Europa AC 220–240 V, 50/60 Hz

Modello per U.S.A./Canada AC 120 V, 60 Hz

Consumo

Modello per l'Europa 130 W

Modello per U.S.A./Canada 120 W

Consumo in standby inferiore a 0,5 W (in modalità standby)

Dimensioni esterne (L × A × P, parti sporgenti incluse)

442 mm × 152 mm × 345 mm

Peso 13,4 kg

Temperatura di esercizio +5°C to +35°C

Umidità di esercizio da 5% a 85% (senza condensa)

Temperatura di stoccaggio da –20°C a +55°C

Articoli inclusi

Cavo di alimentazione × 1

Telecomando (RC-1328) × 1

Batterie per telecomando (AAA) × 2

Feltrini × 3

Manuale di istruzioni (questo documento) × 1

- Il manuale utente del TEAC HR Streamer può essere scaricato dal sito TEAC Global (<http://www.teac-global.com/>).

- Design e specifiche sono soggetti a modifiche senza preavviso.

- Peso e dimensioni sono approssimativi.

- Le illustrazioni in questo manuale potrebbero differire leggermente dai modelli di produzione.

BELANGRIJKE VEILIGHEIDSINSTRUCTIES



Het bliksemsymbool in de driehoek waarschuwt de gebruiker voor gevaarlijke ongeïsoleerde spanning in de behuizing die mogelijk hoog genoeg is om een elektrische schok te veroorzaken.



De gelijkzijdige driehoek met uitroeptekens is bedoeld om de gebruiker te wijzen op belangrijke bedienings- of onderhoudsinstructies in de onderhoudshandleidingen voor dit apparaat.

WAARSCHUWING: STEL DEZE TOEPASSING NIET BLOOT AAN REGEN OF VOCHT OM HET GEVAAR OP VUUR OF ELEKTRISCHE SCHOKKEN TE VOORKOMEN.

LET OP

- Verwijder nooit de externe behuizing of kast om de elektronica bloot te leggen. Bevat geen onderdelen waar gebruikers aan kunnen werken.
- Als u problemen ondervindt met dit product, neem dan contact op met de leverancier waar u het apparaat heeft gekocht voor een serviceverwijzing. Gebruik het product niet voordat het is gerepareerd.
- Als de bedieningselementen, instellingen of prestaties van procedures anders worden gebruikt dan in deze handleiding beschreven, kan dit leiden tot gevaarlijke blootstelling aan straling.

- 1) Lees deze instructies.
- 2) Bewaar deze instructies.
- 3) Let op alle waarschuwingen.
- 4) Volg alle instructies op.
- 5) Gebruik dit apparaat niet in de buurt van water.
- 6) Alleen reinigen met een droge doek.
- 7) Blokkeer geen ventilatieopeningen. Installeren volgens de instructies van de fabrikant.
- 8) Niet installeren naast warmtebronnen, zoals radiatoren, verwarmingsroosters, kachels of andere apparatuur (waaronder versterkers) die warmte produceren.
- 9) Omzeil de veiligheidsvoorzieningen van een gepolariseerde of geaarde stekker niet. In sommige landen worden gepolariseerde stekkers gebruikt. Een gepolariseerde stekker heeft twee verschillend gevormde polen, waardoor de stekker niet verkeerd kan worden ingestoken. Een geaarde stekker heeft naast de

twee polen een randcontact of extra pin voor aarde. De twee verschillende polen of het aardcontact zijn voor uw veiligheid. Als de meegeleverde stekker niet in het stopcontact past, raadpleeg dan een electricien om het stopcontact te vervangen.

- 10) Zorg dat er niet op het netsnoer kan worden getrapt, dat het kan worden bekneld of onder spanning kan komen te staan, vooral bij stekkers, contactdozen en het punt waar het snoer het apparaat verlaat.
- 11) Gebruik alleen verloopstukken of accessoires die door de fabrikant worden gespecificeerd.
- 12) Alleen gebruiken met de door de fabrikant gespecificeerde of bij het apparaat verkochte wagen, standaard, statief, beugel of tafel. Verplaats de wagen met het apparaat erop met beleid, om letsel door omvallen te voorkomen.
- 13) Maak de kabels van het apparaat los tijdens onweer of bij buitengebruikstelling voor langere tijd.
- 14) Laat al het onderhoud en reparaties over aan gekwalificeerd onderhoudspersoneel. Reparatie is vereist als het apparaat schade heeft opgelopen, bijvoorbeeld als het netsnoer of de stekker is beschadigd, als er vloeistof op is gemorst of als er voorwerpen op het apparaat zijn gevallen, als het apparaat is blootgesteld aan regen of vocht, niet normaal functioneert of is gevallen.



- Ook uitgeschakeld neemt het apparaat een geringe stroom op wanneer de POWER of STANDBY/ON schakelaar niet op ON staat.
- De stekker fungeert als hoofdschakelaar en dient altijd bereikbaar te zijn.
- Wees altijd voorzichtig met het afspeelniveau bij oortelefoons of hoofdtelefoons in combinatie met dit product. Excessieve geluidsdruk (volume) van oortelefoons of hoofdtelefoon kan leiden tot gehoorverlies.

LET OP

- Stel dit apparaat niet bloot aan regen of spatten.
- Plaats geen met vloeistof gevulde voorwerpen zoals vazen op het apparaat.
- Plaats het apparaat niet in een afgesloten ruimte zoals een kast o.i.d.
- Plaats het apparaat dicht genoeg bij een stopcontact om snel de stekker uit te kunnen trekken in geval van nood.
- Wanneer in het product batterijen aanwezig zijn (zoals een accu of losse batterijen) deze niet blootstellen aan zonlicht, vuur of excessieve warmte.
- **WAARSCHUWING** voor producten met verwisselbare lithium batterijen: gevaar voor explosie wanneer de batterij wordt vervangen door een verkeerd type. Uitsluitend vervangen door hetzelfde of equivalent type.

WAARSCHUWING

Producten die met een Class I constructie zijn uitgerust met een driepolige plug met massaverbinding. Het snoer van zo'n apparaat dient te worden aangesloten op een stopcontact met randaarde.

Voorzorgsmaatregelen met betrekking tot batterijen

Verkeerd gebruik van batterijen kan leiden tot scheuren of lekken met brand, letsel of verontreiniging van nabijgelegen onderdelen als gevolg. Lees de volgende voorzorgsmaatregelen en volg deze op.

- Zorg dat de batterijen met de juiste positieve (+) en negatieve (-) oriëntatie worden geplaatst.
- Gebruik batterijen van hetzelfde type. Gebruik nooit verschillende typen batterijen door elkaar.
- Als de afstandsbediening voor langere tijd niet wordt gebruikt (meer dan een maand), verwijder dan de batterijen om lekken te voorkomen.
- Als de batterijen lekken, verwijder dan de gelekte vloeistof in het batterijvak en vervang de batterijen door nieuwe.
- Gebruik geen andere batterijen dan de aangegeven typen. Combineer geen nieuwe batterijen met oude of verschillende typen batterijen.
- Batterijen nooit verhitten of demonteren. Batterijen nooit in het vuur of in het water gooien.
- Batterijen nooit dragen of opslaan met andere metalen objecten. De batterijen kunnen hierdoor kortsluiten, lekken of exploderen.
- Laad een batterij nooit op, tenzij het een oplaadbare batterij is.

Laserinformatie

In de behuizing van dit product bevindt zich een halfgeleider-lasersysteem en het is geclassificeerd als "CLASS 1 LASER PRODUCT". Probeer de behuizing niet te openen om blootstelling aan laserstraling te voorkomen.

Laser:	
Type:	EP-C101
Fabrikant:	GUANGDONG EVER BRIGHT GROUP CO.,LTD
Laser uitgangsvermogen:	Minder dan 0,3 mW
Golflengte:	790 ±25 nm

Voor Europese Gebruikers

Verwerking van elektrische en elektronische apparatuur en batterijen en/of accu's

- Alle elektrische/elektronische apparatuur en lege batterijen/accu's dient te worden gescheiden van het normale huisvuil en te worden ingeleverd bij door de overheid daartoe aangegeven locaties.
- Door elektrische/elektronische apparatuur en lege batterijen en/of accu's op de juiste manier af te voeren, draagt u bij aan het juiste gebruik van grondstoffen en voorkomt u een negatief effect op ons milieu en de volksgezondheid.
- Onjuiste verwerking van gebruikte elektrische/elektronische apparatuur en batterijen/accu's kan het milieu en de volksgezondheid ernstig schaden door de aanwezigheid van gevaarlijke stoffen in de apparatuur.
- De symbolen voor afgedankte elektrische en elektronische apparatuur (AEEA) met doorgekruiste klikocontainers geven aan dat u elektrische/elektronische apparaten en batterijen/accu's dient te scheiden van huishoudelijk afval en apart dient in te leveren. Wanneer een batterij of accu meer dan de gespecificeerde hoeveelheid lood (Pb), kwik (Hg) en/of cadmium (Cd) als aangegeven in de Richtlijn Batterijen (2006/66/EC) dan worden deze symbolen **Pb, Hg, Cd** voor chemische elementen aangegeven onder het WEEE symbool.
- Inlever- en verzamelplaatsen zijn voor eindgebruikers beschikbaar gesteld. Nadere informatie over het afvoeren van gebruikte elektrische/elektronische apparatuur en lege batterijen/accu's kan uw gemeente u geven en ook de leverancier waar u de apparatuur heeft aangeschaft.

BELANGRIJKE VEILIGHEIDSINSTRUCTIES (vervolg)

Nalevingsregels voor radiozender en interferentie

Dit product heeft de functie van breedbandzender en maakt gebruik van de 2,4-GHz-band.

Gebruikt frequentiebereik: 2400–2480 MHz

Maximaal uitgangsvermogen: Bluetooth® Klasse 2 (minder dan 2,5 mW)

Alleen gebruiken in het land waar het product is aangeschaft. Afhankelijk van het land kunnen beperkingen voor gebruik van Bluetooth draadloze techniek bestaan.

Model voor EER (Europese Economische Ruimte)



TEAC Corporation verklaart hierbij dat het type radioapparatuur in overeenstemming is met de richtlijn 2014/53/EU en andere richtlijnen en commissieregelgeving.

De volledige tekst van de EU conformiteitsverklaring is beschikbaar op het volgende internetadres: Neem contact met ons op via e-mail. <http://www.teac-audio.eu/en/>

TEAC Corporation

1-47 Ochiai, Tama-shi, Tokyo, 206-8530, Japan

Eisen voor blootstelling aan straling

Deze apparatuur voldoet aan de internationaal erkende regeling voor het blootstellen van personen aan radiogolven, die door een zender worden gegenereerd.

Verklaring van overeenstemming

Model voor EER (Europese Economische Ruimte)

Deze apparatuur voldoet aan EN 62311; Evaluatie van elektronische en elektrische apparatuur met betrekking tot stralingsbeperking voor elektromagnetische velden; de geharmoniseerde standaard van RICHTLIJN 2014/53/EU.

LET OP

Wijzigingen of modificaties die niet uitdrukkelijk zijn goedgekeurd door de voor naleving verantwoordelijke partij kunnen de toestemming om de apparatuur te gebruiken ongeldig maken.

Handelsmerken en auteursrechten

"DSD" is a registered trademark.

The MQA logo is a trade mark of MQA Limited.

The Bluetooth® word mark and logos are registered trademarks owned by Bluetooth SIG, Inc. and any use of such marks by TEAC CORPORATION is under license.

Qualcomm aptX is a product of Qualcomm Technologies, Inc. and/or its subsidiaries.

Qualcomm is a trademark of Qualcomm Incorporated, registered in the United States and other countries. aptX is a trademark of Qualcomm Technologies International, Ltd., registered in the United States and other countries.

Wi-Fi is a trademark or registered trademark of Wi-Fi Alliance.

Apple, iPad, iPhone and iPod touch are trademarks of Apple Inc., registered in the U.S. and other countries. App Store is a service mark of Apple Inc.

LDAC™ and LDAC logo are trademarks of Sony Corporation.

Andere bedrijfsnamen, productnamen en logo's in dit document zijn handelsmerken of geregistreerde handelsmerken van hun respectieve eigenaars.

Informatie over auteursrechten en licenties met betrekking tot open-source software wordt gegeven in het separate document "Important Notice Regarding Software" (alleen in het Engels).

Inhoud

Dank u voor het gebruik van TEAC.

Lees deze handleiding aandachtig om dit apparaat zo goed mogelijk te kunnen gebruiken.

Berg deze na het lezen op een veilige plek op, zodat u deze later kunt raadplegen.

Zie de "TEAC HR Streamer User's Manual" voor informatie over de netwerkfuncties van dit apparaat.

- U kunt de gebruikershandleiding en de "TEAC HR Streamer User's Manual" downloaden vanaf de TEAC Global site (<http://www.teac-global.com/>).
- Om netwerkfuncties te gebruiken en af te spelen van USB-flashgeheugens moet u ook gebruik maken van een iPad of ander iOS-apparaat waarop de speciale (gratis) app is geïnstalleerd en dat is verbonden met hetzelfde netwerk als dit apparaat.

BELANGRIJKE VEILIGHEIDSIINSTRUCTIES	58
Handelsmerken en auteursrechten	61
Meegeleverde onderdelen.....	62
De afstandsbedienings-app downloaden	62
Gebruik van de TEAC Global site	62
Vóór gebruik.....	63
Onderhoud.....	63
De afstandsbediening gebruiken	63
Discs	64
Luidsprekers aansluiten.....	65
Aansluitingen	66
Netwerkaansluitingen	68
Namen en functies van onderdelen (afstandsbediening).....	69
Namen en functies van onderdelen (hoofdapparaat).....	70
Hoofdtelefoon aansluiten.....	71
Upconversie.....	72
Display	73
Basisbediening	74
CD's beluisteren	77
Bluetooth® draadloze techniek.....	79
Instellingen.....	81
MQA (Master Quality Authenticated).....	83
Problemen oplossen.....	83
Specificaties.....	85

Meegeleverde onderdelen

Controleer of de verpakking alle hieronder weergegeven onderdelen bevat.

Neem contact op met de winkel waar u dit apparaat heeft gekocht als een van deze onderdelen ontbreekt of tijdens transport is beschadigd.

Netsnoer × 1

Afstandsbediening (RC-1328) × 1

Batterijen voor afstandsbediening (AAA) × 2

Viltjes × 3

Gebruikershandleiding (dit document) × 1

- Zie pagina 114 voor informatie over de garantie.
- U kunt de "TEAC HR Streamer User's Manual" downloaden vanaf de TEAC Global site (<http://www.teac-global.com/>).

De afstandsbedienings-app downloaden

Om netwerkfuncties en afspelen van USB-flashgeheugens te gebruiken, moet u ook gebruik maken van een iPad of ander iOS-apparaat waarop de speciale (gratis) app is geïnstalleerd en dat is verbonden met hetzelfde netwerk.

Zo downloadt u de app voor iOS-apparaten, waaronder de iPad

Zoek naar "TEAC HR Streamer" in de App Store.

- Publicatie van een Android-versie is gepland (vanaf januari 2017). Zie de productwebsite voor details.

OPMERKING

De firmware van de netwerkmodule wordt geüpdatet via TEAC HR Streamer. We adviseren het apparaat regelmatig te selecteren in TEAC HR Streamer en te updaten met de nieuwste firmware. Er verschijnt een pop-upvenster waarin een firmware-update wordt aanbevolen als er een beschikbaar is.

Gebruik van de TEAC Global site

U kunt updates voor dit apparaat downloaden vanaf de TEAC Global site:

<http://teac-global.com/>

- 1) Open de TEAC Global site.
- 2) In het gedeelte "TEAC Downloads" klikt u op de gewenste taal om de websitepagina "Downloads" voor de betreffende taal te openen.

OPMERKING

Als de gewenste taal niet verschijnt, klikt u op "Other Languages".

- 3) Klik op de productnaam in het "Products"-gedeelte.
- 4) Selecteer en download updates die nodig zijn.

Vóór gebruik

⚠ Voorzorgsmaatregelen bij plaatsing

- Plaats dit apparaat niet op een locatie die warm kan worden. Dit geldt ook voor plaatsen in direct zonlicht, of bij een radiator, kachel, haard of andere verwarmingsapparatuur. Plaats het bovendien niet bovenop een versterker of andere apparatuur die warmte genereert. Hierdoor kan verkleuring, vervorming of kunnen defecten ontstaan.
- Laat bij het installeren van dit apparaat enige ruimte (minstens 3 cm) tussen het apparaat en de wand en andere apparatuur om voldoende warmteafvoer mogelijk te maken. Laat bij plaatsing in een rek minstens 5 cm ruimte open aan de bovenkant en 10 cm aan de achterkant. Als er niet voldoende ruimte is kan zich hitte ontwikkelen, die zelfs kan resulteren in brand.

Opmerkingen puntcontactvoeten

Metalen puntcontactvoeten van hoge precisie zijn stevig bevestigd aan de bodemplaat van het apparaat.

De steunen voor deze voeten zijn los, maar als het apparaat wordt geplaatst wordt het ondersteund door deze puntcontactvoeten, die vibraties effectief verstrooien.

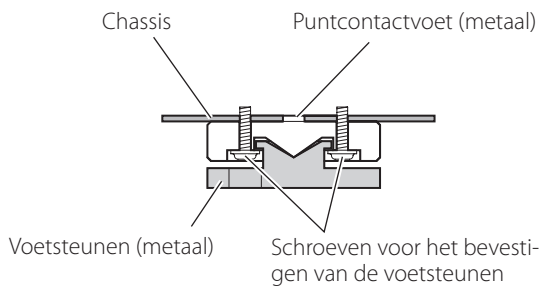

- De meegeleverde viltkussens zijn bedoeld om het oppervlak te beschermen waarop het apparaat wordt geplaatst. Gebruik deze voor de onderkant van de voeten.

Onderhoud

Verwijder verontreiniging van de bovenkant en andere paneelonderdelen door deze schoon te wrijven met een zachte doek die is bevochtigd met verdund neutraal schoonmaakmiddel.

Niet vegen met chemische reinigingsdoekjes, oplosmiddel of andere chemische middelen. Hierdoor kan het oppervlak beschadigen.

⚠ Trek voor uw veiligheid vóór het schoonmaken de stekker uit het stopcontact.

De afstandsbediening gebruiken

Voorzorgsmaatregelen vóór gebruik

⚠ Verkeerd gebruik van batterijen kan leiden tot scheuren of lekken met brand, letsel of verontreiniging van nabijgelegen onderdelen als gevolg. Lees en volg de voorzorgsmaatregelen op pagina 59.

- Richt de afstandsbediening bij gebruik op de ontvanger van de afstandsbedieningssignalen op het hoofdapparaat, binnen een afstand van 5 m. Plaats geen obstakels tussen het hoofdapparaat en de afstandsbediening.
- De afstandsbediening kan dienst weigeren als de signaalontvanger voor de afstandsbediening op het apparaat wordt blootgesteld aan direct zonlicht of ander fel licht. Verplaats in een dergelijk geval het apparaat.
- Let op: het gebruik van deze afstandsbediening kan ook onbedoeld andere apparaten in werking stellen, die met infrarode straling kunnen worden bediend.

Batterijen installeren

Verwijder de klep van de achterkant van de afstandsbediening en plaats twee AAA-batterijen met de \oplus/\ominus -uiteinden in het vak, zoals weergegeven. Plaats de klep weer terug.

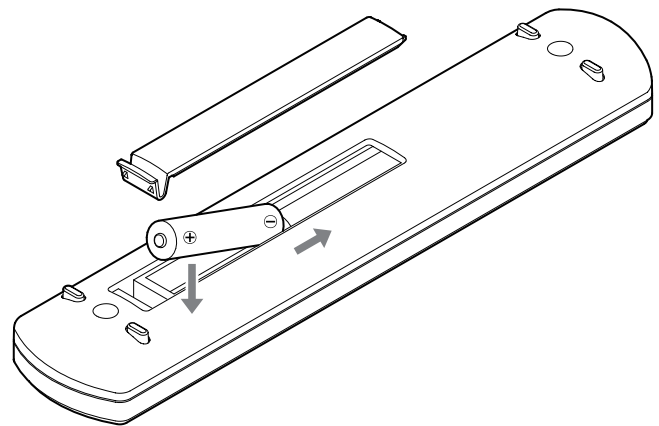

Wanneer moeten de batterijen worden vervangen

Als de vereiste afstand tussen de afstandsbediening en het hoofdapparaat kleiner wordt, of als het apparaat niet meer reageert op de toetsen van de afstandsbediening, vervang dan beide batterijen door nieuwe.

Verwijder de gebruikte batterijen volgens de instructies op de behuizing of de lokale verordeningen.

Discs

De volgende logo's verschijnen op disclabels en discverpakkingen. Dit apparaat kan discs met deze logo's afspelen zonder gebruik van een adapter.

Dit apparaat kan geen discs afspelen die deze logo's niet dragen.

Typen discs die kunnen worden afgespeeld op dit apparaat en hun logo's

CD's met het logo "COMPACT disc DIGITAL AUDIO" (12 cm, 8 cm)



- Dit logo staat op het disclabel en de verpakking.

Als u probeert andere typen discs met dit apparaat af te spelen, kunnen luide geluiden worden voortgebracht die schade kunnen toebrengen aan uw luidsprekers of uw gehoor. Probeer nooit andere typen discs af te spelen dan de bovenstaande.

- Dit apparaat kan bijvoorbeeld geen DVD video-, DVD audio-, video CD-, DVD-ROM- en CD-ROM-discs afspelen.
- Het is mogelijk dat dit apparaat dual discs, kopieerbeveiligde CD's of andere speciale CD's die niet conform de Red Book-standaard zijn gebrand, niet juist kan afspelen. Bij gebruik van speciale discs kan de werking en geluidskwaliteit niet worden gegarandeerd. Als het afspelen van een speciale disc problemen oplevert, neem dan contact op met de leverancier van de disc.

CD-R/CD-RW-discs

Dit apparaat kan CD-R- of CD-RW-discs afspelen die in audio-CD-indeling zijn gemaakt.

- Zorg dat discs die door een CD-recorder zijn gemaakt worden gefinaliseerd.

Afspelen is wellicht niet mogelijk, afhankelijk van de kwaliteit van de disc en de conditie van de opname. Raadpleeg voor details de bedieningshandleidingen van het apparaat dat u gebruikt.

Omgaan met discs

- Laad discs met het label omhoog.
(CD's hebben slechts één afspeelbare zijde.)
- Verwijder een disc uit zijn hoesje door eerst in het midden van het hoesje te drukken en de disc voorzichtig aan de randen vast te houden.

Uit het doosje halen



Aan de randen vasthouden



- Behandel discs voorzichtig. Als de zijde die de data bevat (de zijde zonder label) krassen, vuil of vingerafdrukken krijgt of anderszins vuil wordt, kunnen zich bij het afspelen fouten voordoen.
- Als de zijde van de disc waarop de data zijn gebrand (zijde zonder label) wordt verontreinigd met vingerafdrukken of vuil, maak deze dan schoon met een zachte doek en wrijf vanuit het midden naar de zijkanten.
Reinig discs altijd, alvorens deze op te bergen. Als een disc niet wordt gereinigd kan de geluidskwaliteit verminderen.

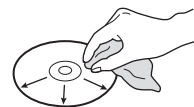

- Gebruik nooit platenreiniger, antistatische behandelingen, verdelaars of vergelijkbare chemicaliën om discs schoon te maken. Dergelijke chemicaliën kunnen het oppervlak van de disc beschadigen.
- Discs niet bewaren op plaatsen die zijn blootgesteld aan direct zonlicht, hoge temperaturen of hoge vochtigheidsgraad.
- Gebruik bij het beschrijven van de labelzijde van de disc een watervaste viltstift. Bij gebruik van een balpen of andere pen met een harde punt kan de disc worden beschadigd, waardoor deze onspeelbaar wordt.
- Bewaar een disc na afspelen altijd in het bijbehorende hoesje. Als dit niet gebeurt kunnen er krassen op komen of vervormingen ontstaan.
- Plak geen etiketten of andere materialen op discs. Gebruik geen discs met kleverige resten op het oppervlak, bijvoorbeeld na het verwijderen van plakband, sticker of etiket. Als een dergelijke disc wordt geladen kan deze vast komen te zitten in het apparaat of het apparaat beschadigen.
- Gebruik nooit in de handel verkrijgbare CD-stabilisators. Hierdoor kan de disc onspeelbaar worden of kan het apparaat worden beschadigd.
- Gebruik geen beschadigde discs, omdat deze schade kunnen toebrengen aan het apparaat.
- Gebruik geen onregelmatig gevormde discs, zoals hartvormig of achzijdig, omdat dergelijke discs het apparaat kunnen beschadigen.
- Gebruik geen bedrukbare discs die aan de labelkant kunnen worden bedrukt. Omdat het oppervlak van deze discs een speciale behandeling heeft ondergaan, kan een dergelijke disc vast komen te zitten in het apparaat of het apparaat beschadigen.

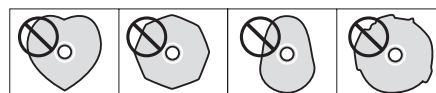

Neem voor vragen over het werken met een CD-R- of CD-RW-disc rechtstreeks contact op met de leverancier van de disc.

Opmerkingen over luidsprekerkabels

- Gebruik in de handel verkrijgbare luidsprekerkabels om de luidsprekers aan te sluiten.
- Maak de luidsprekerkabels zo kort mogelijk. Hoe langer de kabel, des te hoger de weerstand, waardoor demping van de prestaties optreedt. Bovendien verhoogt de lengte ook de impedantie en elektrische capaciteit, waardoor de geluidskwaliteit van de hoge frequenties afneemt.
- Gebruik voor de linker en rechter luidspreker kabels van dezelfde lengte.

Luidsprekerkabels aansluiten

Gebruik in de handel verkrijgbare luidsprekerkabels om de ⊕ aansluitingen van het apparaat op de ⊕ aansluitingen van de luidsprekers en de ⊖ aansluitingen van het apparaat op de ⊖ aansluitingen van de luidsprekers aan te sluiten.

- Gebruik luidsprekers met een impedantie van minimaal 4 Ω.
- Als het open uiteinde van de kabelader van een luidsprekerkabel contact maakt met een andere kabel of aansluiting, kan zich kortsluiting voordoen.
Laat een luidsprekerkabel nooit kortsluiting maken.
- Sluit niet meer dan een versterker aan op een luidspreker.
- Bundel geen luidsprekerkabels met netsnoeren. Dit kan ruis veroorzaken.

⚠ Het netsnoer moet altijd zijn afgekoppeld bij het aansluiten van de luidsprekerkabels.

Bij gebruik van gestripte draden

Maak de dop los en steek de kern van de draad door de opening in de aansluiting. Maak vervolgens de dop vast.

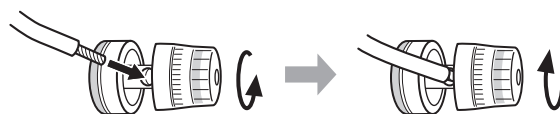

Bij gebruik van vorkkabelschoenen

Maak de dop los en plaats de schoen tussen de dop en de voet van de aansluiting. Maak vervolgens de dop vast.

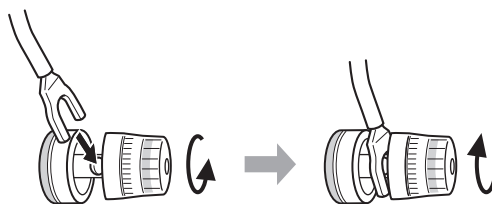

- Als u een vorkkabelschoen gebruikt voor de aansluiting moet de binnendiameter minstens 8 mm bedragen.

Bij gebruik van bananenpluggen

Steek de plug in de opening aan het eind van de aansluiting terwijl de dop vastzit.

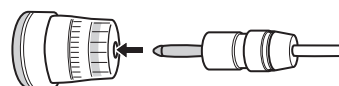

- Lees aandachtig de instructies voor de bananenpluggen die u gebruikt.

Mededeling over het Europese model

Conform de Europese veiligheidsreguleringen is het aansluiten van bananenstekkers op aansluitingen van Europese modellen niet toegestaan.

De openingen waarin de bananenstekkers zouden kunnen worden geplugd zijn afgedekt met zwarte doppen.

Sluit luidsprekers aan met gestripte draden of vorkkabelschoenen.

Als een zwarte dop eventueel losraakt van de aansluiting, plaats deze dan op zijn oorspronkelijke positie terug.

Aansluitingen

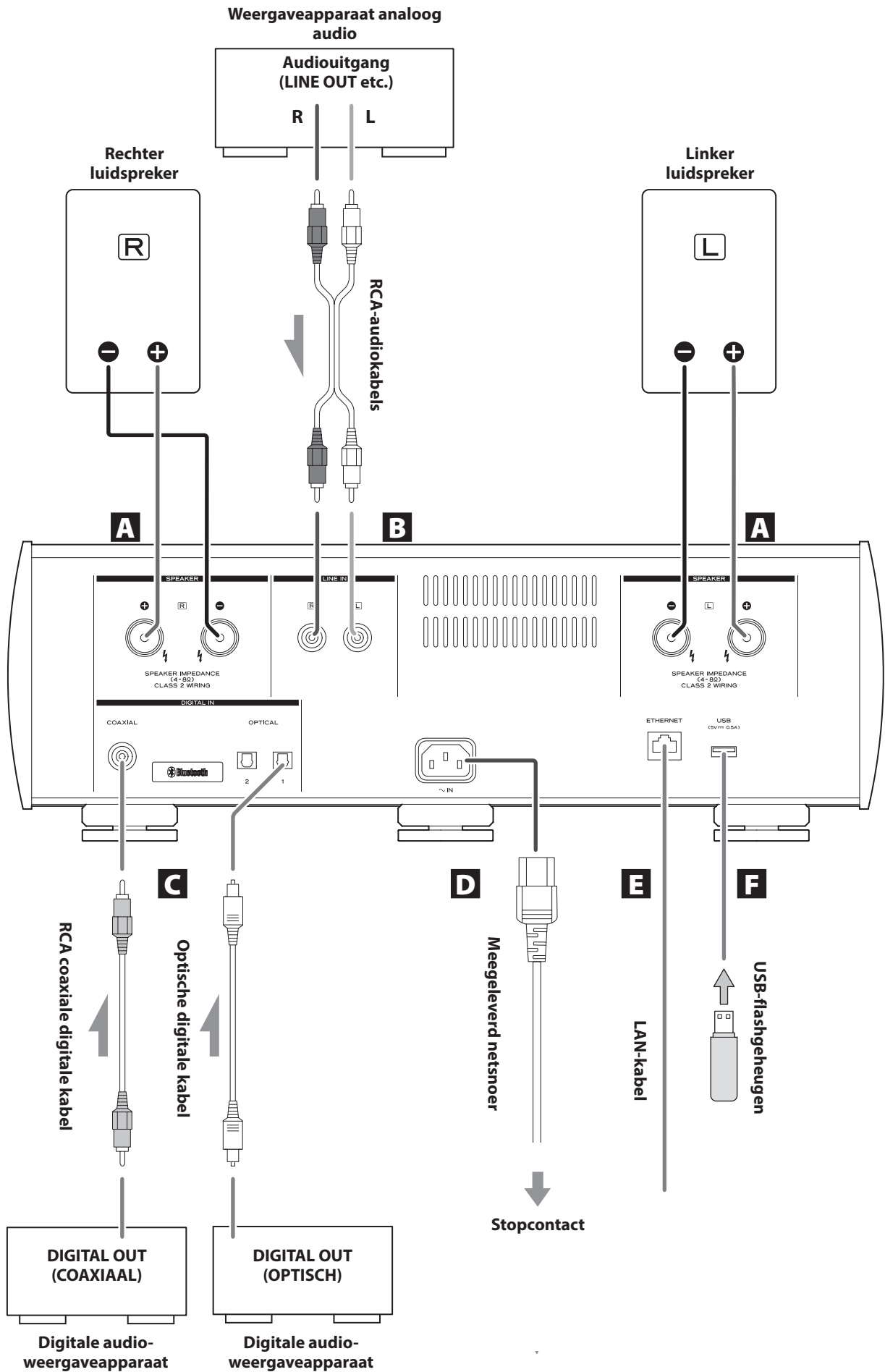

A Luidsprekeraansluitingen (SPEAKERS)

Gebruik in de handel verkrijgbare luidsprekerkabels om de ⊕ aansluitingen van het apparaat op de ⊕ aansluitingen van de luidsprekers en de ⊖ aansluitingen van het apparaat op de ⊖ aansluitingen van de luidsprekers aan te sluiten (pagina 65).

B Aansluiting analoge audio-ingang (LINE IN)

Gebruik deze om 2-kanaals analoge audio in te voeren. Sluit op deze RCA-ingangen een apparaat met analoge audio-uitgangen aan.

Gebruik in de handel verkrijgbare kabels voor de aansluitingen.

Sluit de R-ingang van dit apparaat aan op de R-uitgang van het audioapparaat dat geluid verzendt, en de L-ingang van dit apparaat op de L-uitgang van het andere apparaat.

RCA-audiokabels

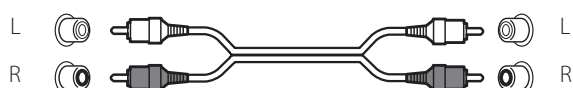

C Digitale audioingangen

COAXIAL

Wordt gebruikt om digitale audio in te voeren. Sluit hierop de coaxiale digitale audiouitgang aan van een digitaal audioapparaat.

Gebruik voor de aansluiting een in de handel verkrijgbare RCA coaxiale digitale kabel.

OPTICAL

Gebruik deze om digitale audio in te voeren. Sluit hierop de digitale audiouitgangen van digitale audioapparatuur aan.

Gebruik voor de aansluiting in de handel verkrijgbare optische digitale kabels met rechthoekige aansluitingen.

D Stroomingang (~IN)

Sluit hier het meegeleverde netsnoer aan.

Steek de stekker van het netsnoer in het stopcontact nadat alle andere aansluitingen zijn voltooid.

⚠ Gebruik alleen het netsnoer dat bij dit apparaat wordt geleverd. Het gebruik van andere netsnoeren kan brand of elektrische schokken tot gevolg hebben. Trek de stekker uit het stopcontact als u het apparaat voor langere tijd niet gebruikt.

E ETHERNET-poort

Sluit deze poort aan met een in de handel verkrijgbare LAN-kabel op een bedraad netwerk of vaste internetverbinding.

- Bij het overschakelen tussen ingangsbronnen wordt deze poort aangeduid als "NET".

F USB-poort

Sluit hier USB-flashgeheugens aan met audiobestanden.

- Voor het afspelen van USB-flashgeheugens is een apparaat vereist (met de speciale app) dat op hetzelfde netwerk is aangesloten als dit apparaat.

⚠ Sluit alle andere pluggen aan alvorens het apparaat in te schakelen.

- Lees de handleidingen van de apparatuur waarmee u aansluitingen tot stand brengt zorgvuldig en volg de instructies op bij het realiseren van de aansluitingen.
- Bundel geen aansluitkabels met netsnoeren. Dit kan ruis veroorzaken.
- Verbind alle pluggen volledig.

Netwerkaansluitingen

Voorbeeld verbinding

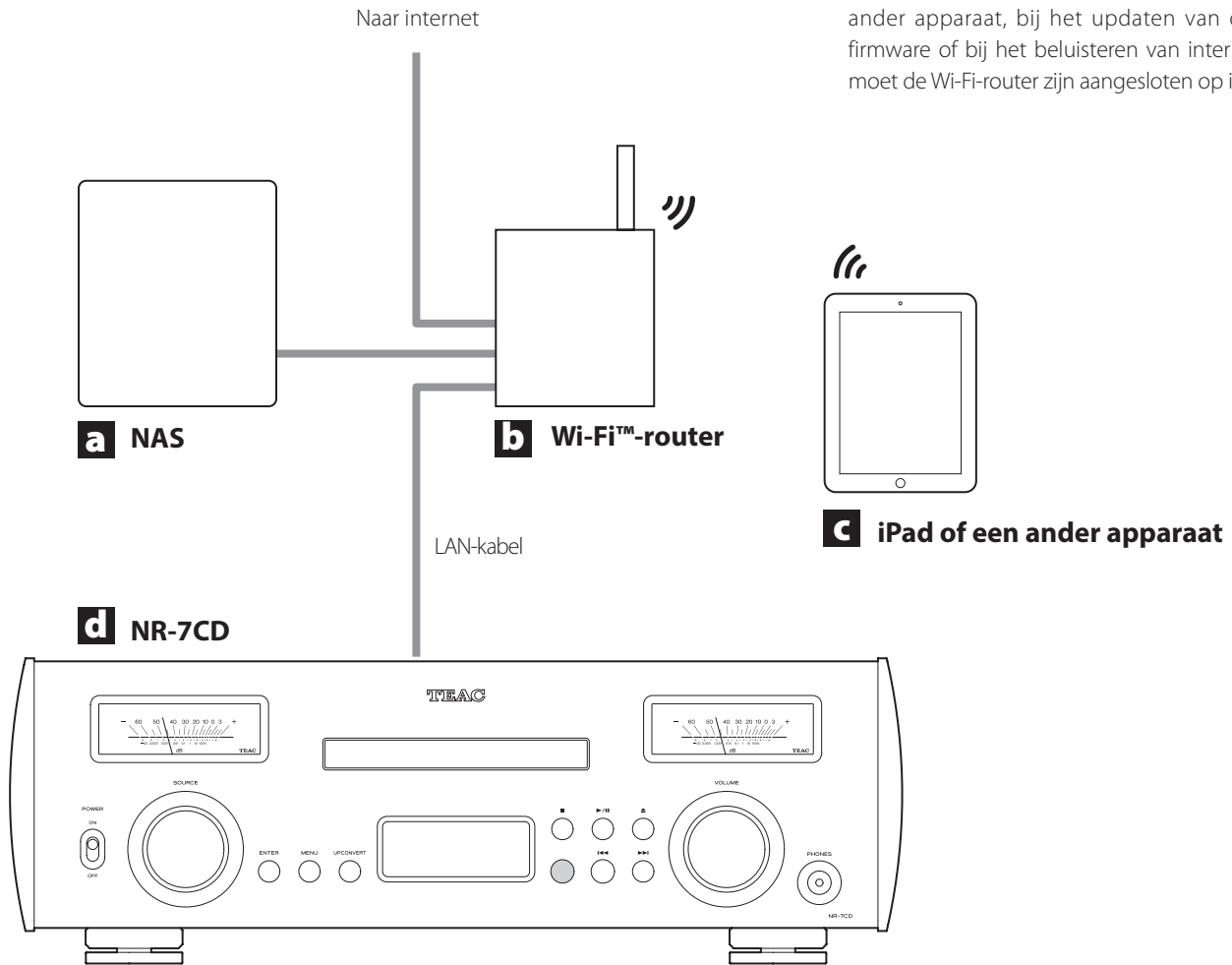

- Bij het installeren van apps op de iPad of een ander apparaat, bij het updaten van de NET-firmware of bij het beluisteren van internetradio moet de Wi-Fi-router zijn aangesloten op internet.

a NAS (Network Attached Storage)

Hierop worden audiobestanden opgeslagen. Werking als UPnP-server is noodzakelijk voor gebruik als mediaserver. MinimServer is de mediaserver die wordt aanbevolen voor dit apparaat.

b Wi-Fi™-router

Gebruik Wi-Fi om de iPad of een ander apparaat verbinding te laten maken met dit apparaat en de NAS.

c iPad of een ander apparaat

Installeer de app om dit apparaat te bedienen (pagina 62).

d NR-7CD

Dit apparaat. Het IP-adres wordt opgehaald van de DHCP-server.

Namen en functies van onderdelen (afstandsbediening)

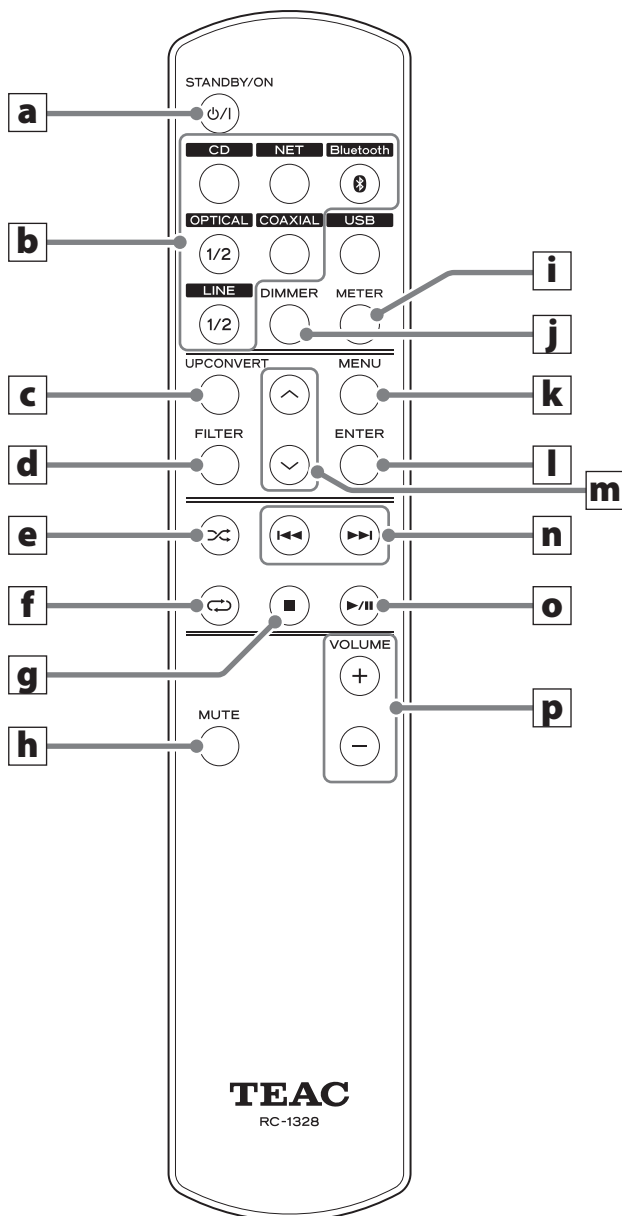

- Als zowel het apparaat als de afstandsbediening toetsen hebben met dezelfde functies, wordt in deze handleiding slechts één van deze behandeld. De andere toets kan op dezelfde manier worden gebruikt.

a Toets STANDBY/ON

Druk hierop om het apparaat op standby te zetten of aan te schakelen (pagina 74).

b Ingangselectietoetsen

Hiermee wordt de afspelerbron gekozen.

- De toets USB wordt met dit apparaat niet gebruikt. Selecteer NET en gebruik de app om afspelen van USB-flashgeheugen te bedienen.
- LINE 1 is de enige lijningang voor dit apparaat.

c Toets UPCONVERT

Hiermee wordt de instelling voor upconversie weergegeven en gewijzigd (pagina 72).

d Toets FILTER

Hiermee wordt de filterinstelling gewijzigd. Hiermee wordt het filter volgens de ingang (PCM of DSD) gewijzigd.

e Toets SHUFFLE

Hiermee worden de instellingen voor willekeurig afspelen gewijzigd.

f Toets REPEAT

Hiermee worden de instellingen voor herhaald afspelen gewijzigd.

g Stoptoets (■)

Druk hierop om het afspelen van CD, NET of Bluetooth te stoppen.

h Toets MUTE

Gebruik deze toets om het geluid tijdelijk te blokkeren.

i Toets METER

Hiermee wordt de helderheid van de niveaumeter ingesteld of de niveaumeter in- of uitgeschakeld (pagina 76).

j Toets DIMMER

Gebruik deze toets om de helderheid van de display te wijzigen.

k Toets MENU

Hiermee wordt de instelmodus geactiveerd (pagina 81). Indrukken om in instelmodus terug te gaan naar het vorige scherm.

l Toets ENTER

Indrukken om het geselecteerde onderdeel te bevestigen.

m Toetsen op/neer (^/∨)

Gebruik deze, om instellingsonderdelen te selecteren.

n Bladertoetsen (◀◀/▶▶)

Tijdens CD afspelen

Gebruik deze om naar de vorige of volgende track te bladeren. Minstens één seconde vasthouden tijdens afspelen om vooruit/achteruit te zoeken (pagina 78).

Tijdens NET en Bluetooth afspelen

Gebruik deze om naar de vorige of volgende track in de afspelijst te bladeren.

o Toets Afspelen/Pauze (▶/||)

Als de ingangsbron CD, NET of Bluetooth is en afspelen is gestopt of gepauzeerd, druk dan hierop om afspelen te starten. Druk hierop tijdens het afspelen om te pauzeren.

p Toetsen VOLUME (+/-)

Hiermee wordt het volume van de luidspreker en de hoofdtelefoon aangepast.

Namen en functies van onderdelen (hoofdapparaat)

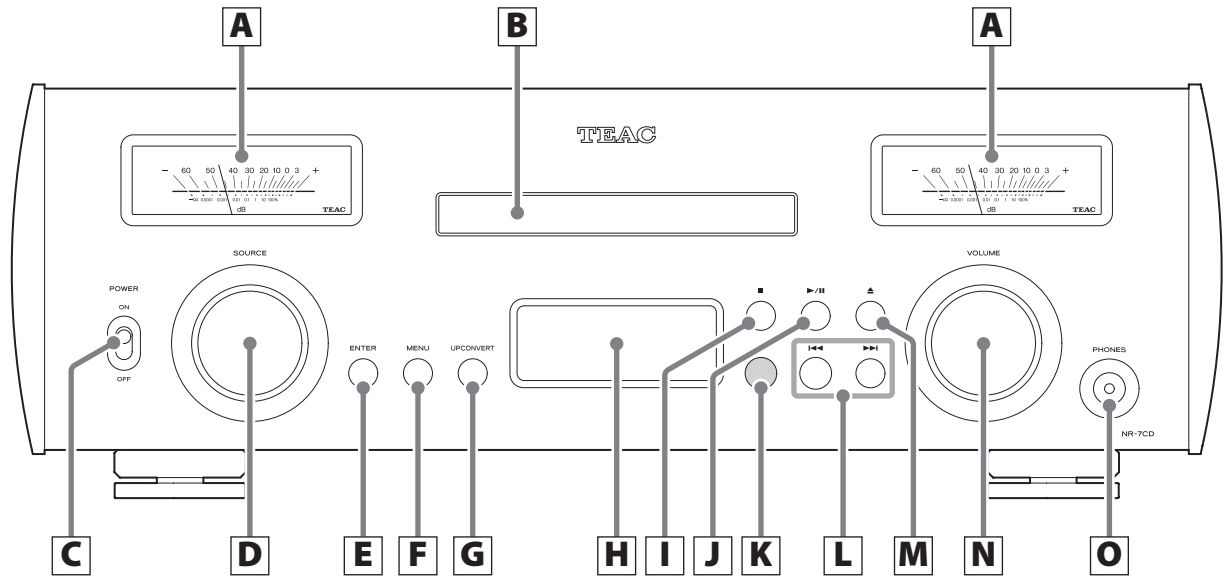

A Niveaumeters

Deze tonen het uitgangssignaalniveau.

B CD-lade

Laad hier een disc.

C POWER-schakelaar

Hiermee wordt het apparaat in- of uitgeschakeld (pagina 74).

- Als de display of niveaumeters donker blijven, ook al staat de POWER-schakelaar op ON, heeft dit meestal een van de volgende oorzaken.
 - Het apparaat is ingeschakeld maar de displayhelderheid is ingesteld op DIMMER 0 en/of de werkingsinstelling van de niveaumeter is DIM0 of OFF (pagina 82).
 - De automatische energiebeheerfunctie is geactiveerd en heeft het apparaat op standby gezet (pagina 82).
 - Het netsnoer is verwijderd.

D Knop SOURCE

Hiermee wordt de ingangsbron gekozen.

Wordt gebruikt om waarden te wijzigen als er een menu wordt weergegeven.

Draaien om bij geopend menu het weergegeven onderdeel of de ingestelde waarde te wijzigen.

E Toets ENTER

Indrukken om het geselecteerde onderdeel te bevestigen.

- Druk hierop als het apparaat zich in standby bevindt om het apparaat in te schakelen (pagina 75).

F Toets MENU

Hiermee wordt de instellingsmodus geactiveerd (pagina 81). Indrukken om in instelmodus het actieve item te wijzigen.

G Toets UPCONVERT

Hiermee wordt de instelling voor upconversie weergegeven en gewijzigd (pagina 72).

H Display

Deze display geeft informatie weer over de audio die wordt afgespeeld en over menuschermen (pagina 73).

I Stoptoets (■)

Druk hierop om het afspelen van CD, NET of Bluetooth te stoppen.

J Toets Afspelen/Pauze (▶/||)

Als de ingangsbron CD, NET of Bluetooth is en afspelen is gestopt of gepauzeerd, druk dan hierop om afspelen te starten. Druk hierop tijdens het afspelen om te pauzeren.

K Ontvanger afstandsbedieningssignalen

Hier worden signalen van de afstandsbediening ontvangen. Richt de afstandsbediening bij gebruik op de signaalontvanger voor de afstandsbediening.

Hoofdtelefoon aansluiten

L Bladertoetsen (◀◀/▶▶)

Tijdens CD afspelen

Gebruik deze om naar de vorige of volgende track te bladeren. Minstens één seconde vasthouden tijdens afspelen om vooruit/achteruit te zoeken (pagina 78).

Tijdens NET en Bluetooth afspelen

Gebruik deze om naar de vorige of volgende track in de afspeellijst te bladeren.

M Toets lade openen/sluiten (▲)

Druk hierop om de disclade te openen of te sluiten.

N Knop VOLUME

Hiermee wordt het geluidsvolume aangepast. Naar rechts draaien verhoogt het geluidsvolume en naar links draaien verlaagt het geluidsvolume.

- Instellingen voor geluidsvolume voor de luidspreker en hoofdtelefoonuitgang worden afzonderlijk opgeslagen.

O PHONES-uitgang

Sluit hier een hoofdtelefoon aan (3,5 mm stereo miniplug).

- Het hoofdtelefoonversterker-circuit gebruikt een vierpolige aansluiting met onafhankelijke linker en rechter aarding. Er kunnen gewone pluggen met 3 of 4 polen worden gebruikt.
- Als er een hoofdtelefoon op dit apparaat is aangesloten wordt er geen audiosignaal verzonden via de SPEAKER-aansluitingen op de achterzijde.

OPMERKING

De volgende knoppen op het apparaat en op de afstandsbediening werken met het afspelen van CD, NET en Bluetooth.

Stoptoets (■)

Toets Afspelen/Pauze (▶/||)

Bladertoetsen (◀◀/▶▶)

- Met dit apparaat kunnen geen afspeellijsten worden gemaakt op bijvoorbeeld een ander apparaat waarmee het is verbonden. Er moeten afspeellijsten worden gemaakt en andere instellingen worden voltooid om afspelen op aangesloten apparatuur mogelijk te maken.

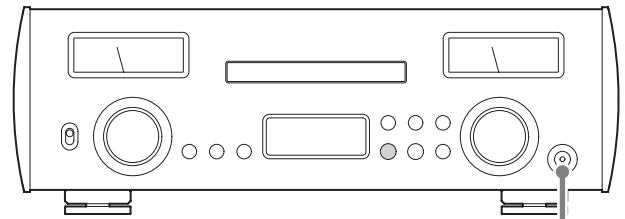

PHONES



Illustratie bekabeling

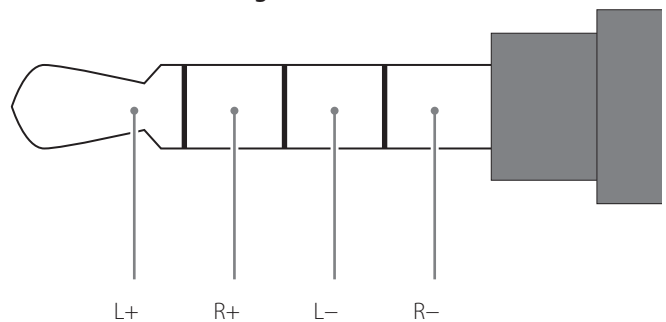

! LET OP

Als u een hoofdtelefoon op heeft, mag u deze niet aansluiten of loskoppelen. Ook mag u het apparaat niet in- of uitschakelen.

Hierdoor kunnen onverwachte luide geluiden ontstaan die uw gehoor kunnen beschadigen.

Stel het geluidsvolume altijd in op (-∞ dB), alvorens een hoofdtelefoon op te zetten.

Upconversie

De conversiefunctie kan worden gebruikt als digitale audio wordt ontvangen (CD, NET*, Bluetooth, OPT1, OPT2, COAX).

- Tijdens MQA-weergave wordt ongeacht de instelling 4Fs-upconversie gebruikt.

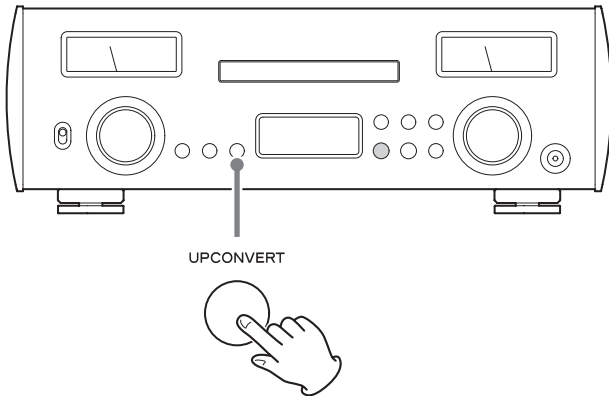

Druk op de toets UPCONVERT om de huidige instelling weer te geven. Nogmaals indrukken om de instelling voor upconversie te wijzigen.

*Zet de ingangsbron op NET voor het afspelen van USB-flashgeheugens.

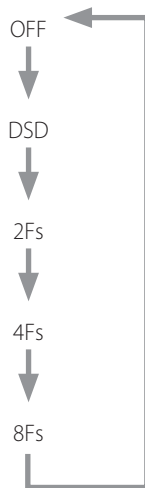

Voorbeeld display

UPCONV DSD

OFF

Er wordt geen upconversie toegepast.

Het originele signaal wordt direct en ongewijzigd naar de D/A-omzetter verzonden.

DSD

2Fs

4Fs

8Fs

De weergegeven upconversie wordt gebruikt.

De relaties tussen samplingfrequenties van de ingang en samplingfrequenties na upconversie zijn als volgt.

Ingangsbron	Instelling Upconversie				
	OFF	2Fs	4Fs	8Fs	DSD
Ingangs-samplingfrequentie	Samplingfrequentie na upconversie				
[kHz]	[kHz]				[MHz]
32	32	64	128	256	8,0
44,1	44,1	88,2	176,4	352,8	11,2
88,2	88,2	88,2	176,4	352,8	11,2
176,4	176,4	176,4	176,4	352,8	11,2
352,8	352,8	352,8	352,8	352,8	11,2
48	48	96	192	384	12,2
96	96	96	192	384	12,2
192	192	192	192	384	12,2
384	384	384	384	384	12,2
DSD [MHz]	[MHz]				[MHz]
2,8	2,8	2,8	2,8	2,8	2,8
5,6	5,6	5,6	5,6	5,6	5,6

 Deze waarden zijn niet geconverteerd.

Als het apparaat wordt ingeschakeld



Nadat soortgelijke bovenstaande berichten zijn verschenen, wordt de ingangsbron in de display vermeld.

Ingangsbroninformatie

Als het apparaat wordt ingeschakeld of als er 10 seconden verstrijken zonder bediening in een instelscherm, verschijnt de ingangsbroninformatie in de display.

Voorbeeld display

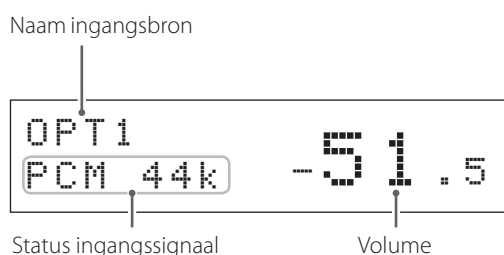

- Draaien aan de knop VOLUME wijzigt het geluidsvolume en de waarde van het geluidsvolume verschijnt rechts van de status van het ingangssignaal.

Naam ingangsbron

Hier wordt de naam van de geselecteerde bron weergegeven. De namen in de display corresponderen als volgt met de geselecteerde aansluitingen.

CD

CD-speler in dit apparaat

NET

ETHERNET-poort, USB-poort

COAX

Coaxiale digitale RCA-ingang

OPT1

Optische digitale audioingang 1

OPT2

Optische digitale audioingang 2

LINE

Analoge audioingangen

- Bij gebruik van Bluetooth wordt de naam van het verbonden apparaat weergegeven.

Status ingangssignaal

Dit geeft de status van het ingangssignaal weer.

UNLOCK!

Het apparaat kan zich niet synchroniseren met het ingangssignaal.

NOT AUDIO!

Er wordt een signaal ontvangen in een indeling die niet kan worden afgespeeld.

NETWORK!

De ingangsbron is NET, maar het apparaat is niet aangesloten op een netwerk.

READY

De ingangsbron is NET en is aangesloten, maar er wordt geen audiosignaal ontvangen.

WAV 44k

DSD 2.8M

DSD 5.6M

FLAC96k, etc.

Dit zijn afkortingen van het ingangssignaaltype en de samplingfrequentie.

SBC

AAC

aptX

LDAC

Als de ingangsbron Bluetooth is, worden afkortingen van het type codec en de samplingfrequentie weergegeven.

Weergave volume

De volume-instelling wordt groter weergegeven als u aan de knop VOLUME van dit apparaat draait.

Voorbeeld display

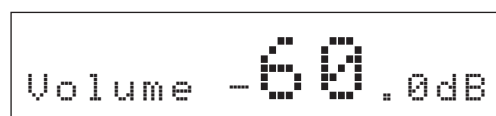

Basisbediening

1 Schakel de aangesloten ingangsbronapparaten in.

2 Zet de POWER-schakelaar op ON om het apparaat in te schakelen.

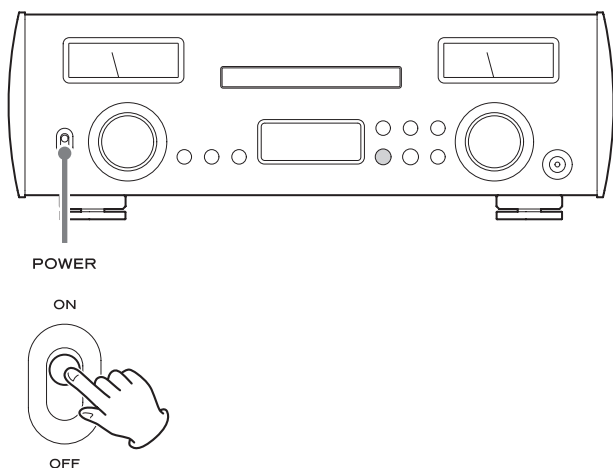

3 Draai aan de knop SOURCE om een ingangsbron te kiezen.

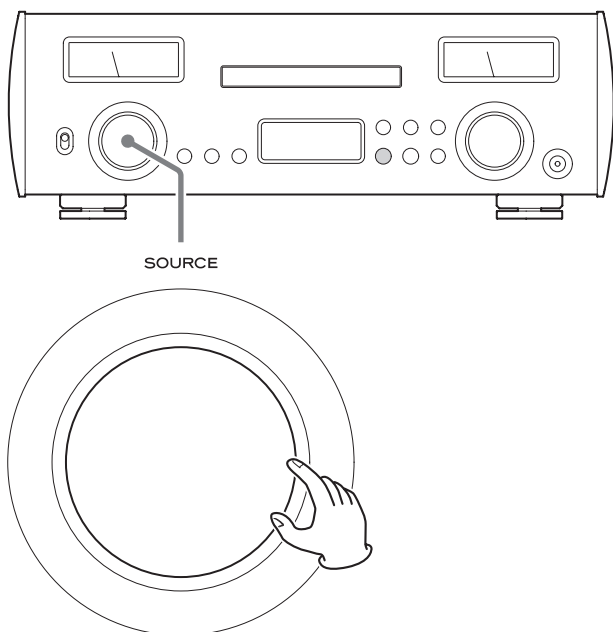

De ingangsbronnen worden in de volgende volgorde weergegeven.

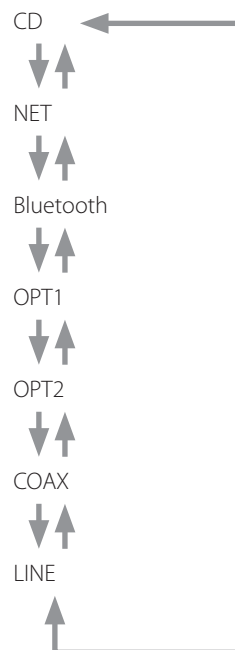

- U kunt ook de ingangsselectietoetsen op de afstandsbediening gebruiken.
- Als het ingangssignaal geen digitaal audiosignaal is of het is een audiosignaalindeling die niet wordt ondersteund door dit apparaat, zoals Dolby Digital of DTS, verschijnt "NOT AUDIO!" in de display en wordt er geen geluid weergegeven. Stel de digitale uitgang van het aangesloten apparaat in op PCM audio-uitvoer.
- Om de NET of de USB-poort te gebruiken moet u de speciale app (pagina 62) op een iPad of ander mobiel apparaat installeren en verbinding maken met hetzelfde netwerk als dit apparaat (pagina 68).

4 Start de weergave op het bronapparaat.

Raadpleeg de bedieningshandleiding van het betreffende apparaat.

- Bediening van CD en Bluetooth wordt verderop in deze handleiding toegelicht.

5 Speel de bron af en pas het geluidsvolume aan door aan de knop **VOLUME** te draaien.

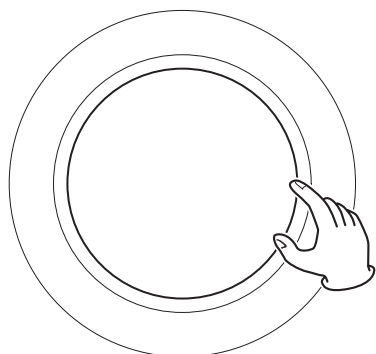
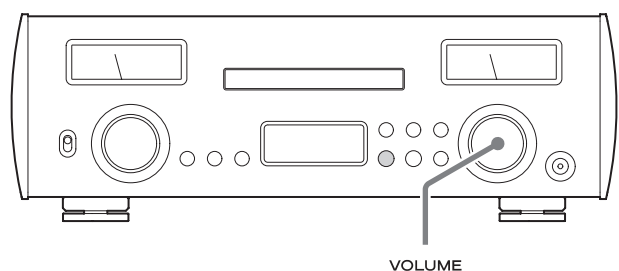

- Het scherm voor het bedienen van het geluidsvolume verschijnt.

Automatische energiebeheerfunctie

Als de automatische energiebeheerfunctie is ingeschakeld (ON), gaat het apparaat automatisch in standby-modus als er niets wordt afgespeeld en dit apparaat gedurende 30 minuten niet wordt bediend (pagina 82).

- Zelfs als er audio wordt afgespeeld werkt het automatische energiebeheer, als de knop **VOLUME** is ingesteld op een waarde waarbij er geen geluid klinkt.

Het apparaat inschakelen vanuit standby

- Druk op de toets **STANDBY/ON** op de afstandsbediening.

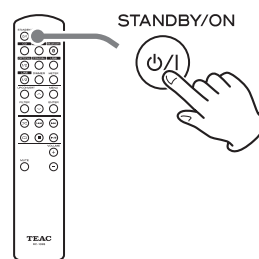

- Druk op de toets **ENTER** aan de voorkant van het apparaat.

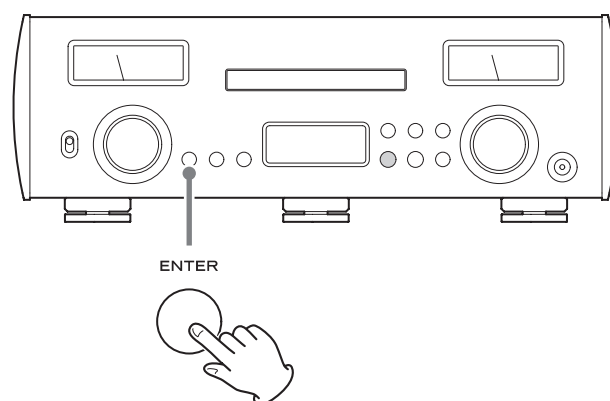

Basisbediening (vervolg)

Dimmer

Elke keer als u de toets DIMMER indrukt, verandert de helderheid van het display als volgt (pagina 82).

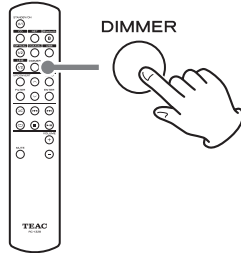
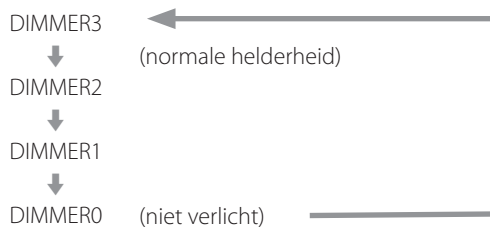

Afspelen blokkeren

Druk op de toets MUTE op de afstandsbediening als u het geluidsvolume van dit apparaat tijdelijk wilt blokkeren.

Druk nogmaals op de toets MUTE op de afstandsbediening om het vorige geluidsvolumeniveau weer te herstellen.

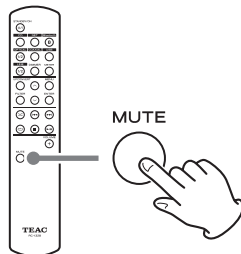

- Als de functie mute actief is, schakelt het aanpassen van het geluidsvolume deze functie uit.

Niveaumeters

Druk op de toets METER op de afstandsbediening om de helderheid van de niveaumeters te wijzigen of deze in of uit te schakelen.

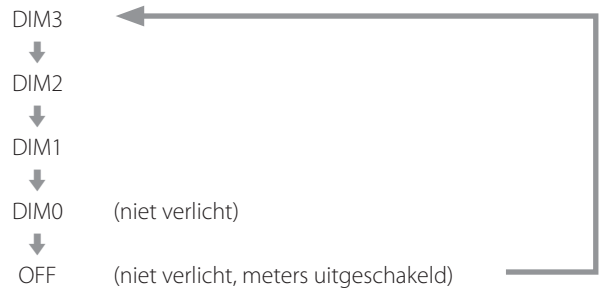
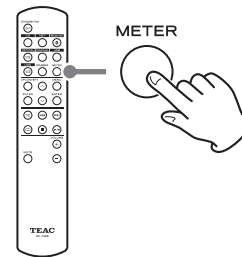

1 Draai aan de knop SOURCE om "CD" te kiezen.

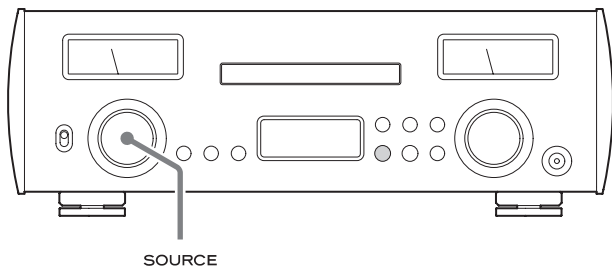

SOURCE

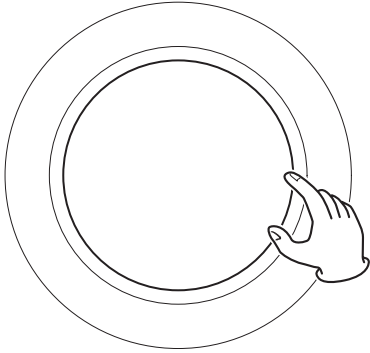

- U kunt ook de toets CD op de afstandsbediening gebruiken.

2 Druk op de toets Openen/Sluiten (▲).

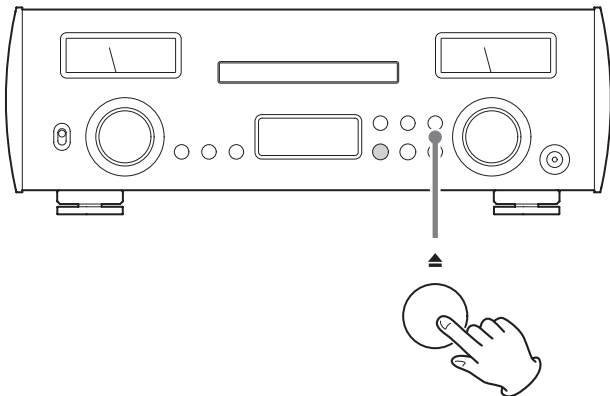

3 Plaats een disc in de lade met de etiketzijde omhoog.

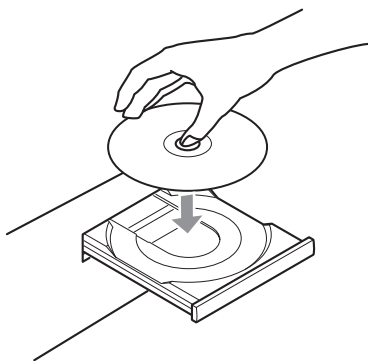

- Plaats niet meer dan een disc tegelijk in de lade.
- Als de lade wordt gesloten terwijl een disc zich buiten de geleiding bevindt, kan de disc klem komen te zitten in de lade en kan de lade eventueel niet meer geopend worden. Zorg dat discs altijd binnen de geleidingen midden in de lade worden geplaatst.

- Forceer de lade niet met de hand, als deze wordt geopend of gesloten.

4 Druk op de toets Openen/sluiten (▲) om de lade te sluiten.

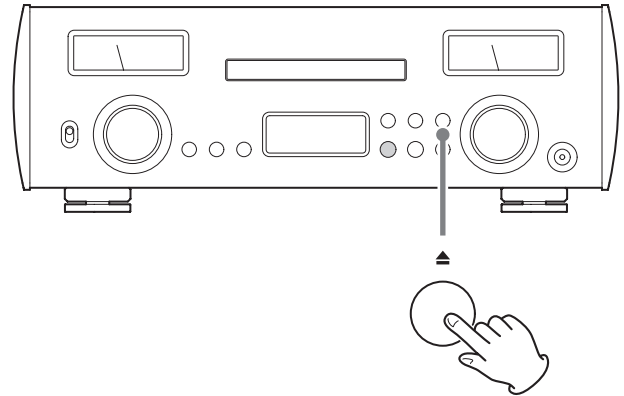

! LET OP

Zorg dat uw vingers niet klem komen te zitten bij het sluiten van de lade.

"TOC READ" verschijnt in de display en het apparaat begint de disc te lezen.

- Het apparaat heeft enkele momenten nodig om de disc te laden.
Wacht tot het totaal aantal tracks en de totale afspeeltijd in de display verschijnen.

Als het lezen is voltooid, ziet de display er als volgt uit.

Voorbeeld display

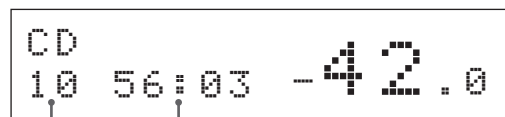

Totaal aantal tracks op de disc Totale afspeeltijd (minuten: seconden)

- Als er geen disc is geladen verschijnt "NO DISC".
- "DISC!" verschijnt als er een disc wordt geladen die niet kan worden afgespeeld.

Wordt vervolgd op de volgende pagina ➔

CD's beluisteren (vervolg)

5 Druk op de toets Afspelen/Pauze (▶/||).

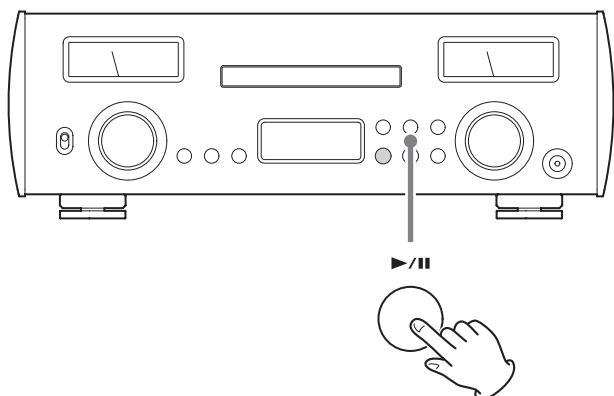

Afspelen start vanaf de eerste track.

Voorbeeld display

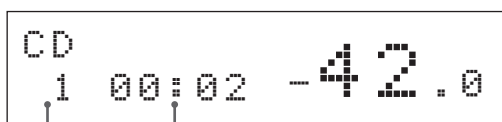

Nummer van de afspelende track

Verstreken tijd van de afspelende track (minuten: seconden)

Bladeren om naar een track te zoeken

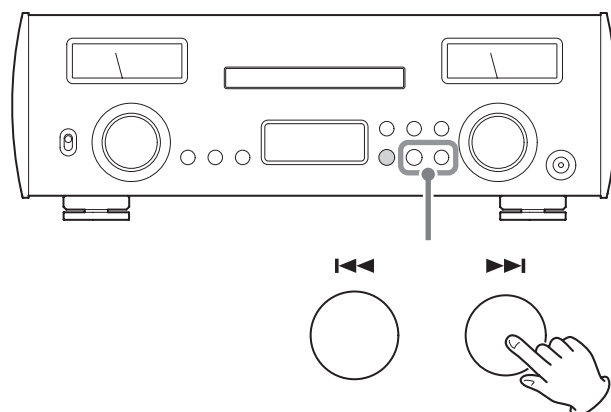

Gebruik de bladertoetsen (◀◀/▶▶) om naar de vorige of volgende track te bladeren. Blijf drukken tot de gewenste track is geselecteerd.

- Druk tijdens afspelen één keer op de toets ◀◀ om naar het begin van de huidige track te gaan. Druk meerdere malen op de toets ◀◀ om naar een vorige track te gaan.

Naar een deel van een track zoeken

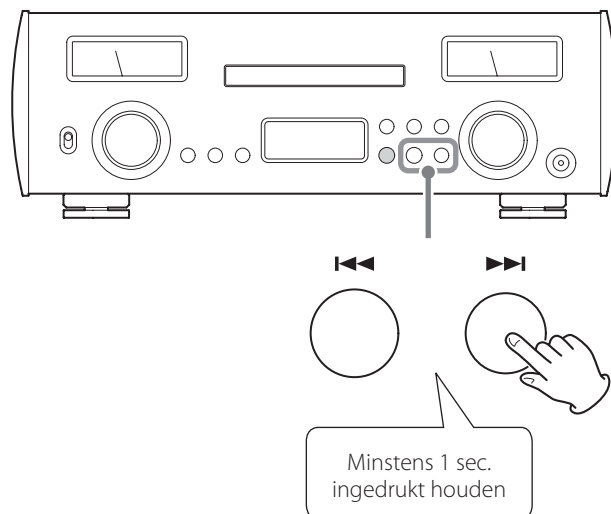

Tijdens afspelen kunt u ook een bladertoets (◀◀/▶▶) vasthouden totdat vooruit/achteruit zoeken begint. Druk op het punt waarop u wilt luisteren op de toets Afspelen/pauze (▶/||).

Opmerkingen over Bluetooth®

Als dit apparaat met een mobiele telefoon of ander Bluetooth-apparaat wordt gebruikt, mogen deze apparaten niet verder dan 10 m van elkaar verwijderd zijn.

Afhankelijk van de gebruiksomstandigheden kan het effectieve bereik echter kleiner zijn.

Draadloze communicatie met alle apparaten die Bluetooth draadloze techniek ondersteunen is niet gegarandeerd.

Raadpleeg om de compatibiliteit tussen dit apparaat en een ander apparaat dat Bluetooth draadloze techniek ondersteunt te bepalen de handleiding van het betreffende apparaat, of neem contact op met de winkel waar u het gekocht heeft.

Profielen

Dit apparaat ondersteunt de volgende Bluetooth-profielen.

- A2DP (Advanced Audio Distribution Profile)
- AVRCP (Audio/Video Remote Control Profile)

Om audio draadloos via Bluetooth te kunnen verzenden moet het Bluetooth-apparaat A2DP ondersteunen.

Om het afspelen van een Bluetooth-apparaat te bedienen moet het apparaat AVRCP ondersteunen.

Zelfs als een Bluetooth-apparaat dezelfde profielen ondersteunt, kunnen de functies verschillen, afhankelijk van de specificaties.

Codex

Dit apparaat biedt ondersteuning voor de volgende codex. Tijdens de audiotransmissie wordt er automatisch één geselecteerd.

- SBC
- AAC
- Qualcomm® aptX™ audio
- LDAC

Het apparaat selecteert de geschikte codex volgens de codex-compatibiliteit van het andere Bluetooth-apparaat en de communicatiecondities.

LDAC is een door Sony ontwikkelde audiocoderingstechnologie waarmee de verzending van High-Resolution (Hi-Res) audio-content mogelijk is, zelfs via een Bluetooth-verbinding.

In tegenstelling tot andere Bluetooth-compatible coderingstechnieken, zoals SBC, werkt deze zonder omlaagconversie van de Hi-Res audio-content* en maakt het drie keer zoveel data** mogelijk dan de andere technieken die via een Bluetooth draadloos netwerk worden verzonden, met ongekende geluidskwaliteit door middel van efficiënte codering en geoptimaliseerde pakketvorming.

* exclusief DSD-indelingsinhouden

** in vergelijking met SBC (Subband Coding) als de bitrate van 990 kbit/s (96/48 kHz) of 909 kbit/s (88,2/44,1 kHz) is geselecteerd

OPMERKING

- U kunt bijvoorbeeld niet door het indrukken van een knop kiezen welke codex moet worden gebruikt.
- Als gevolg van de eigenschappen van Bluetooth draadloze techniek kan afspelen van een Bluetooth-apparaat enigszins vertraagd zijn, in vergelijking met het afspelen van dit apparaat.

Inhoudbescherming

Dit apparaat ondersteunt SCMS-T als een vorm van contentbeveiliging bij het verzenden van audio, dus het kan beveiligde audio afspelen.

Transmissiebeveiliging

Dit apparaat ondersteunt beveiligingsfuncties tijdens draadloze Bluetooth-communicatie volgens de Bluetooth standaardspecificaties, maar kan de privacy van een dergelijke communicatie niet garanderen.

De TEAC CORPORATION aanvaardt geen verantwoordelijkheid als er zich een informatiek voor doet tijdens draadloze Bluetooth-communicatie.

Koppelen met een ander Bluetooth-apparaat

Koppelen van dit apparaat met een ander Bluetooth-apparaat is vereist als het voor het eerst wordt gebruikt en u de eerste keer verbinding maakt met het betreffende Bluetooth-apparaat.

1 Draai aan de knop SOURCE om Bluetooth te kiezen.

Bluetooth
SELECT DEVICE?

- Als er geen apparaat beschikbaar is om mee te koppelen, verschijnt "NO PAIRED DEVICE".

2 Activeer Bluetooth-transmissie op het andere Bluetooth-apparaat.

3 Houd de toets ENTER ingedrukt om koppelmodus te activeren.

Bluetooth
PAIRING

- "PAIRING" knippert tijdens het koppelen.

4 Selecteer op het andere Bluetooth-apparaat "NR-7CD" (dit apparaat).

Als de koppelmodus op dit apparaat actief wordt, koppel het dan met het andere Bluetooth-apparaat.

Raadpleeg voor details de bedieningshandleiding van het betreffende Bluetooth-apparaat.

Na het aansluiten geeft de display de ingangsbron aan.

Bluetooth® draadloze techniek (vervolg)

Afspelen van een Bluetooth-apparaat

- Koppel dit apparaat als u het voor het eerst gebruikt en als u voor het eerst verbinding wilt maken met een ander Bluetooth-apparaat (pagina 79).
- Tijdens het koppelen of verbinding maken met een ander Bluetooth-apparaat mogen beide apparaten zich niet verder dan enkele meters van elkaar bevinden. Als de apparaten zich te ver van elkaar bevinden, wordt koppelen en verbinding maken achteraf wellicht onmogelijk.

1 Draai aan de knop SOURCE om Bluetooth te kiezen.

A rectangular display box with a black border containing the text "Bluetooth" on the top line and "SELECT DEVICE?" on the bottom line in a monospaced font.

- U kunt ook de Bluetooth-toets op de afstandsbediening gebruiken.

2 Activeer Bluetooth-transmissie op het andere Bluetooth-apparaat.

3 Als "SELECT DEVICE?" verschijnt, druk dan op de toets ENTER om Bluetooth-apparaten weer te geven die al gekoppeld zijn.

In de onderste regel van de display wordt de naam van het apparaat weergegeven waarmee het laatst verbinding is gemaakt.

LET OP

Afhankelijk van het bronapparaat dienen er wellicht ook aansluitingen te worden gemaakt. Als verbinding maken niet lukt, raadpleeg dan de bedieningshandleiding van het bronapparaat.

Voorbeeld display

A rectangular display box with a black border. The top line shows "Bluetooth" and the bottom line shows "> Player_1". A small vertical line points from the text below to the right side of the bottom line.

Naam van het apparaat waarmee het laatst verbinding werd gemaakt.

- Draai aan de knop SOURCE om de weergegeven apparaatnaam te wijzigen.
- Het apparaat kan maximaal acht apparaatkoppelingen onthouden.

- Als er geen apparaat beschikbaar is om mee te koppelen, ziet de display er als volgt uit.

A rectangular display box with a black border containing the text "Bluetooth" on the top line and "NO PAIRED DEVICE" on the bottom line in a monospaced font.

Houd de toets ENTER ingedrukt om koppelmodus te activeren (pagina 79).

4 Druk op de toets ENTER om te koppelen.

- Als er meerdere apparaten zijn gekoppeld, draai dan aan de knop SOURCE om andere apparaten weer te geven. Als de naam van het apparaat waarmee u verbinding wilt maken wordt weergegeven, druk dan op de knop ENTER.

Na het aansluiten geeft de display de ingangsbron aan.

Voorbeeld display

Apparaatnaam

A rectangular display box with a black border. The top line shows "Player_1" and the bottom line shows "AAC 44k -56.5". A vertical line points from the text "Apparaatnaam" above to the start of the top line. Another vertical line points from the text "Codec en samplingfrequentie" below to the start of the bottom line.

Codec en samplingfrequentie

- De eerste 8 tekens van de apparaatnaam worden weergegeven.
- Als de apparaatnaam andere karakters bevat dan Engelse letters en cijfers, worden deze niet juist weergegeven.

LET OP

Als de ingangsbron niet wordt weergegeven moeten, ongeacht de verbindingstatus van dit apparaat en het andere Bluetooth-apparaat, dit apparaat en het andere apparaat opnieuw worden gestart en moet er weer verbinding worden gemaakt.

5 Start afspelen op het andere Bluetooth-apparaat.

- Controleer of het geluidsvolume van het andere Bluetooth-apparaat hoog genoeg is. Als het geluidsvolume van het afspelapparaat niet hoog genoeg is, kan het apparaat wellicht geen geluid produceren.

OPMERKING

Houd de toets MENU vast om een gekoppeld apparaat te verwijderen.

- 1** Druk meerdere malen op de toets MENU om de instellingsonderdelen weer te geven.

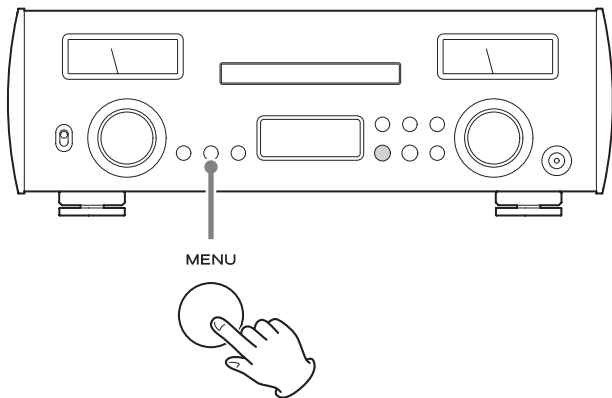

De menuopties verschijnen in de volgende volgorde.

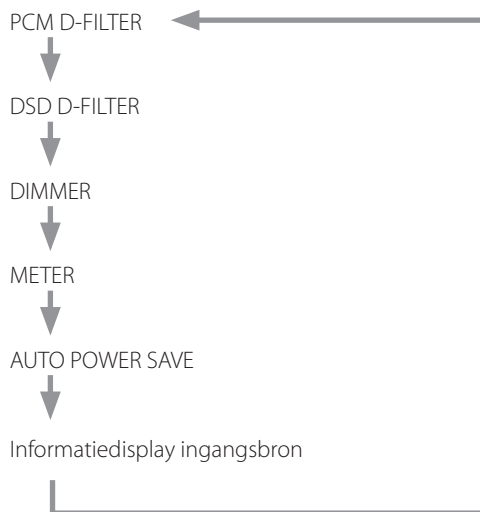

- 2** Draai aan de knop SOURCE om de instellingswaarde te wijzigen.

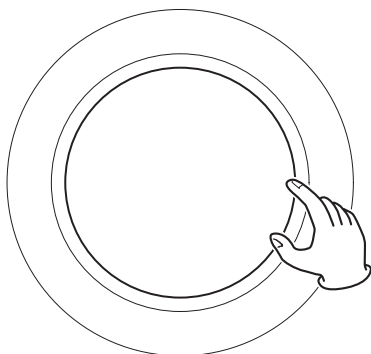
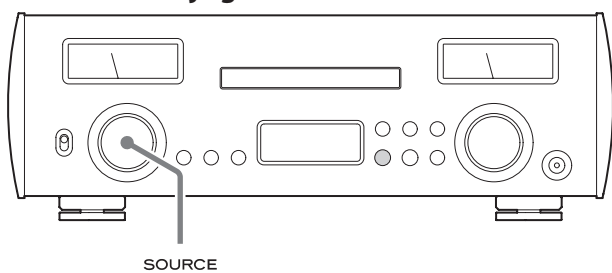

- U kunt ook de toetsen op en neer (∧/∨) op de afstandsbediening gebruiken.
- De huidige ingestelde waarde wordt in de display weergegeven.

- 3** Als u klaar bent met het instellen, druk dan meerdere malen op de toets MENU om de ingangsbron opnieuw weer te geven.

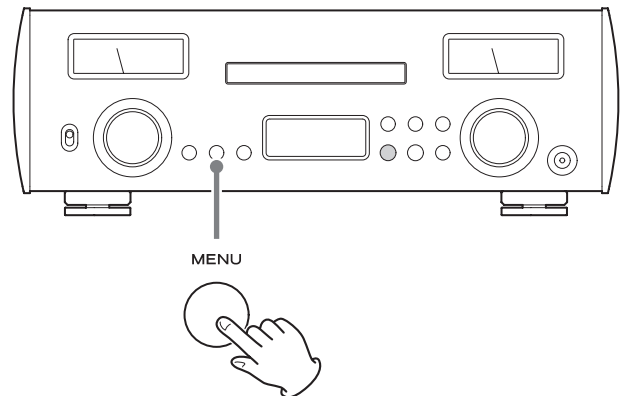

- Als er gedurende 10 seconden geen bediening plaatsvindt, verdwijnt de ingangsbron.

Digitaal PCM-filter

Dit stelt het digitale filtertype in dat wordt gebruikt bij het converteren van PCM-signalen van digitaal naar analoog.

- Tijdens MQA-weergave wordt ongeacht de instelling SDLY SLOW gebruikt.

```
*PCM D-FILTER
> OFF
```

OFF

Geen digitale filter wordt gebruikt.

FIR SHARP

Een FIR-filter met een steile karakteristiek wordt gebruikt om signalen buiten de audiobandbreedte sterk te filteren.

FIR SLOW

Een FIR-filter met een minder steile karakteristiek wordt gebruikt om signalen buiten de audiobandbreedte mild te filteren.

SDLY SHARP

Een filter met een korte vertraging en een steile karakteristiek wordt gebruikt om signalen buiten de audiobandbreedte sterk te filteren.

SDLY SLOW

Een filter met een korte vertraging en een minder steile karakteristiek wordt gebruikt om signalen buiten de audiobandbreedte mild te filteren.

Opmerking over het digitale filter tijdens PCM-afspelen

Digitale filters van het FIR-type

Dit type filter heeft een bewezen reputatie voor geluidskwaliteit en vertoont een klankkwaliteit met zowel een volle en rijke totaal-klink als heldere geluidstransiënten.

Digitale filters van het SDLY-type

Dit type filter heeft geen pre-echo in de impulsrespons, vertoont een natuurlijke geluidsaanzet en het karakter van de geluidskwaliteit komt dicht bij het origineel.

Instellingen (vervolg)

DSD digitaal filter

Dit stelt het digitale filtertype in dat wordt gebruikt bij het converteren van DSD-signalen van digitaal naar analoog.

```
*DSD D-FILTER  
> CUTOFF 150kHz
```

CUTOFF 50kHz

50 kHz afsnijfrequentie

CUTOFF 150kHz

150 kHz afsnijfrequentie

Helderheid display

Hiermee wordt de helderheid van de display aangepast.

- Ongeacht de instelling voor helderheid worden foutmeldingen altijd op normale helderheid weergegeven.

```
*DIMMER  
> DIMMER 3
```

DIMMER 3

Normale helderheid

DIMMER 2

Enigszins gedimd

DIMMER 1

Sterker gedimd

DIMMER 0

Niet verlicht

- Het display blijft donker zelfs wanneer het apparaat ingeschakeld is.

Werking niveaumeter

Hiermee wordt de helderheid van de niveaumeter ingesteld en wordt de werking in en uitgeschakeld.

```
*METER  
> DIM3
```

DIM3

Helderheid niveaumeter: helder

Werking van de niveaumeter: aan

DIM2

Helderheid niveaumeter: enigszins gedimd

Werking van de niveaumeter: aan

DIM1

Helderheid niveaumeter: sterker gedimd

Werking van de niveaumeter: aan

DIM0

Helderheid niveaumeter: brand niet

Werking van de niveaumeter: aan

OFF

Helderheid niveaumeter: brand niet

Werking niveaumeter: uit

Automatische energiebeheerfunctie

Dit apparaat heeft een automatische energiebeheerfunctie.

- De automatische energiespaarstand is ingeschakeld, als het apparaat nieuw wordt geleverd.

```
*AUTO POWER SAVE  
> ON
```

OFF

De automatische energiebeheerfunctie is uitgeschakeld.

ON

Als er gedurende 30 minuten geen audio wordt weergegeven, schakelt het apparaat automatisch over op standby-modus.

- Zelfs als er audio wordt afgespeeld werkt het automatische energiebeheer, als de knop VOLUME is ingesteld op een waarde waarbij er geen geluid klinkt.

MQA (Master Quality Authenticated)

MQA is een bekroonde Britse technologie die het geluid van de originele masteropname levert. Het master-MQA-bestand is volledig geauthenticeerd en is klein genoeg voor het streamen of downloaden.

Ga naar mqa.co.uk voor meer informatie.

De NR-7CD maakt gebruik van MQA-technologie, waarmee u MQA-audiobestanden en -streams kunt afspelen die het geluid van de originele masteropname laten horen.

“MQA” of “MQA.” geeft aan dat het product een MQA-stream of -bestand aan het decoderen en afspelen is en verwijst naar de oorsprong om te garanderen dat het geluid identiek is aan dat van het bronmateriaal. “MQA.” geeft aan dat er een MQA-Studio-bestand wordt afgespeeld dat is goedgekeurd in de studio door de artiest/producer, of is gecontroleerd door de auteursrechthebbende.

- Dit apparaat kan alleen MQA-streams en -bestanden decoderen als de afspeler NET is.

Voorbeeld display tijdens MQA-weergave

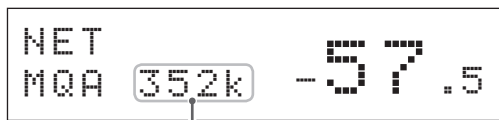

Oorspronkelijke samplingfrequentie

Problemen oplossen

Als u een probleem met het apparaat ervaart, controleer dan eerst de volgende informatie, alvorens service aan te vragen. Als er nog steeds niet correct werkt, neem dan contact op met de leverancier waar u het apparaat heeft gekocht.

Algemeen

Het apparaat gaat niet aan.

- ➔ Controleer of het netsnoer volledig in het stopcontact is gestoken. Als het stopcontact kan worden in- of uitgeschakeld, controleer dan of het stopcontact is ingeschakeld.
- ➔ Verbind een ander elektrisch apparaat met het stopcontact om te controleren of er stroom op staat.
- ➔ Als het apparaat door de automatische energiebeheerfunctie op stand-by is geschakeld, druk dan op de knop STANDBY/ON van de afstandsbediening om het apparaat weer in te schakelen.

Er wordt geen geluid weergegeven.

- ➔ Pas de stand van de knop VOLUME aan. Draai deze met de klok mee (rechts) om het geluidsvolume te verhogen.
- ➔ Selecteer met de knop SOURCE de ingang die is aangesloten op de bron die u wilt horen.
- ➔ Controleer nogmaals de aansluitingen met andere apparatuur.

Er is brom.

- ➔ Als er zich een aansluitkabel dicht bij een netsnoer, TL- of spaarlamp of vergelijkbare bron van interferentie bevindt, verhoog de afstand tot deze storingsbronnen dan zoveel mogelijk.

De hoofdtelefoon geeft maar aan één kant geluid.

- ➔ Controleer of de hoofdtelefoonplug volledig is ingestoken.

Het geluidssignaal is plotseling gestopt.

- ➔ Warmteontwikkeling kan het beveiligingscircuit geactiveerd hebben.
Schakel het apparaat uit (OFF) met de POWER-schakelaar en wacht een aantal minuten alvorens opnieuw in te schakelen.

De niveaumeterlampjes knipperen en er wordt geen geluid geproduceerd.

- ➔ De + en – luidsprekerkabels kunnen wellicht kortsluiting maken. Schakel in dit geval het apparaat uit en controleer de luidsprekerkabelaansluitingen.

Problemen oplossen (vervolg)

CD

Afspelen is niet mogelijk.

- ➔ Als de disc ondersteboven is geplaatst, laad deze dan opnieuw met het label omhoog.
- ➔ Als de disc verontreinigd is, veeg deze dan schoon.
- ➔ Als er een lege disc is geladen, vervangt u deze door een disc waarop iets is opgenomen.
- ➔ Afspelen is wellicht niet mogelijk, afhankelijk van de kwaliteit van de CD-R/CD-RW-disc en de conditie van de opname.
- ➔ Dit apparaat kan geen niet-gefinaliseerde CD-R/CD-RW-discs afspelen.

Er worden delen van het geluid overgeslagen.

- ➔ Trillingen kunnen ervoor zorgen dat het geluid hapert. Plaats dit apparaat op een stabiele locatie.
- ➔ Als de disc verontreinigd is, veeg deze dan schoon.
- ➔ Gebruik geen discs met krassen of scheuren.

Bluetooth-functie

Kan apparaatnaam niet weergeven.

- ➔ Dit apparaat ondersteunt geen weergave van symbolen of double-byte-karakters, waaronder Japans en Chinees. Gebruik alleen Engelse enkel-byte-letters en cijfers voor de namen van Bluetooth-apparaten die met dit apparaat worden verbonden.

Kan het gekoppelde Bluetooth-apparaat niet wijzigen.

- ➔ Dit apparaat kan niet hebben Bluetooth-verbindingen met meerdere Bluetooth-apparaten tegelijk. Wanneer u verbinding wilt maken met een ander Bluetooth-apparaat, moet u eerst de verbinding met het momenteel verbonden Bluetooth-apparaat verbreken.

Omdat dit apparaat gebruikmaakt van een microcontroller, kan externe ruis of andere interferentie de werking van dit apparaat negatief beïnvloeden. Haal in dit geval het netsnoer uit de apparatuur, wacht even, schakel de apparatuur weer in en herhaal de handelingen.

Fabrieksinstellingen herstellen

Zet de POWER-schakelaar in de stand ON terwijl u de toets MENU vasthoudt. Laat de toets MENU los als melding "SETUP CLEAR" verschijnt.

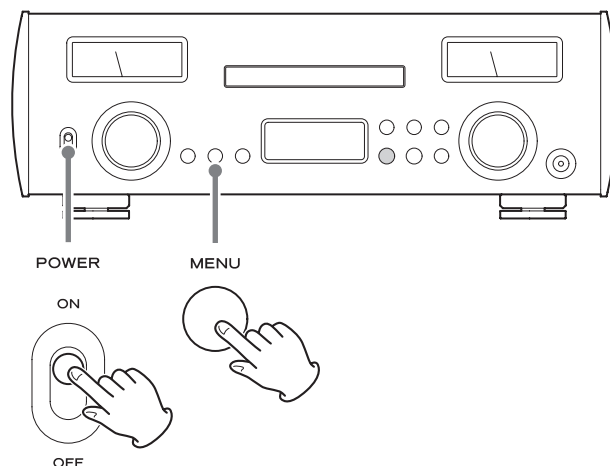

Nadat "SETUP CLEAR" enkele seconden wordt weergegeven, wordt de initialisatie voltooid en verschijnt het volgende startscherm.



- In de schermafbeldingen in deze handleiding worden de fabrieksinstellingen weergegeven.

LET OP

- Zet het apparaat niet op standby voordat het bovenstaande scherm verschijnt.
- Deze handeling herstelt alle instellingen, waaronder netwerkinstellingen, naar de standaardwaarden.

Versterker

Maximale uitvoer

Als het voltage van de stroomvoorziening 230 V is... 230 W + 230 W
(Vervorming 10 %, 1 kHz, 4 Ω)

130 W + 130 W

(Vervorming 10 %, 1 kHz, 8 Ω)

Als het voltage van de stroomvoorziening 120 V is... 210 W + 210 W
(Vervorming 10 %, 1 kHz, 4 Ω)

130 W + 130 W

(Vervorming 10 %, 1 kHz, 8 Ω)

Gewogen uitgangsniveau 100 W + 100 W
(Vervorming 0,07 %, 1 kHz, 4 Ω)

60 W + 60 W

(Vervorming 0,07 %, 1 kHz, 8 Ω)

Toegestane luidsprekerimpedantie 4–8 Ω

Totale harmonische vervorming 0,008 %
(1 kHz, 8 Ω, 50 W)

Signaal/ruisverhouding

LINE IN 110 dB
(IHF-A, LPF 20 kHz, 1 kHz, 2 V invoer)

Frequentierespons 5 Hz – 100 kHz (+1/–3 dB)

Hoofdtelefoonversterker

3,5 mm stereo mini-jack 1
(Ondersteunt 4-polige gescheiden aardingsaansluitingen)

Praktische maximale uitvoer 500 mW + 500 mW (aan 32 Ω)

Compatibel impedantiebereik 16–600 Ω

Analoge audioingangen

RCA-aansluitingen 1 paar (L/R)

Ingangsimpedantie 47 kΩ

Ingangsgevoeligheid 30 mV

CD

Ondersteunde disc typen CD, CD-R, CD-RW
(12 cm, 8 cm)

Afspelbestandsindeling CD-DA

Samplingfrequentie 44,1 kHz

Kwantisatie bitdiepte 16-bit

Digitale audioingangen

COAXIAAL digitaal (COAXIAL)

RCA-aansluiting 1
(0,5 Vpp, 75 Ω)

OPTISCH digitaal (OPTICAL)

Vierkante aansluitingen (TOSLINK) 2
(–24,0 tot –14,5 dBm piek)

USB-flashgeheugen

USB-poort type A 1
(USB 2.0-standaard)

LAN

1000BASE-T 1

PCM data samplingfrequentie

COAXIAAL digitaal (COAXIAL)
32 kHz, 44,1 kHz, 48 kHz, 88,2 kHz, 96 kHz, 176,4 kHz, 192 kHz

OPTISCH digitaal (OPTICAL)

32 kHz, 44,1 kHz, 48 kHz, 88,2 kHz, 96 kHz, 176,4 kHz, 192 kHz

USB-flashgeheugen/Netwerk

32 kHz, 44,1 kHz, 48 kHz, 88,2 kHz, 96 kHz, 176,4 kHz, 192 kHz,
352,8 kHz, 384 kHz

Kwantisatie bitdiepte

COAXIAAL digitaal (COAXIAL)/OPTISCH digitaal (OPTICAL)

16/24-bit

DSD data samplingfrequentie

COAXIAAL digitaal (COAXIAL)/OPTISCH digitaal (OPTICAL)

2,8 MHz

(ondersteund via 176,4 kHz/24-bits DoP-transmissie)

USB-flashgeheugen/Netwerk 2,8/5,6 MHz

Bluetooth

Bluetooth-versie 4.0

Uitvoerklasse Class 2
(transmissieafstand zonder obstakels* 10 m)

Ondersteunde profielen A2DP, AVRCP

Ondersteunde A2DP codecs SBC, AAC,

Qualcomm® aptX™ audio, LDAC

Ondersteunde A2DP inhoudbescherming SCMS-T

Maximum aantal opgeslagen koppelingen 8

*De transmissie-afstand is bij benadering. De transmissie-afstand kan variëren afhankelijk van de omgeving en elektromagnetische golven.

Algemeen

Voeding

Model voor Europa AC 220–240 V, 50/60 Hz

Model voor USA/Canada AC 120 V, 60 Hz

Opgenomen vermogen

Model voor Europa 130 W

Model voor USA/Canada 120 W

Standby-verbruik minder dan 0,5 W (in standby-modus)

Externe afmetingen (B × H × D, inclusief uitstekende delen)

442 mm × 152 mm × 345 mm

Gewicht 13,4 kg

Bedrijfstemperatuur +5 °C tot +35 °C

Vochtigheidsbereik voor gebruik... 5 % tot 85 % (geen condensatie)

Temperatuurbereik voor opslag –20 °C tot +55 °C

Meegeleverde onderdelen

Netsnoer × 1

Afstandsbediening (RC-1328) × 1

Batterijen voor afstandsbediening (AAA) × 2

Viltjes × 3

Gebruikershandleiding (dit document) × 1

- U kunt de "TEAC HR Streamer User's Manual" downloaden vanaf de TEAC Global site (<http://www.teac-global.com/>).
- Ontwerp en specificaties kunnen worden gewijzigd zonder voorafgaande kennisgeving.
- Gewicht en afmetingen zijn benaderingen.
- Afbeeldingen in deze handleiding kunnen enigszins afwijken van de productiemodellen.

VIKTIGA SÄKERHETSINSTRUKTIONER



CAUTION
RISK OF ELECTRIC SHOCK
DO NOT OPEN



OBS: FÖR ATT MINSKA RISKEN FÖR ELSTÖTAR TA INTE BORT SKYDDET (ELLER BAKSIDAN). INGA DELAR INUTI SOM ANVÄNDAREN KAN REPARERA. LÅT KVALIFICERADE SERVICE TEKNIKER UTFÖRA ALLT SERVICEARBETE.



Den lysande lampan med pilsymbol inom en liksidig triangel är avsedd för att varna användaren för närvaro av isolerad "farlig spänning" inom produktens hölje som kan ha en betydande storlek för att skapa risk för elstötar för personer.



Utropstecknet inom den liksidiga triangeln är avsedd till att varna användaren för närvaro av viktiga drift- och underhållsanvisningar (service) i handboken som medföljer enheten.

VARNING: FÖR ATT MINSKA RISKEN FÖR BRAND ELLER ELSTÖTAR, UTSÄTT INTE ENHETEN FÖR REGN ELLER FUKT.

FÖRSIKTIGHET

- Ta inte bort det externa höljet eller skåpet för att utsätta elektroniken. Det finns inga delar inuti som användaren kan reparera.
 - Om du upplever problem med denna produkt skall du kontakta butiken där du köpte enheten för service. Använd inte produkten tills den har reparerats.
 - Användning av kontroller eller justering eller prestanda av procedurer annat än som specificeras här kan leda till farlig utsättning för strålning.
- 1) Läs dessa anvisningar.
 - 2) Behåll dessa anvisningar.
 - 3) Följ alla varningar.
 - 4) Följ alla anvisningar.
 - 5) Använd inte enheten nära vattnet.
 - 6) Rengör den endast med en torr trasa.
 - 7) Blockera inga ventilationsöppningar. Installera i enlighet med tillverkarens anvisningar.
 - 8) Installera den inte i närheten av värmekällor som element, värmeblock, kaminer eller andra enheter (inklusive förstärkare) som producerar värme.
 - 9) Gör inte emot säkerhetsanordningen med polariserad kontakt eller jordningskontakt. En polariserad kontakt har två blad, en bredare än den andra. En jordningskontakt har två blad och en tredje jordningspinne. Den breda bladen eller den tredje pinnen r där för din säkerhet. Om den medföljande kontakten inte passar till ditt uttag, prata med en elektriker för att byta det gamla uttaget.

10) Skydda strömkablar från att böjas eller spricka främst i närheten av kontakter, vanliga fästen i punkten där de kommer ut från enheten.

11) Använd endast tillbehör/accessoarer som specificeras av tillverkaren.

12) Använd endast tillsammans med vagnen, ståndet, trefoten, bricka eller bordet som specificeras av tillverkaren eller som säljs med enheten. Om det används en vagn, var försiktig när du flyttar vagnen/enheten i kombination för att undvika skador vid vältnig.



13) Koppla från denna enhet med åskan eller om du inte använder den över en längre tid.

14) Låt service utföra av kvalificerad servicepersonal. Service behövs när enheten har på något sätt skadats som till exempel att strömsladden- eller kontakten är skadad, att det har spillts ut vätska eller om det har fallit i föremål i enheten, enheten har varit utsatt för regn eller fukt, fungerar inte normalt eller har tappats.

- Apparaten drar nominella icke-operativ ström från vägguttaget med dess POWER eller STANDBY/ON-knappen inte i ON-läge.
- Nätkontakten används som frångkopplingsenhet och frångkopplingsenheten ska vara driftsduglig.
- Försiktighet bör iaktas vid användning av öronsnäckor eller hörlurar med produkten eftersom överdrivet ljudtryck (volym) från öronsnäckor eller hörlurar kan orsaka hörselskador.

FÖRSIKTIGHET

- Utsätt inte denna apparat för dropp eller stänk.
 - Ställ inga föremål som innehåller vätska, t.ex. vaser, på apparaten.
 - Installera inte apparaten i ett slutet utrymme såsom en bokhylla eller liknande.
 - Apparaten ska placeras tillräckligt nära vägguttaget så att du lätt kan nå nätsladden när som helst.
 - Om produkten använder batterier (inklusive ett batteripaket eller installerade batterier), bör de inte utsättas för solljus, eld eller hög värme.
 - FÖRSIKTIGHET för produkter som använder utbytbara litiumbatterier: Det finns risk för explosion om batteriet ersätts med fel typ av batteri. Ersätt endast med samma eller motsvarande typ.

VARNING

Produkter med klass **I** konstruktion är utrustad med en nätsladd som har en jordad kontakt. Sladden av en sådan produkt måste anslutas till ett eluttag som har en skyddsledare.

Försiktighetsåtgärder avseende batterier

Felaktig hantering av batterierna kan göra att de spricker eller läcker och leder till brand, skada eller färgning av objekt i närheten. Läs och observera följande säkerhetsföreskrifter noggrant.

- Var noga med att sätta i batterierna med rätt positiv (⊕) och negativa (⊖) riktlinjer.
- Använda batterier av samma typ. Använd aldrig olika typer av batterier tillsammans.
- Om fjärrkontrollen inte användas under en längre tid (mer än en månad), ta ur batterierna för att förhindra dem från att läcka.
- Om batterierna läcker, torka bort spillet i batterifacket och byt ut batterierna mot nya.
- Använd inte batterier av andra typer än de specificerade. Blanda inte nya batterier med gamla eller använd olika typer av batterier tillsammans.
- Värm inte eller ta isär batterier. Kasta aldrig batterier i eld eller vatten.
- Bär inte eller förvara batterier med andra metallföremål. Batterierna kan kortslutas, läcka eller explodera.
- Ladda aldrig ett batteri om det inte har bekräftats vara ett uppladdningsbart sådant.

Information om laser

Denna produkt innehåller ett halvledarlasersystem i insidan av huset och är klassificerad som en "KLASS 1 LASERPRODUKT".

För att förebygga att du blir utsatt för laserstrålen, försök inte att öppna höljet.

Laser:	
Typ:	EP-C101
Tillverkare:	GUANGDONG EVER BRIGHT GROUP CO.,LTD
Laserutmatning:	Mindre än 0,3 mW
Våglängd:	790 ±25 nm

För kunder i Europa

Kassering av elektrisk och elektronisk utrustning och batterier och/eller ackumulatörer

- Alla elektriska/elektroniska produkter och förbrukade batterier/ackumulatörer bör kasseras separat från hushållsavfall, helst via insamlingsanläggningar som bestämts av regeringen eller lokala myndigheter.
- Genom att kassera elektriska/elektroniska produkter och förbrukade batterier/ackumulatörer på rätt sätt hjälper du till att spara värdefulla resurser och förhindrar eventuella negativa effekter på människors hälsa och på miljön.
- Felaktig kassering av avfall från elektriska/elektroniska produkter och batterier/ackumulatörer kan få allvarliga effekter på miljön och människors hälsa. Detta på grund av förekomsten av farliga ämnen i utrustningen.

- Symboler som visar en överstruken soptunna indikerar att elektrisk/elektronisk utrustning och batterier/ackumulatörer måste samlas och kasseras separat från hushållsavfallet.



Om ett batteri eller ackumulatör innehåller mer än de specificerade värdena av bly (Pb), kvicksilver (Hg) och/eller kadmium (Cd) enligt definitionen i batteridirektivet (2006/66/EC), kommer de kemiska symbolerna för **Pb, Hg, Cd** dessa element visas under WEEE symbolen.

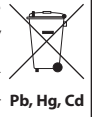

- Återlämnings- och insamlingsystem finns tillgängliga för slutanvändare. För mer detaljerad information om avfallshantering av gammal elektrisk/elektronisk utrustning och förbrukade batterier/ackumulatörer, var god kontakta din kommun, renhållningsverket eller den butik där du köpte utrustningen.

VIKTIGA SÄKERHETSINSTRUKTIONER (fortsättning)

Överensstämmelse av radiosändaren och gränssnitt

Denna produkt innehåller en bredbandssändare för 2,4 GHz-bandet.

Frekvensområde: 2400–2480 MHz

Maximal uteffekt: Bluetooth® Klass 2 (mindre än 2,5 mW)

Använd vänligen endast i det landet där du köpte produkten. Beroende av landet kan det finnas begränsningar i användning av trådlös Bluetooth-teknologi.

Modell för EEA (Europeiskt ekonomiskt område)



Härmed förklarar TEAC Corporation att denna typ av radioutrustning överensstämmer med direktivet 2014/53/EU och andra direktiv och Kommissionens regleringar.

Den fullständiga texten av EU-försäkran om överensstämmelse finns tillgänglig på följande webbadress: Kontakta oss via e-post.

<http://www.teac-audio.eu/en/>

TEAC Corporation

1-47 Ochiai, Tama-shi, Tokyo, 206-8530, Japan

Krav på utsättande för strålning

Denna utrustning uppfyller föreskrifterna som gäller internationellt och reglerar mänsklig utsättande för radiovågar som genereras genom sändaren.

Försäkran om överensstämmelse

Modell för EEA (Europeiskt ekonomiskt område)

Denna utrustning överensstämmer med EN 62311: Värdering av elektronisk och elektrisk utrustning relaterad till begränsningar för mänsklig utsättande för elektromagnetiska fält, den harmoniserade standarden av DIREKTIVET 2014/53/EU.

FÖRSIKTIGHET

Ändringar eller modifieringar som inte uttryckligen är godkända av parten som har ansvaret för överensstämmelsen skulle kunna ogiltiggöra användarens behörighet att bedriva utrustningen.

Varumärken och upphovsrätt

"DSD" is a registered trademark.

The MQA logo is a trade mark of MQA Limited.

The Bluetooth® word mark and logos are registered trademarks owned by Bluetooth SIG, Inc. and any use of such marks by TEAC CORPORATION is under license.

Qualcomm aptX is a product of Qualcomm Technologies, Inc. and/or its subsidiaries.

Qualcomm is a trademark of Qualcomm Incorporated, registered in the United States and other countries. aptX is a trademark of Qualcomm Technologies International, Ltd., registered in the United States and other countries.

Wi-Fi is a trademark or registered trademark of Wi-Fi Alliance.

Apple, iPad, iPhone and iPod touch are trademarks of Apple Inc., registered in the U.S. and other countries. App Store is a service mark of Apple Inc.

LDAC™ and LDAC logo are trademarks of Sony Corporation.

Andra företagsnamn, produktnamn och logotyper i detta dokument är varumärken eller registrerade varumärken som tillhör sina respektive ägare.

Information om upphovsrätt och licensiering som gäller för öppen programvara finns i ett separat dokument "Important Notice Regarding Software" (endast på engelska).

Innehåll

Tack för att du har valt TEAC.

Läs noggrant denna bruksanvisning, för att få ut enhetens bästa prestanda. Efter att du har läst den, vänligen spara den på en säker plats för framtida bruk.

För information om denna enhets nätverksfunktioner, se "TEAC HR Streamer User's Manual".

- Bruksanvisningen och "TEAC HR Streamer User's Manual" kan hämtas från TEAC Global Site (<http://www.teac-global.com/>).
- För att använda nätverksfunktionen och USB-uppspelningsfunktionen måste du också använda en iPad eller annan iOS-enhet som har den avsedda appen (gratis) installerad och som är ansluten till samma nätverk som denna enhet.

VIKTIGA SÄKERHETSINSTRUKTIONER	86
Varumärken och upphovsrätt	89
Medföljande delar	90
Hämta fjärrkontroll-appen	90
Använda TEAC Global Site	90
Före användning	91
Underhåll	91
Använda fjärrkontrollen	91
Skivor	92
Anslutning av högtalare	93
Anslutningar	94
Nätverksanslutningar	96
Namn och funktion på enhetens delar (fjärrkontroll)	97
Namn och funktion på enhetens delar (huvudenhet)	98
Anslutning av hörlurar	99
Uppkonvertering	100
Skärm	101
Grundläggande användning	102
Lyssna på CD-skivor	105
Trådlös Bluetooth®-teknologi	107
Inställningar	109
MQA (Master Quality Authenticated)	111
Felsökning	111
Specifikationer	113

Medföljande delar

Kontrollera för att vara säker att lådan innehåller alla ingående delar som visas nedan.

Kontakta butiken där du köpte enheten om någon av dessa delar saknas eller har skadats under transporten.

Nätsladd × 1

Fjärrkontroll (RC-1328) × 1

Batterier för fjärrkontrollen (AAA) × 2

Filttassar × 3

Bruksanvisning (detta dokument) × 1

- Se sidan 114 för information om garantin.
- "TEAC HR Streamer User's Manual" kan hämtas från TEAC Global Site (<http://www.teac-global.com/>).

Hämta fjärrkontroll-appen

För att använda nätverksfunktioner och USB-uppspelningsfunktioner måste du också använda en iPad eller annan enhet som har den avsedda appen (gratis) installerad och som är ansluten till samma nätverk.

Så här laddar du ned appen för iOS-enheter inklusive iPad

Sök "TEAC HR Streamer" i App Store.

- Lansering för en Android-version är planerad (från januari 2017).
Se produktens webbplats för mer information.

ANMÄRKNING

Nätverksmodulens firmware uppdateras via TEAC HR Streamer. Vi rekommenderar att du regelbundet väljer den här enheten i TEAC HR Streamer och uppdaterar den med den senaste firmware. Ett popup-fönster visas som rekommenderar en firmwareuppdatering om en är tillgänglig.

Använda TEAC Global Site

Du kan ladda uppdateringar för denna enhet från TEAC Global Site.

<http://teac-global.com/>

- 1) Öppna TEAC Global Site.
- 2) Under TEACs "Downloads"-avsnitt, klicka på det önskade språket för att öppna nedladdningssidan för det språket.

ANMÄRKNING

Om det önskade språket inte visas, klicka på "Other Languages".

- 3) Klicka på produktnamnet i avsnittet "Products".
- 4) Välj och hämta de uppdateringar som behövs.

Före användning

⚠ Försiktighetsåtgärder vid placering

- Installera inte denna enhet på platser som kan bli varma. Det inkluderar platser som är utsatta för direkt solljus eller nära ett element, värmare, spis eller annan värmeutrustning. Dessutom skall du inte placera den på en förstärkare eller en annan utrustning som producerar värme. Om du gör så, kan det komma till missfärgningar, deformationer och fel funktion.
- När du installerar den här enheten, lämna lite utrymme (minst 3 cm) mellan enheten och väggar och andra enheter för att möjliggöra god värmeavledning.
När du placerar den i en rack, lämna till exempel minst 5 cm öppet ovanför och minst 10 cm öppet bakom.
Underlåtenhet att tillhandahålla dessa luckor kan orsaka att värme alstras inuti och orsaka brand.

Notering om nålfötterna

Nålfötter med hög exakthet finns bifogade till botten av denna enhet.

Stånden för dessa fötter är lösa, men när enheten placeras, stöds den av dessa nålfötter som effektivt avverkar vibrationer.

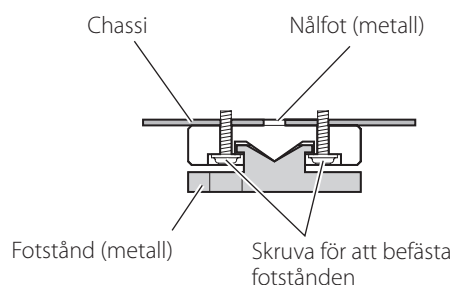

- De medföljande filtassarna är avsedda till att skydda ytan där enheten placeras. Fästa de under fotstånden.

Underhåll

Torka av smuts från det övre skyddet och andra panelytor med en mjuk trasa som har dämpats lite i utspätt neutral rengöringsmedel. Torka inte av med kemiska rengöringstraror, thinner eller kemiska medel. Om du gör så, kan det skada ytan.

⚠ För din egen säkerhet, dra ut nätsladden ur vägguttaget före rengöring.

Använda fjärrkontrollen

Försiktighetsåtgärder för användning

⚠ Missbruk av batterier kan leda till att de går sönder och läcker, vilket kan orsaka brand, skador eller missfärgningar på materialet som finns nära. Läs därför noga igenom och följ de försiktighetsåtgärder på sidan 87.

- När du använder en fjärrkontroll, peka den mot signalmottagaren för fjärrkontrollen på huvudenheten från ett avstånd på 5 m eller mindre. Placera inga hinder mellan huvudenheten och fjärrkontrollen.
- Fjärrkontrollen kanske inte fungerar om signalmottagaren av fjärrkontrollen utsätts för direkt solljus eller ljus. Om detta sker, försök att flytta enheten.
- Tänk på att användning av denna fjärrkontroll kan orsaka oavsiktlig drift av andra apparater som kan betjänas med infraröd strålning.

Installera batterier

Ta bort locket från baksidan av fjärrkontrollen och sätt in två AAA-batterier med dess \oplus/\ominus ändar orienterad enligt anvisning som visas. Sätt tillbaka locket.

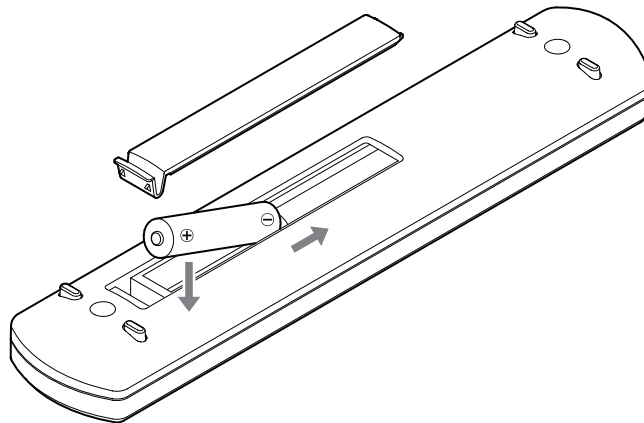

När du skall byta ut batterier

Om avståndet som krävs mellan fjärrheten och huvudenheten minskas eller på enheten slutar att svara på fjärrknapparna, byt ut båda batterier mot nya.

Bortskaffa använda batterier enligt anvisningar som står på dem eller enligt kraven av din lokala myndighet.

Skivor

De följande märkena visas på skivetiketterna och skivhöljen. Denna enhet kan spela skivor som har dessa märken utan att använda en adapter. Denna enhet kan inte spela skivor som inte har detta märke.

Skivtyper som kan spelas på denna enhet och dess märken

CD-skivor som har "Compact Disc Digital Audio" logotypen (12 cm, 8 cm)



- Denna logotyp visas på skivans etiketter och förpackning.

Om du försöker att spela en annan skivtyp på denna enhet, kan högt buller skada högtalarna eller hörseln. försök alltid att spela en annan skivtyp än de som visas ovan.

- Denna enhet kan till exempel inte spela upp DVD-video, DVD-ljud, video-CD, DVD-ROM och CD-ROM-skivor.
- Denna enhet kanske inte kommer kunna spela upp korrekt Dual Discs, Copy Control CD-skivor eller andra speciella CD-skivor som inte stämmer överens med Red Book CD-standard. Drift och ljudkvalitet kan inte garanteras när du använder speciella skivor tillsammans med denna enhet. Om uppspelningen av en speciell skiva skapar problem, kontakta skivans försäljare.

CD-R/CD-RW-skivor

Denna enhet kan spela upp CD-R/CD-RW-skivor som är i ljud-CD-format.

- Kontrollera att du har slutfört skivor som skapades av CD-inspelningsenheter.

Beroende av skivans kvalitet och tillståndet vid inspelningen, kommer du kanske inte kunna spela upp den. För detaljer, se användarmanualen för den enhet du använder.

Hantera med skivor

- Ladda skivor med etiketten uppåt.
(CD-skivor har endast en spelbar sida.)
- För att ta ut en skiva från sitt hölje, tryck alltid ned mitten av höljet först och sedan håll skivan på kanterna.

Uttag från omslaget



Hållning på kanterna



- Var försiktig när du hanterar med skivor. Om sidan som innehåller data (sidan utan etikett) är repig, förorenad med fingeravtryck eller på annat sätt smutsig eller skadad, kan det uppstå fel vid uppspelningen.

- Om skivans sida där data finns kodad (sidan utan etikett) blir smutsig av fingeravtryck eller damm, använd en mjuk trasa för att rengöra ytan från mitten mot kanterna.
Rengör alltid skivan innan du lagrar den. Om du lämnar skivan smutsig, kommer ljudkvaliteten att bli sämre.

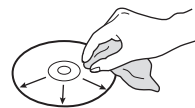

- Använd aldrig inspelningsrengöringsmedel, antistatisk behandling, förtunnare eller liknande kemikalier för att rengöra skivan. Sådana kemikalier kan skada skivans yta.
- Lämna inte skivorna på platser där de utsätts för direkt solljus eller på väldigt fuktiga och varma platser.
- Om du skriver något på skivans etikettsida, använd en permanent märkpenne med mjuk spets. Om du använder en kulspetspenna eller en annan penna med en hård spets, kan du skada skivan och den kommer inte gå att spela upp.
- När du har spelat klart en skiva, placera den alltid tillbaka i sitt hölje för lagring. Om du inte gör så, kan skivorna bli skeva och repiga.
- Klistra inga etiketter eller annat material på skivorna. Använd inte en skiva som har lim kvar på sin yta efter att du till exempel har tagit bort tejp eller klistermärke. Om en sådan skiva laddas, kan den fastna i enheten eller skada enheten.
- Använd aldrig kommersiellt tillgängliga CD-stabilisatorer. Om du gör så, kommer skivan inte gå att spela upp eller så kommer enheten att skadas.
- Använd inte spräckta skivor, eftersom de kan skada enheten.
- Använd aldrig skivor med oregelbundna former inklusive skivor i hjärtform eller åtthörninga, eftersom de kan skada enheten.

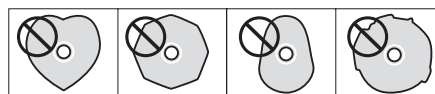

- Använd inte skivor som kan tryckas, som tillåter tryck på etikettsidan. Eftersom ytan av en sådan skiva har behandlats speciellt, om du laddar den, kan den fastna i enheten eller skada enheten.

Om du har frågor om hur du hanterar en CD-R eller CD-RW-skiva, kontakta direkt tillverkaren av skivan.

Anmärkningar om högtalarkablar

- Använd kommersiellt tillgängliga högtalarkablar för att ansluta högtalarna.
- Använd den kortaste högtalarkabeln som möjligt. Ju längre kabel är, desto större är motståndsvärdet och desto mer minskas dämpningsprestandan. Dessutom höjer längden också impedans och kapaciteten och sänker ljudets kvalitet vid höga frekvenser.
- Använd vänstra och högra högtalarkablar som har samma längd.

Hur du ansluter högtalarkablar

Använd kommersiellt tillgängliga högtalarkablar för att ansluta \oplus -terminal av enheten till \oplus -terminal av högtalare och \ominus -terminal av enheten till \ominus -terminal av högtalare.

- Använd högtalare med minst $4\ \Omega$ impedans.
- Om den utsatta spetsen av sladdtråden av högtalarkabel kommer i kontakt med en annan sladd eller terminal, kan det komma till kortslutning. Låt aldrig en högtalarkabel vara för kort.
- Anslut inte mer än en förstärkare till en högtalare.
- Bunta inte ihop högtalarkablar med nätsladdar. Det kan orsaka buller.

⚠ Strömkontakten skall alltid vara fränkopplad när du ansluter högtalarkablar.

När du använder bara kablar

Lossa hättan och sätt i kabel i öppningen i terminalen. Dra åt hättan sedan.

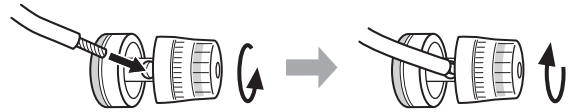

När du använder kabelsko

Lossa hättan och sätt i fliken mellan hättan och terminalens bas. Dra åt hättan sedan.

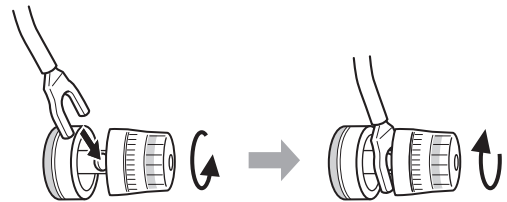

- När du använder en spade-flik för att ansluta, använd en med en innerdiameter på minst 8 mm.

När du använder banankontakt

När hättan har dragits åt, sätt i pluggen i öppningen i slutet av terminalen.

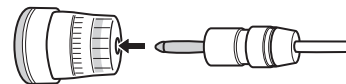

- Läs noggrant anvisningarna för banankontakten som du använder.

Anmärkning om den europeiska modellen

I enlighet med europeiska säkerhetsförfordningar är anslutning av banankontakter till högtalarterminaler inte tillåtet på europeiska modeller.

Dessa öppningar, i vilka banankontakterna kan sättas i, har täckts med svarta lock.

Anslut högtalare med vanliga kablar eller kabelsko.

Om en svart hätta lossnar från sin terminal, sätt tillbaka den till dess originalposition.

Anslutningar

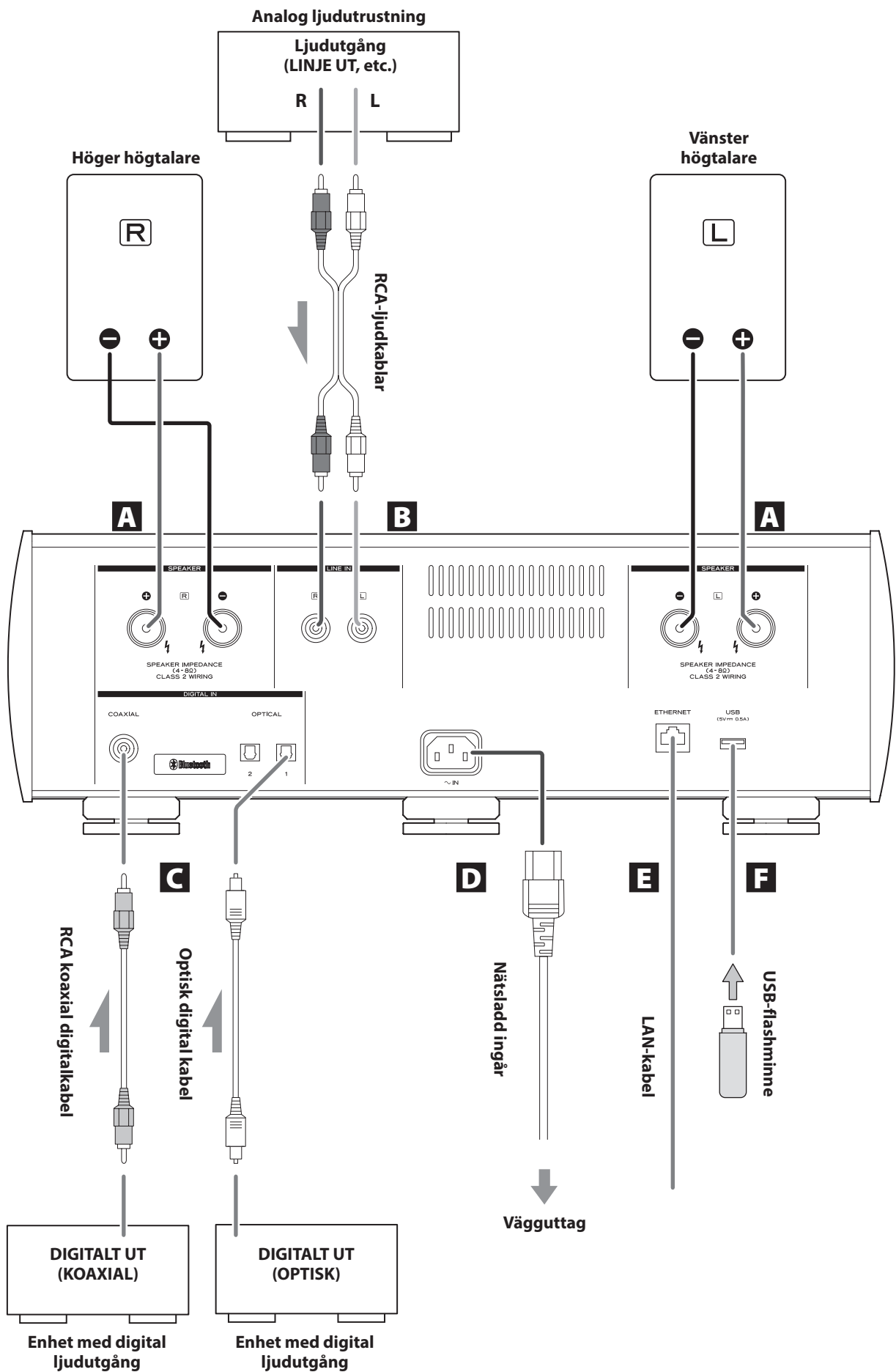

A Högtalarterminaler (SPEAKERS)

Använd kommersiellt tillgängliga högtalarkablar för att ansluta ⊕-terminal av enheten till ⊕-terminal av högtalare och ⊖-terminal av enheten till ⊖-terminal av högtalare (sida 93).

B Analog ljudingångskontakter (LINE IN)

Använd dessa för att mata in 2-kanal analog ljudsignaler. Anslut en analog ljudutmatningsenhet till dessa RCA-kontakter.

Använd kommersiellt tillgängliga kablar för anslutningarna.

Anslut dennas enhets R-ingångskontakt till R-utgångskontakten på ljudutmatningsenheten och denna enhets L-ingångskontakt till L-utgångskontakten på den andra enheten.

RCA-ljudkablar

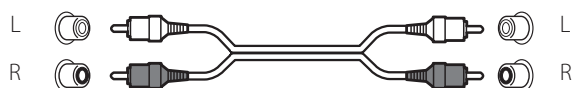

C Digitala ljudingångar

COAXIAL

Använd detta för att mata in digitalt ljud. Anslut den koaxiala digitala ljudutgången av en digital ljudenhet till den.

Använd en separat inköpt RCA koaxial digitalkabel för anslutning.

OPTICAL

Använd dessa för att mata digitalt ljud. Anslut kontakter för de optiska digitala ljudutgångarna till digitala ljudenheter.

Använd separat inköpt optiska digitalkablar med rektangulär kontakter för anslutning.

D Strömingången (~IN)

Anslut den medföljande nätkabeln här.

Efter att alla anslutningar har slutförts, anslut nätsladdarna till ett vägguttag.

⚠ Använd inte andra strömsladdar än den som medföljde denna enhet. Om du använder andra nätsladdar kan det orsaka elektrisk chock. Koppla bort sladden från uttaget när du inte använder enheten för en lång tid.

E ETHERNET-porten

Anslut en kommersiellt tillgänglig LAN-kabel till denna port om du vill ansluta denna enhet till ett trådbundet nätverk eller internet.

- När du växlar mellan ingångskällor, är denna port märkt med "NET".

F USB-port

Anslut USB-flashminnen som innehåller ljudfiler här.

- Uppspelning från USB-flashminne kräver åtgärd med användning av en enhet (med den avsedda appen) som är ansluten till samma nätverk som denna enhet.

⚠ Slutför alla andra anslutningar innan du slår på enheten.

- Läs noga igenom bruksanvisningarna för de enheter som du ansluter och följ deras instruktioner när du gör anslutningar.
- Bunta inte ihop anslutningskablar med nätsladdar. Det kan orsaka buller.
- Anslut alla kontakter helt.

SV

Nätverksanslutningar

Anslutningsexempel

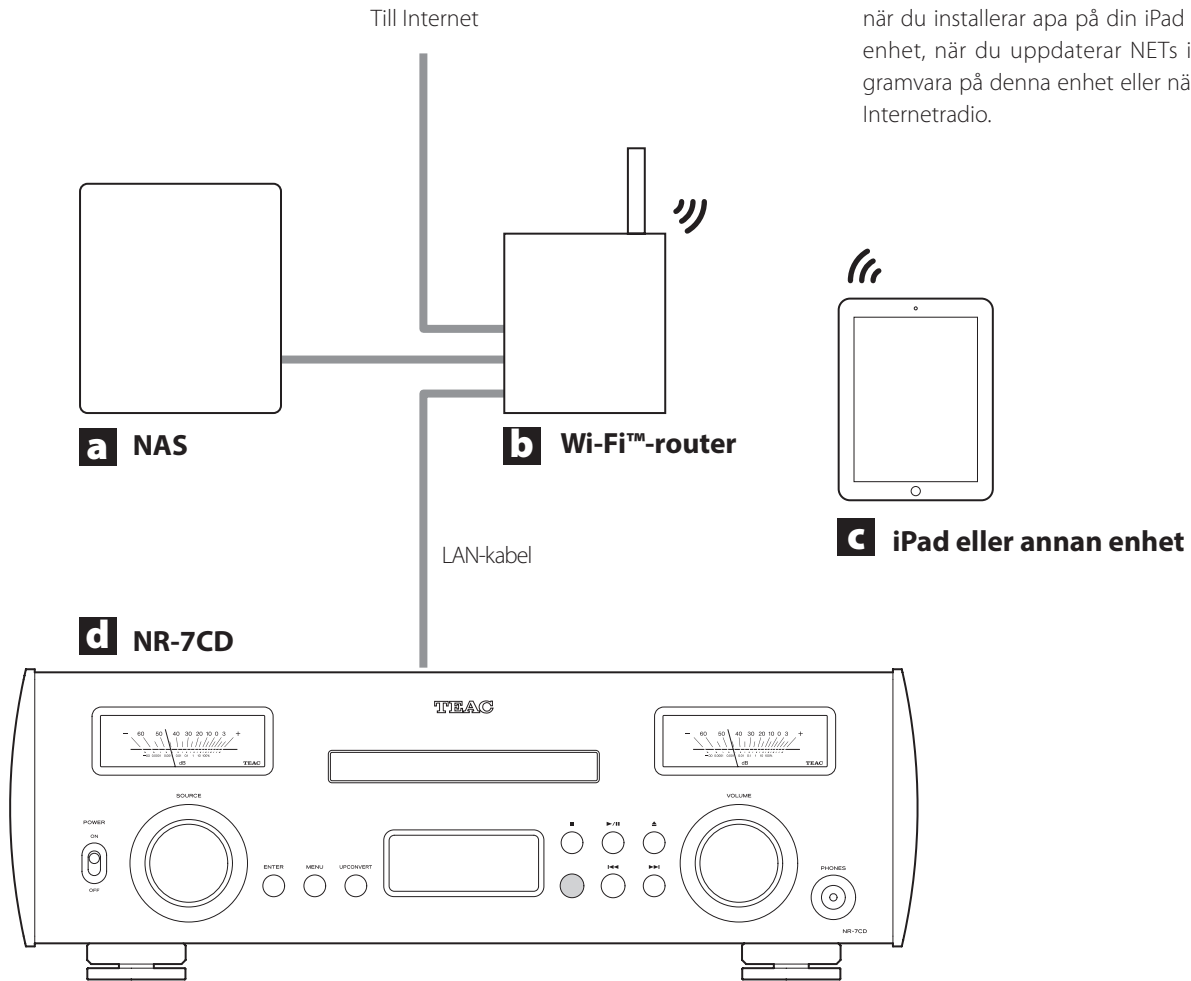

- Wi-Fi-routern måste vara ansluten till Internet när du installerar appen på din iPad eller en annan enhet, när du uppdaterar NETs inbyggda programvara på denna enhet eller när du lyssnar på Internetradio.

a NAS (Network Attached Storage)

Använd för att lagra ljudfiler. Drift som UPnP-server behövs för att använda den som mediaserver. MinimServer är mediaservern som rekommenderas för användning med denna enhet.

b Wi-Fi™-router

Använd Wi-Fi för att ansluta din iPad eller en annan enhet till denna enhet och NAS.

c iPad eller annan enhet

Installera appen för att styra denna enhet (sida 90).

d NR-7CD

Denna enhet. IP-adressen hämtas från DHCP-servern.

Namn och funktion på enhetens delar (fjärrkontroll)

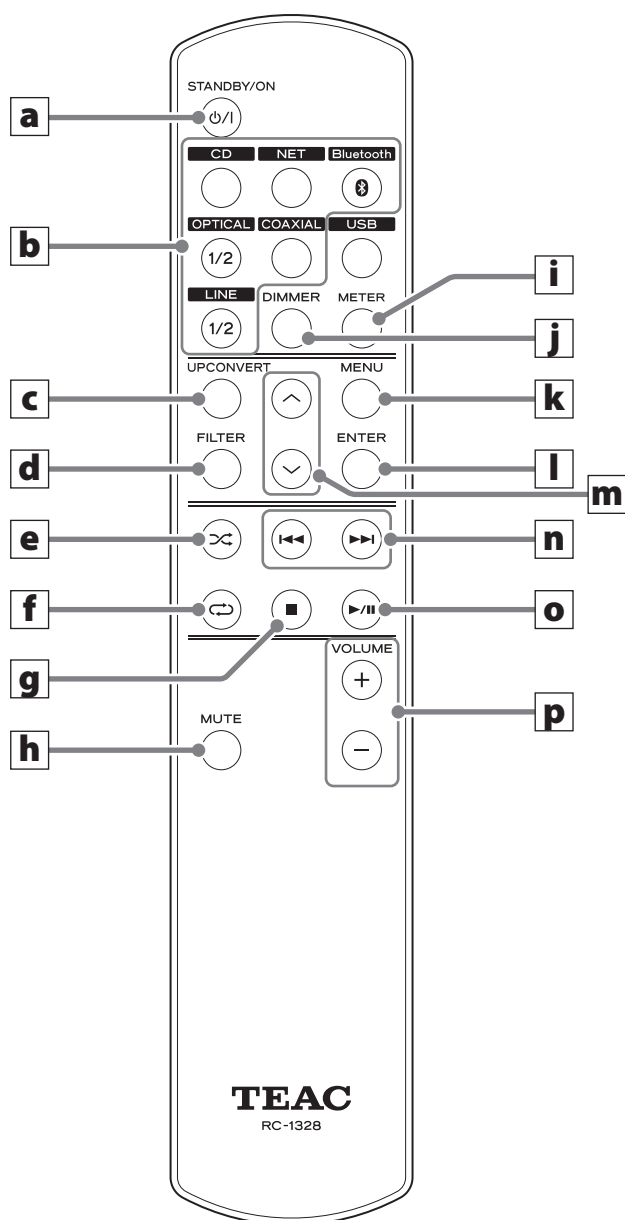

- Om huvudenheten och fjärrkontrollen båda har knappar med samma funktioner, förklarar denna handbok hur du använder en av dessa knappar. Den andra motsvarande knappen kan användas på samma sätt.

a STANDBY/ON-knapp

Tryck för att sätta enheten i vänteläge eller för att sätta på den (sida 102).

b Valknappar för ingång

Används för att välja uppspelningskällan.

- USB-knappen används inte med denna enhet.
Välj NET och använd appen för att styra uppspelning från USB-flashminne.
- LINE 1 är den enda linjeingången för denna enhet.

c UP CONVERT-knapp

Används för att visa och ändra inställningen för uppkonvertering (sida 100).

d FILTER-knapp

Använd för att ändra filterinställningarna.
Detta ändrar filtret enligt ingången (PCM eller DSD).

e SHUFFLE-knapp

Använd för att ändra inställningen för slumpvis uppspelning.

f REPEAT-knapp

Använd för att ändra inställningen för upprepad uppspelning.

g Stoppknapp (■)

Tryck för att stoppa CD, NET eller Bluetooth uppspelning.

h MUTE-knapp

Tryck på denna knapp för att temporärt stänga av ljudet.

i METER-knapp

Använd detta för att ställa in nivåmätarens ljusstyrka och sätta på och stänga av driften (sida 104).

j DIMMER-knapp

Använd denna knapp för att ändra ljusstyrkan på skärmen.

k MENU-knapp

Använd för att ange inställningsläge (sida 109).
Tryck vid inställningsläge för att gå tillbaka till föregående fönster.

l ENTER-knapp

Tryck för att bekräfta valet.

m Upp/ner-knappar (^/∨)

Använd för att välja inställningsobjekt.

n Hoppknappar (◀/▶)

Under CD uppspelningen

Används för att hoppa till föregående eller nästa spår.
Tryck och håll i minst en sekund medan uppspelning för att söka framåt/bakåt (sida 106).

Under NET- och Bluetooth-uppspelning

Används för att hoppa till föregående eller nästa spår i spellistan.

o Spela/pausa-knapp (▶/||)

När inmatningskällan är CD, NET eller Bluetooth och uppspelningen har stoppats eller pausats, tryck för att starta uppspelningen.
Tryck under uppspelning för att pausa.

p VOLUME-knappar (+/-)

Använd detta för att justera högtalarnas och hörlurarnas volymen.

Namn och funktion på enhetens delar (huvudenhet)

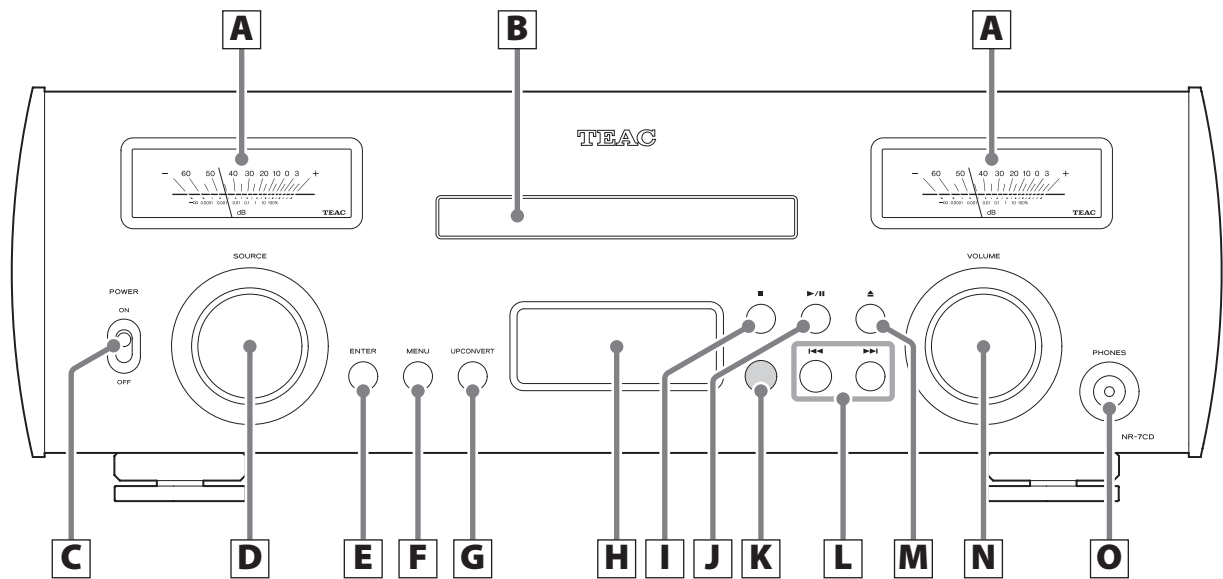

A Nivåmätare

Dessa visar utgångsnivåerna.

B Skivfack

Lägg i en skiva här.

C POWER-brytare

Används för att slå på och av enheten (sida 102).

- Om skärmen eller nivåmätarna är mörka även om POWER-brytaren är inställ till ON (på), är ett av följande villkor möjligt.
 - Strömmen är på, men skärmens ljusstyrka är inställd till DIMMER 0 och/eller nivåmätarens driftinställning är inställd till DIM0 eller OFF (av) (sida 110).
 - Den automatiska energisparfunktionen har aktiverats och försatte enheten i viloläge (sida 110).
 - Nätsladden är inte ansluten.

D SOURCE-ratt

Används för att välja ingångskälla.

Används för att ändra inställningsvärden när ett menyalternativ visas.

Vrid när menyn är öppen för att ändra ett objekt visas eller ett inställningsvärde.

E ENTER-knapp

Tryck för att bekräfta valet.

- Tryck när enheten är i viloläge för att sätta på den (sida 103).

F MENU-knapp

Använd för att ange inställningsläge (sida 109).

Tryck om den befinner sig i inställningsläge för att ändra inställningsposten.

G UPCONVERT-knapp

Används för att visa och ändra inställningen för uppkonvertering (sida 100).

H Skärm

Denna skärm visar information om ljuduppspelningen och menyfönster (sida 101).

I Stoppknapp (■)

Tryck för att stoppa CD, NET eller Bluetooth uppspelning.

J Spela/pausa-knapp (▶/||)

När inmatningskällan är CD, NET eller Bluetooth och uppspelningen har stoppats eller pausats, tryck för att starta uppspelningen.

Tryck under uppspelning för att pausa.

K Mottagare för fjärrkontrollsignaler

Denna tar emot signaler från fjärrkontrollen. När du använder fjärrkontrollen, peka mot fjärrkontrollens signalmottagare.

Anslutning av hörlurar

L Hoppknappar (◀◀/▶▶)

Under CD uppspelningen

Används för att hoppa till föregående eller nästa spår.

Tryck och håll i minst en sekund medan uppspelning för att söka framåt/bakåt (sida 106).

Under NET- och Bluetooth-uppspelning

Används för att hoppa till föregående eller nästa spår i spellistan.

M Öppna/stäng-knappen för facket (▲)

Tryck denna knapp för att öppna och stänga skivfacket.

N VOLUME-ratt

Används för att justera volymen. Vrid till höger för att öka och till vänster för att sänka volymen.

- Volyminställningar sparas separat för utmatning med högtalare och hörlurar.

O PHONES-uttag

Anslut hörlurar med 3,5 mm stereo-minikontakt här.

- Denna förstärkarkrets för hörlurar använder en kontakt med fyra poler med en oberoende vänster och höger för jordning. Ordinära kontakter med 3 eller 4 poler kan användas.
- När hörlurar är anslutna, ljud kommer inte att matas ut från SPEAKER-kontakterna på baksidan.

NOTERA

De följande knapparna på enheten och fjärrkontrollen fungerar tillsammans med CD-, NET- och Bluetooth-uppspelning.

Stoppknapp (■)

Spela/pausa-knapp (▶/||)

Hoppknappar (◀◀/▶▶)

- Denna enhet kan inte användas till att till exempel skapa spellistor på en annan enhet som är ansluten till den. Spellistor måste skapas och andra inställningar måste utföras för att aktivera uppspelning på anslutna enheter.

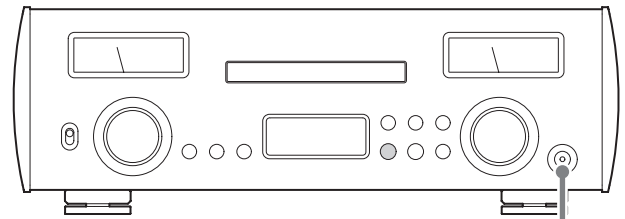

PHONES



Kopplingsschema

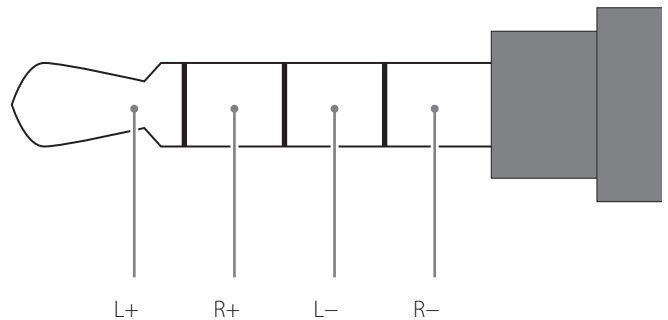

VARNING

Medan du har hörlurarna på dig kan du inte ansluta eller koppla från dem eller sätta på eller stänga av enheten.

Om du gör så, skulle det kunna leda till plötsligt högt buller som skulle kunna skada din hörsel.

Ställ alltid in volymen till minimum ($-\infty$ dB) innan du sätter på hörlurarna.

Uppkonvertering

Konverteringsfunktionen kan användas när digitalt ljud matas in (CD, NET*, Bluetooth, OPT1, OPT2, COAX).

- Under MQA-uppspelning kommer 4Fs uppkonvertering att användas oberoende av inställningen.

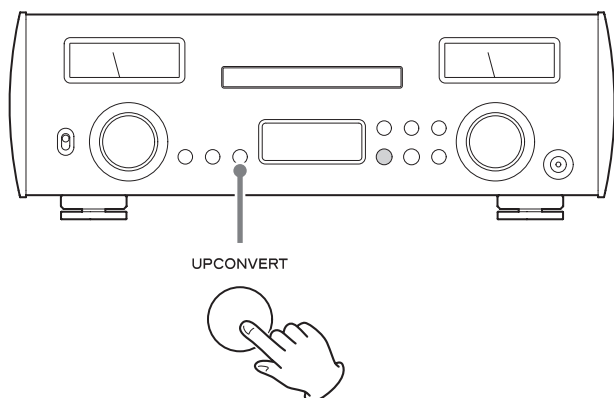

Tryck på UP CONVERT-knappen för att visa den aktuella inställningen. Tryck på den igen för att ändra inställningen för uppkonvertering.

*För uppspelning från USB-flashminne, ställ in inmatningskällan till NET.

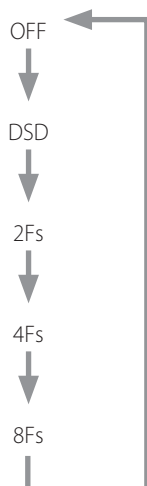

Visningsexempel

UPCONV DSD

OFF

Uppkonvertering kommer inte att ske.

Den ursprungliga inmatningssignalen skickas som den är direkt till D/A-omvandlaren.

DSD

2Fs

4Fs

8Fs

Uppkonverteringen som visas kommer att användas.

Relationen mellan den ingående samplingsfrekvensen och samplingsfrekvensen efter uppkonvertering är den följande.

Ingångsskälla	Uppkonverteringsinställning				
	OFF	2Fs	4Fs	8Fs	DSD
Ingång samplingsfrekvens	Samplingsfrekvenser efter uppkonvertering				
[kHz]	[kHz]				[MHz]
32	32	64	128	256	8,0
44,1	44,1	88,2	176,4	352,8	11,2
88,2	88,2	88,2	176,4	352,8	11,2
176,4	176,4	176,4	176,4	352,8	11,2
352,8	352,8	352,8	352,8	352,8	11,2
48	48	96	192	384	12,2
96	96	96	192	384	12,2
192	192	192	192	384	12,2
384	384	384	384	384	12,2
DSD [MHz]	[MHz]				[MHz]
2,8	2,8	2,8	2,8	2,8	2,8
5,6	5,6	5,6	5,6	5,6	5,6

■ Dessa värden konverteras inte.

När enheten är påslagen



Efter att meddelanden som det ovan visas, kommer inmatningskällan att visas på skärmen.

Information på ingångskällan

Informationsfönstret med inmatningskälla kommer att visas också när enheten har sats på efter att cirka 10 sekunder har gått utan drift på inställningsskärmen.

Visningsexempel

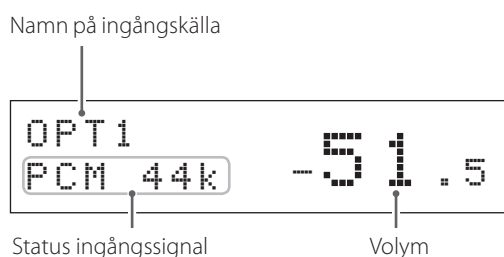

- Om du vrider med VOLUME-ratten kommer det att ändra volymen och volymen kommer att visas till höger om ingångssignalens status.

Namn på ingångskälla

Detta visar namnet på den valda källan.

Namnet på skärmen motsvarar den valda kontakten som det följande.

CD

CD-spelare i denna enhet

NET

ETHERNET-port, USB-port

COAX

RCA koaxial digital ljudingång

OPT1

Optisk digital ljudingång 1

OPT2

Optisk digital ljudingång 2

LINE

Analoga ljudingångar

- Vid användning av Bluetooth, visas namnet av den anslutna enheten.

Status ingångssignal

Detta visar ingångskällans status.

UNLOCK!

Enhetsen kan inte synkronisera med den ingående signalen.

NOT AUDIO!

En signal med ett format som inte kan spelas upp har mottagits.

NETWORK!

Inmatningskällan är NET, men enheten är inte ansluten till ett nätverk.

READY

Inmatningskällan är NET och den är ansluten, men ingen ljudsignal har mottagits.

WAV 44k

DSD 2.8M

DSD 5.6M

FLAC96k, etc.

Detta är förkortningar av ingångssignaltypen och samplingsfrekvensen.

SBC

AAC

aptX

LDAC

När inmatningskällan är Bluetooth, kommer förkortningar av codec-typ och samplingsfrekvens att visas.

Volymvisning

Volyminställningen som visas kommer att förstoras när du vrider med denna enhetsens VOLUME-ratt.

Visningsexempel

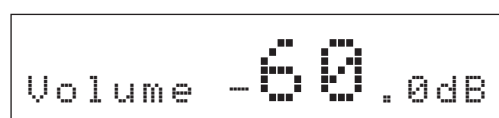

Grundläggande användning

1 Slå på dem anslutna ingångsapparaterna.

2 Ställ POWER-brytaren till ON för att slå på enheten.

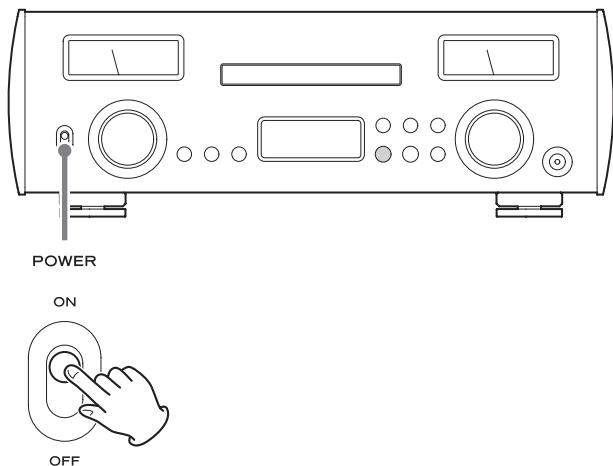

3 Vrid med SOURCE-knappen för att välja en ingångskälla.

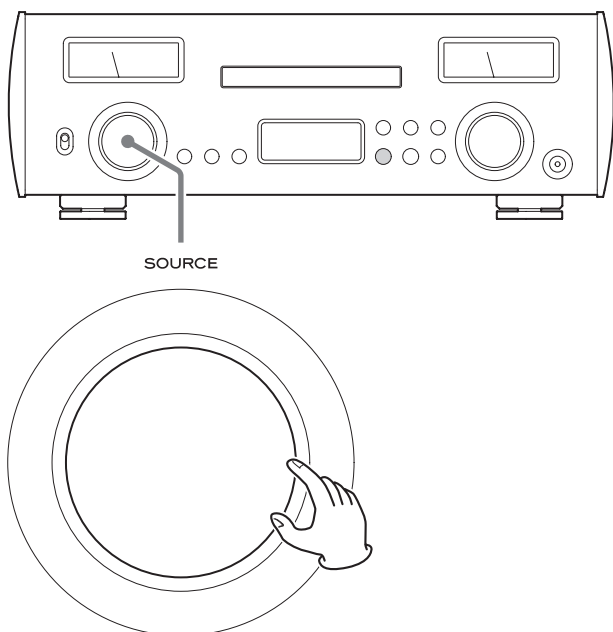

Ingångskällorna kommer att visas i följande ordning.

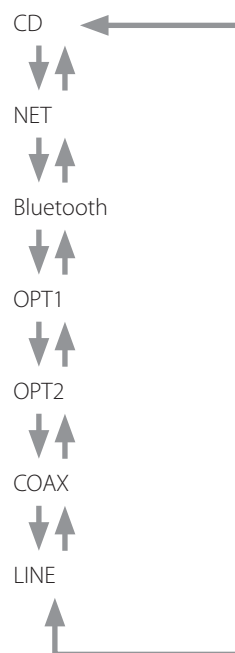

- Du kan också använda ingångs-valknapparna på fjärrkontrollen.
- Om insignalen är inte en digital ljudsignal eller ett ljudsignalformat som inte stöds av den här enheten, kommer såsom Dolby Digital eller DTS "NOT AUDIO!" visas på skärmen och inget ljud kommer ut. Ställ in den digitala utgången på den anslutna enheten till PCM-ljudutgång.
- För att använda NET- eller USB-porten, installera den avsedda appen (sida 90) på en iPad eller en annan enhet, och anslut den till samma nätverk som denna enhet (sida 96).

4 Påbörja uppspelningen på den källanheten.

Vi hänvisar till bruksanvisningen för enheten.

- CD- och Bluetooth-drift förklaras i senare avsnitt i denna handbok.

5 Spela upp källan och sedan justera volymen genom att vrida med VOLUME-knappen.

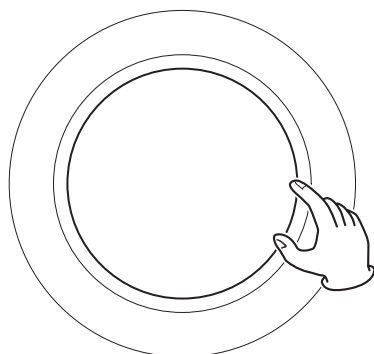
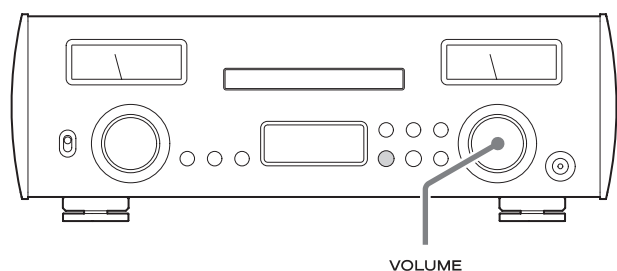

- Volymskärmen kommer att visas.

Automatisk energibesparing

När den automatiska energisparfunktionen är ON (på), kommer denna enhet automatiskt att försättas i viloläge, om det inte finns någon uppspelning eller om den inte används i 30 minuter (sida 110).

- Även om ljud spelas upp, kommer den automatiska energibesparingen att fungera, om VOLUME-ratten ställs till ett värde där ljud inte kan höras.

Sätta enheten på från viloläget

- Tryck på fjärrkontrollens STANDBY/ON-knapp.

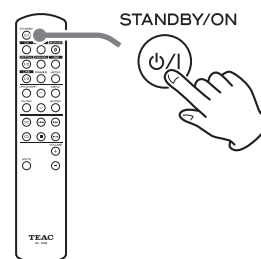

- Tryck på ENTER-knappen på framsidan av enheten.

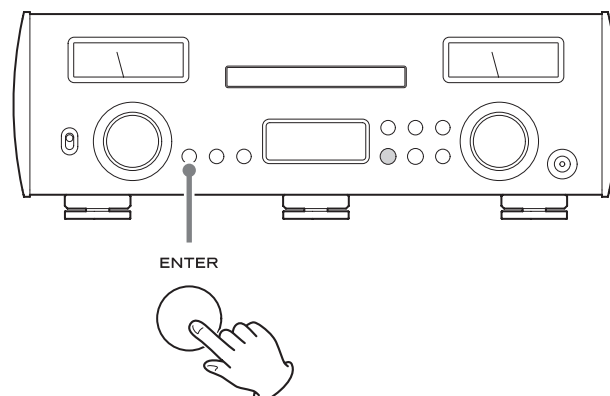

Grundläggande drift (fortsättning)

Dimmer

Varje gång du trycker på fjärrkontrollens DIMMER-knapp, ändras ljusstyrkan av skärmen som det följande (sida 110).

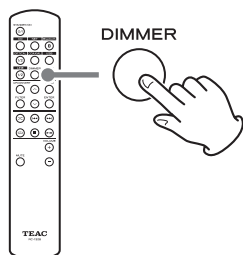
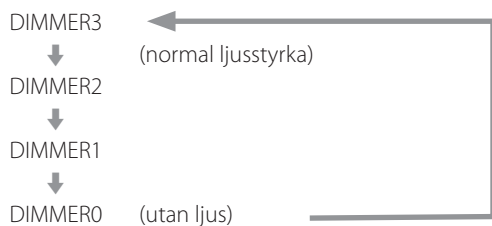

Stänga av ljudet av uppspelningen

Om du vill temporärt stänga av volymen på denna enhet, tryck på MUTE-knappen på fjärrkontrollen.

Tryck på MUTE-knappen på fjärrkontrollen igen, för att återuppta tidigare volymnivå.

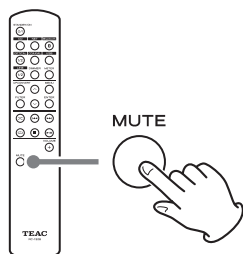

- Om den är på tyst, kommer volymjustering att göra att ljud kommer att höras igen.

Nivåmätare

Tryck på fjärrkontrollens METER-knapp för att ändra nivåmätarens ljusstyrka och sätta mätarna på och av.

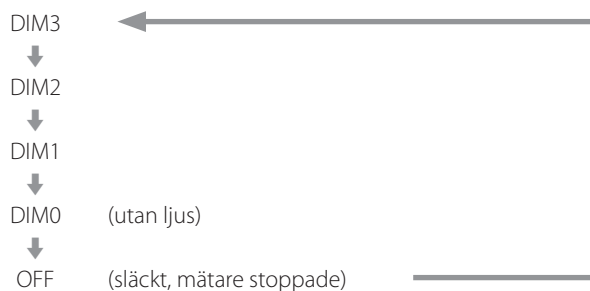
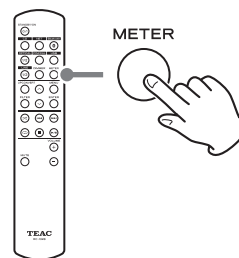

1 Vrid SOURCE-ratten för att välja "CD".

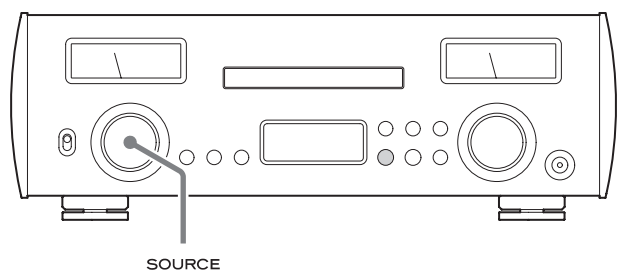

SOURCE

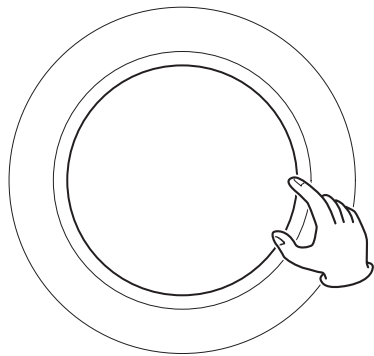

- Du kan också använda fjärrkontrollens CD-knapp.

2 Tryck på öppna/stäng-knappen (▲).

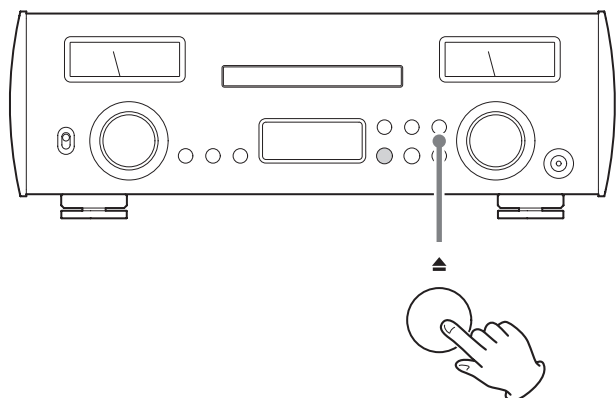

3 Placera en skiva i facket med etiketten uppåt.

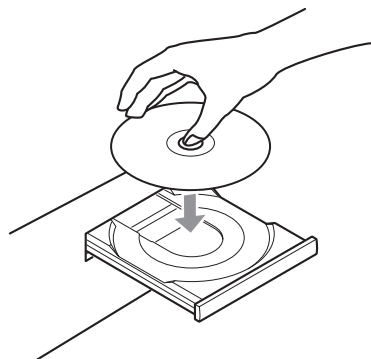

- Placera inte flera skivor åt gången i facket.
- Om facket är stängt medan en skiva inte ligger i mitten, kan skivan fastna inne och facket kanske inte öppnas. Försäkra dig att alltid placera skivor i mitten av facket.
- När facket öppnas eller stängs, tryck inte på den med handen.

4 Tryck på fackets öppna/stäng-knapp (▲) för att stänga det.

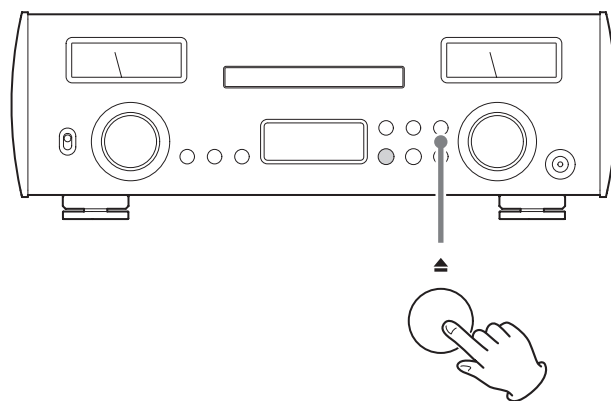

⚠ FÖRSIKTIGHET

Se till att inte dina fingrar kommer i kläm i facket.

"TOC Read" kommer att visas på skärmen och enheten börjar att läsa skivan.

- Det en viss tid tills enheten laddar skivan.
Vänta till det totala antalet låtar och den totala uppspelningstiden visas på skärmen.

När läsningen slutförs, kommer skärmen att visa det följande.

Visningsexempel

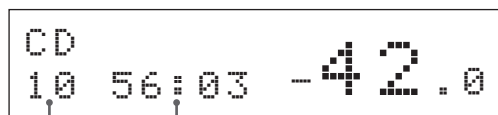

Totalt antal spår på skivan Total uppspelningstid (minuter: sekunder)

- "NO DISC" visas om ingen skiva har laddats.
- "DISC!" visas på en skivan inte kan spelas upp när den har laddats.

Fortsättning på nästa sida →

Lyssna på CD-skivor (fortsättning)

5 Tryck på spela/pausa-knappen (▶/||).

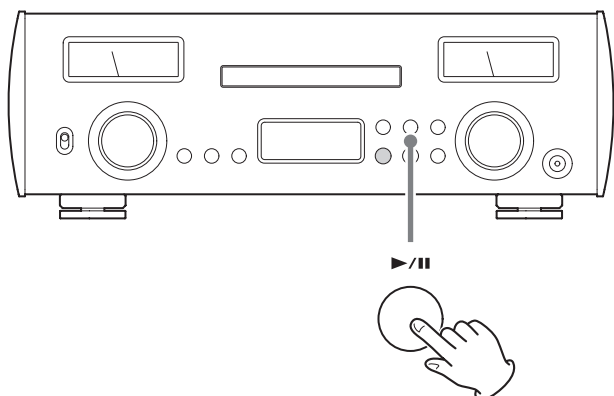

Uppspelningen börjar från den första låten.

Visningsexempel

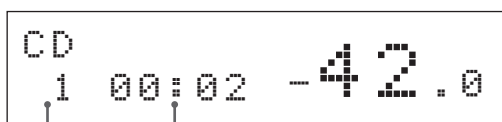

Numret på spåret som spelas

Förfluten tid av spår som spelas upp (minuter: sekunder)

Hoppa för att söka ett spår

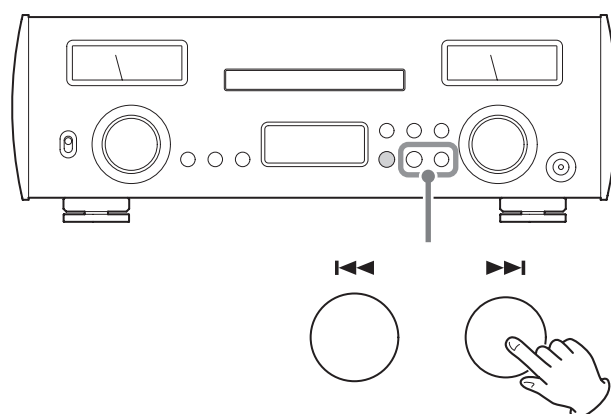

Använd hoppknapparna (◀◀/▶▶) för att hoppa till föregående eller nästa spår. Fortsätt att trycka tills den önskade låten väljs.

- Medan uppspelningen, tryck på ◀◀-knappen en gång för att gå tillbaka till början av det aktuella spåret. Tryck på ◀◀-knappen upprepade gånger för att gå tillbaka till tidigare låt.

Sökning efter en del av ett spår

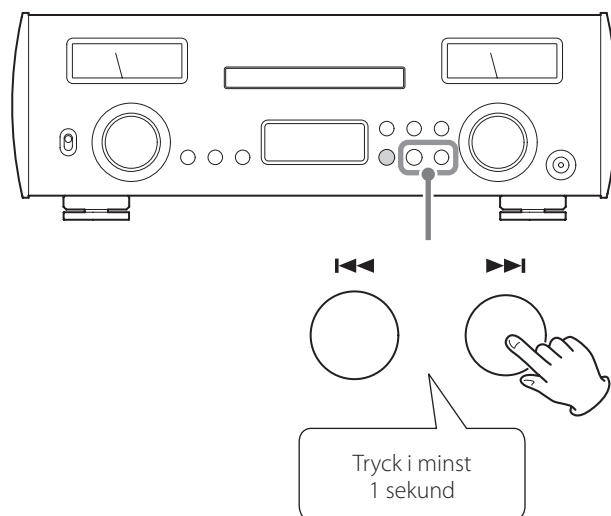

Under uppspelning, tryck och håll en hoppknapp (◀◀/▶▶) tills söka bakåt/framåt börjar. Om du hittar ett ställe som du vil lyssna på, tryck på spela/pausa-knappen (▶/||).

Bluetooth®-notiser

Om du använder denna enhet med en mobiltelefon eller annan Bluetooth-apparat, skall de inte vara längre än 10 meter från varandra. Beroende av omständigheterna för användning kan dock det effektiva överföringsavståndet vara kortare.

Trådlös kommunikation med varje apparat som stöder trådlös Bluetooth-teknologi garanteras inte.

För att avgöra om denna enhet och en annan apparat som stödjer trådlös Bluetooth-teknologi är kompatibla, se apparatens användarhandbok eller kontakta butiken där du köpte den.

Profiler

Denna enhet stödjer följande Bluetooth-profiler.

- A2DP (Advanced Audio Distribution Profile)
- AVRCP (Audio/Video Remote Control Profile)

För att överföra ljud med Bluetooth-trådlös överföring, måste Bluetooth-enheten stödja A2DP.

För att kontrollera uppspelning på Bluetooth-enheten, måste den stödja AVRCP.

Även om Bluetooth-enheten stödjer den samma profilen, kan denna funktion vara annorlunda enligt dess specifikationer.

Codecs

Denna enhet stödjer följande codecs. Den kommer att automatisk välja en av de under ljudöverföringen.

- SBC
- AAC
- Qualcomm® aptX™ audio
- LDAC

Enheten kommer att välja den lämpliga codecen att använda enligt codecs kompatibilitet med andra Bluetooth-enheter och enligt kommunikationsvillkoren.

LDAC är en ljudkodningsteknik som utvecklades av Sony som möjliggör överföring av ljudinnehåll med hög upplösning (Hi-Res) även via en Bluetooth-anslutning.

Till skillnad från andra Bluetooth-kompatibla kodningstekniker som SBC, drivs den utan nedkonvertering av Hi-Res-ljudinnehållet* och tillåter cirka tre gånger så mycket data** som kan överföras via ett Bluetooth-trådlöst nätverk med enastående ljudkvalitet än de andra teknikerna genom att använda effektiv kodning och optimerad paketering.

* exklusive innehåll i DSD-format

** i jämförelse med SBC (Subband Coding) när bithastigheten på 990 kBit/s (96/48 kHz) eller 909 kBit/s (88,2/44,1 kHz) har valts

NOTERA

- Du kan inte välja codecen som skall användas genom att till exempel trycka på en knapp.
- På grund av Bluetooth-karakteristik för den trådlösa kommunikationen, kommer uppspelningen från en Bluetooth-enhet vara lite fördröjd i jämförelse med uppspelningen från denna enhet.

Innehållsskydd

Denna enhet stödjer SCMS-T som en form av innehållsskydd vid ljudöverföring, så att den kan spela upp skyddat ljud.

Överföringssäkerhet

Denna enhet stödjer säkerhetsfunktioner medan Bluetooth-trådlös överföring enligt Bluetooth standardspecifikationer, men den garanterar inte sekretess för sådana överföringar.

TEAC CORPORATION har inte ansvaret för om det kommer till informationsläckage under en trådlös Bluetooth-överföring.

Para med en annan Bluetooth-apparat

Det är nödvändigt att para denna enhet med en annan Bluetooth-enhet första gången den används och vid anslutning till en annan Bluetooth-enhet för första gången.

1 Vrid SOURCE-ratten för att välja "Bluetooth".

Bluetooth
SELECT DEVICE?

- Om inga parade enheter finns tillgängliga, kommer "NO PAIRED DEVICE" att visas.

2 Aktivera Bluetooth-överföring på den andra Bluetooth-enheten.

3 Tryck och håll ENTER-knappen för att växla till parningsläget.

Bluetooth
PAIRING

- "PAIRING" blinkar vid parning.

4 På andra Bluetooth-enheter, välj "NR-7CD" (denna enhet).

Efter att denna enhet växlar till parningsläge, para den med den andra Bluetooth-enheten.

För detaljer, se användarhandboken av denna Bluetooth-enhet.

Efter anslutningen kommer det visas inmatningskällan på skärmen.

Trådlös Bluetooth®-teknologi (fortsättning)

Uppspelning från en Bluetooth-enhet

- Para denna enhet första gången du använder den och när du vill ansluta till en annan Bluetooth-enhet för första gången (sida 107).
- När du parar eller ansluter med en annan Bluetooth-enhet, skall de vara inom några få meter ifrån varandra. Om de är för långt ifrån varandra, kommer parande och sedan även anslutningen vara kanske omöjliga.

1 Vrid SOURCE-ratten för att välja "Bluetooth".



```
Bluetooth
SELECT DEVICE?
```

- Du kan också använda Bluetooth-knappen på fjärrkontrollen.

2 Aktivera Bluetooth-överföring på den andra Bluetooth-enheten.

3 När "SELECT DEVICE?" visas, tryck på ENTER-knappen för att visa Bluetooth-enheter som redan har parats.

Bottenlinjen på skärmen visar namnet på den senast anslutna enheten.

GIV AKT!

Beroende av källenheten, kommer du kanske också behöva att utföra anslutningar på den.

Om du inte kan lyckas med att ansluta den, se denna handbok till källenheten.

Visningsexempel

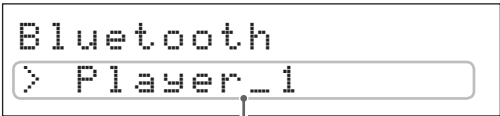

```
Bluetooth
> Player_1
```

Namnet på den senast anslutna enheten

- Vrid med SOURCE-ratten för att ändra enhetsnamnet som visas.
- Enheten kan komma ihåg maximalt åtta enhetsparningar.
- Om inga parade enheter finns tillgängliga, kommer skärmen visa det följande.



```
Bluetooth
NO PAIRED DEVICE
```

Tryck och håll ENTER-knappen för att växla till parningsläget (sida 107).

4 Tryck på ENTER-knappen för att ansluta.

- Om det finns flera parade enheter, vrid med SOURCE-ratten för att visa andra enheter. Om namnet på enheten som du vill ansluta till visas, tryck på ENTER-knappen.

Efter anslutningen kommer det visas inmatningskällan på skärmen.

Visningsexempel

Enhetsnamn



```
Player_1
AAC 44k -56.5
```

Codec och samplingsfrekvens

- De första 8 tecknen på enhetens namn visas.
- Om enhetens namn innehåller andra tecken än engelska bokstäver och nummer, kommer de inte att visas korrekt.

GIV AKT!

Oberoende på anslutningsstatusen av denna enhet eller den andra Bluetooth-enheten, om det inte visas en ingångskälla, starta om både denna enhet och den andra enheten och anslut dem sedan igen.

5 Påbörja uppspelningen på den andra Bluetooth-apparaten.

- Kontrollera att volymen har höjts på den andra Bluetooth-enheten. Om du inte höjer volymen på uppspelningsenheten, kommer det kanske inte matas ut något ljud från denna enhet.

NOTERA

Tryck och håll ner MENU-knappen för att rensa en parad enhet.

- 1 Tryck på MENU-knappen upprepade gånger för att visa inställningsposter.**

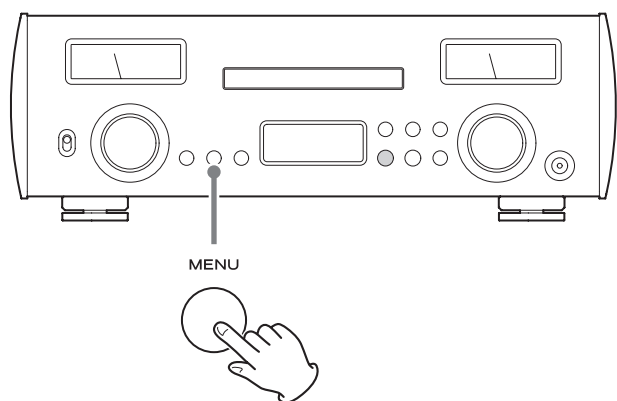

Menyposten visas i följande ordning.

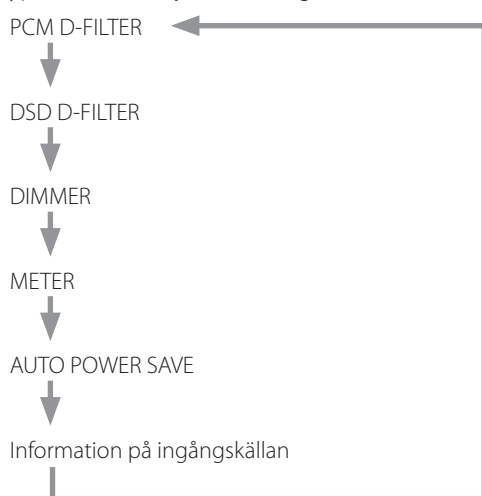

- 2 Vrid SOURCE-ratten för att ändra det inställda värdet.**

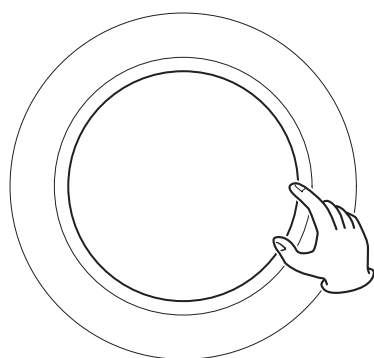
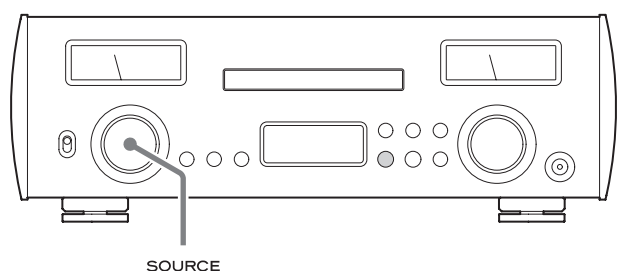

- Du kan också använda upp- och ner-knappen (^/∨) på fjärrkontrollen.
- Det aktuella inställda värdet visas på skärmen.

- 3 När du är klar med att ändra inställningar, tryck på MENU-knappen upprepade gånger för att visa ingångskällan igen.**

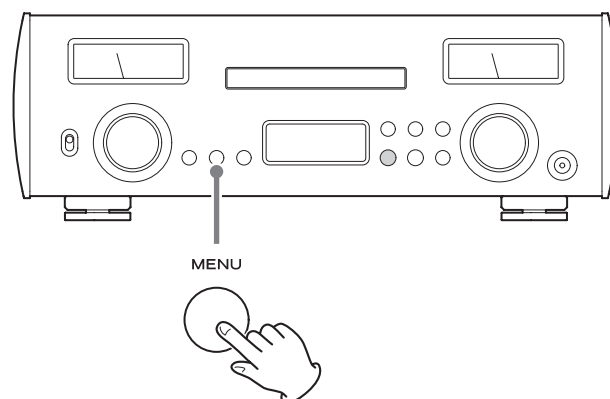

- Om det inte kommer till någon drift inom 10 sekunder, kommer inmatningskällan att visas igen.

PCM digital filter

Detta ställer in typen av digitalfilter som används vid konvertering av PCM-signaler från digital till analog.

- Under MQA-uppspelning kommer SDLY SLOW att användas oberoende av inställningen.

```
*PCM D-FILTER
> OFF
```

OFF

Inget digitalt filter används.

FIR SHARP

Det används ett FIR-filter med brant kurva för att skarpt klippa av signaler utanför ljudbandet.

FIR SLOW

Ett FIR-filter med platt kurva används för att försiktigt klippa signaler utanför ljudbandet.

SDLY SHARP

Ett kort fördröjningsfilter med brant kurva används för att skarpt klippa signaler utanför ljudbandet.

SDLY SLOW

Ett kort fördröjningsfilter med platt kurva används för att försiktigt klippa signaler utanför ljudbandet.

Anmärkning om det digitala filtret medan PCM-uppspelning

FIR-typ digitala filter

Denna typ av filter är erkänd för sin ljudkvalitet och funktioner med tonkvalitet vid båda grader, rikt genljöd och krispig ljudtransiens.

SDLY-typ digitala filter

Denna typ av filter har inget genljöd i impulssvaret och har funktioner för naturligt ljud och ljuduppspelning för tonkvalitet som närmar sig originalet.

Inställningar (fortsättning)

DSD digital filter

Detta ställer in typen av digitalfilter som används vid konvertering av DSD-signaler från digital till analog.

```
*DSD D-FILTER  
> CUTOFF 150kHz
```

CUTOFF 50kHz

Gränsfrekvens 50 kHz

CUTOFF 150kHz

Gränsfrekvens 150 kHz

Skärmens ljusstyrka

Detta ställer in skärmens ljusstyrka.

- Oberoende av inställning av ljusstyrka, kommer felmeddelanden alltid att visas med normal ljusstyrka.

```
*DIMMER  
> DIMMER 3
```

DIMMER 3

Normal ljusstyrka

DIMMER 2

Lätt dämpat

DIMMER 1

Jämn dämpning

DIMMER 0

Släckt

- Skärmen förblir släckt även när enheten är på.

Drift av nivåmätare

Detta ställer in nivåmätarens ljusstyrka och sätter på och stänger av driften.

```
*METER  
> DIM3
```

DIM3

Nivåmätarens ljusstyrka: ljus

Drift av nivåmätare: på

DIM2

Nivåmätarens ljusstyrka: lätt dimmad

Drift av nivåmätare: på

DIM1

Nivåmätarens ljusstyrka: jämnt dimmad

Drift av nivåmätare: på

DIM0

Nivåmätarens ljusstyrka: släckt

Drift av nivåmätare: på

OFF

Nivåmätarens ljusstyrka: släckt

Drift av nivåmätare: av

Automatisk energibesparing

Enheten har en Automatisk energisparfunktion.

- Den automatiska energibesparingsfunktionen är på när enheten levereras från fabriken.

```
*AUTO POWER SAVE  
> ON
```

OFF

Den automatiska energisparfunktionen är inaktiverad.

ON

Om inget ljud spelas upp för cirka 30 minuter, kommer enheten att automatisk gå över till viloläge.

- Även om ljud spelas upp, kommer den automatiska energibesparingen att fungera, om VOLUME-ratten ställs till ett värde där ljud inte kan höras.

MQA (Master Quality Authenticated)

MQA är en prisbelönt brittisk teknik som levererar ljudet av den ursprungliga mästernspelningen. MQA-filen är fullständigt autentiserad och är liten nog för att streama eller ladda ner.

Besök mqa.co.uk för mer information.

NR-7CD är utrustad med MQA-teknik som tillåter dig att spela upp MQA-ljudfiler och -strömningar med ljudet från den ursprungliga mästernspelningen.

"MQA" eller "MQA." signalerar att produkten avkodar och spelar upp en MQA-strömning eller MQA-fil och anger filens ursprung för att säkerställa att ljudet är identiskt med källmaterialet. "MQA." signalerar att en MQA-Studio-fil spelas upp som antingen har godkänts av artisten/producenten i studion, eller som har verifierats av den som äger upphovsrätten.

- Denna enhet kan endast avkoda MQA-strömningar och MQA-filer om uppspelningskällan är NET.

Visningsexempel under MQA-uppspelning

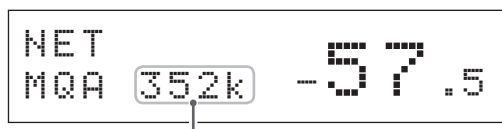

Ursprunglig samplingsfrekvens

Felsökning

Om du upplever problem med enheten, vänligen ta dig lite tid att se över den följande informationen innan du ringer efter service. Om denna enhet fortfarande inte fungerar korrekt, kontakta återförsäljaren, där du köpte enheten.

Allmänt

Enheten startar inte.

- ➔ Kontrollera att nätsladden är helt ansluten till vägguttaget. Om utgången kopplas in, kontrollera att knappen är i läge ON.
- ➔ Anslut en annan elektrisk apparat till uttaget för att bekräfta att det är strömförsörjande.
- ➔ Om den automatiska energisparfunktionen har orsakat enheten i standby-läge, tryck på STANDBY/ON-knappen på fjärrkontrollen för att slå på strömmen igen.

Inget ljud hörs.

- ➔ Justera VOLUME-ratten. Vrid den medurs (höger) för att höja volymen.
- ➔ Använd SOURCE-ratten för att välja den ingång som är ansluten till den källa som du vill lyssna på.
- ➔ Bekräfta åter anslutningarna med annan utrustning.

Det finns ett surrande ljud.

- ➔ Om en anslutningskabel ligger nära en nätsladd, fluorescerande ljus eller liknande störningskälla, öka avståndet mellan dem så mycket som möjligt.

Det kommer inget ljud från en sida av hörlurarna.

- ➔ Bekräfta att kontakten till hörlurarna är ordentligt insatta.

Ljudutmatningen stoppas plötsligt.

- ➔ Värme kan ha fått skyddskretsen att aktiveras. Ställ POWER-brytaren till OFF en gång och vänta några minuter innan du startar enheten igen.

Lamporna på nivåmätaren blinkar och inget ljud matas ut.

- ➔ + och – högtalarkablar kan vara kortslutna. I detta fall skall du stänga av enheten och kontrollera högtalarnas kabelanslutningar.

Felsökning (fortsättning)

CD

Uppspelning är inte möjlig

- ➔ Om skivan är upp och ner, sätt in den med etikettsidan uppåt.
- ➔ Om skivan är smutsig, torka av den.
- ➔ Om en tom skiva är laddad, byt ut den mot en skiva som är inspelad.
- ➔ Beroende av kvaliteten av CD-R/CD-RW-skivan och inspelningsvillkor, kan korrekt uppspelning kanske inte vara möjlig.
- ➔ Denna enhet kan inte spela upp inte slutförda CD-R/CD-RW-skivor.

Ljudet hoppar.

- ➔ Vibrationer kommer att orsaka att ljudet hoppar. Installera denna enhet på en stabil plats.
- ➔ Om skivan är smutsig, torka av den.
- ➔ Använd inte repiga skivor eller skivor med sprickor.

Bluetooth-funktion

Kan inte visa enhetens namn.

- ➔ Denna enhet stödjer inte visning av symboler eller tecken med dubbla bytes, inklusive japanska eller kinesiska. Använd endast enkel-byte engelska bokstäver och nummer för namn på Bluetooth-enheter som är anslutna till denna enhet.

Kan inte ändra anslutna Bluetooth-enheter.

- ➔ Denna enhet kan inte ha Bluetooth-anslutningar till flera Bluetooth-enheter samtidigt.
För att ändra enheten som är ansluten till denna enhet med Bluetooth, avsluta anslutningen med den aktuellt anslutna Bluetooth-enheten innan du ansluter till den andra Bluetooth-enheten.

Eftersom denna enhet använder en mikrokontroller kan externt brus och andra störningar orsaka att enheten inte fungerar. Om detta händer skall du koppla från strömsladden, vänta lite och sedan sätta på enheten igen och börja på nytt med användningen.

Återställa fabriksinställningarna

Samtidigt som du håller MENU-knappen, ställ POWER-knappen till läget ON. Släpp MENU-knappen när meddelandet "SETUP CLEAR" visas.

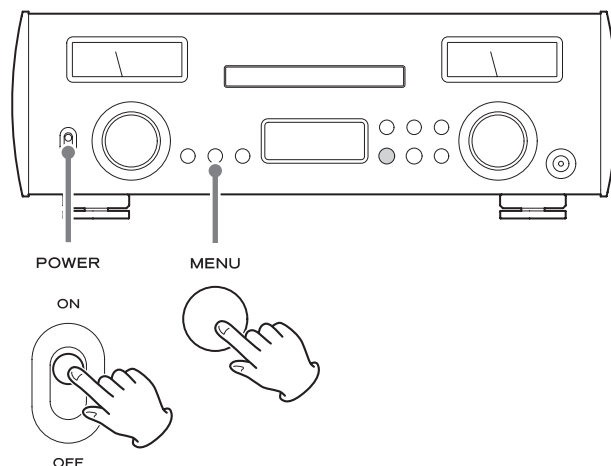

Efter att "SETUP CLEAR" visas i några sekunder, kommer initieringen att slutföras och följande startskärmar kommer att visas.



- Fabriksinställningarna är inställningsvärdena visas på bilder som används i förklaringarna i denna manual.

GIV AKT!

- Sätt inte enheten i viloläge tills skärmen som anges ovan visas.
- Denna åtgärd kommer att återställa alla inställningar, inklusive nätverksinställningar, till deras standardvärden.

Förstärkare

Maximal uteffekt	
När strömförsörjningen är 230 V	230 W + 230 W (Distorsion 10 %, 1 kHz, 4 Ω) 130 W + 130 W (Distorsion 10 %, 1 kHz, 8 Ω)
När strömförsörjningen är 120 V	210 W + 210 W (Distorsion 10 %, 1 kHz, 4 Ω) 130 W + 130 W (Distorsion 10 %, 1 kHz, 8 Ω)
Nominell uteffekt	100 W + 100 W (Distorsion 0,07 %, 1 kHz, 4 Ω) 60 W + 60 W (Distorsion 0,07 %, 1 kHz, 8 Ω)
Tillåtna högtalarimpedans	4–8 Ω
Total harmonisk distorsion	0,008 % (1 kHz, 8 Ω, 50 W)
Signal-till-brus-förhållande	
LINJE IN	110 dB (IHF-A, LPF 20 kHz, 1 kHz, 2 V ingång)
Frekvensomfång	5 Hz – 100 kHz (+1/–3 dB)

Hörlursförstärkare

3,5 mm stereo-miniuttag	1 (Stödjer separata jordkontakter med 4 poler)
Praktisk maximal uteffekt	500 mW + 500 mW (i 32 Ω)
Kompatibel impedansintervall	16–600 Ω

Analoga ljudingångar

RCA-kontakter	1 par (L/R)
Ingångsimpedans	47 kΩ
Ingångskänslighet	30 mV

CD

Skivtyper som stöds	CD, CD-R, CD-RW (12 cm, 8 cm)
Filformatet för uppspelning	CD-DA
Samplingsfrekvens	44,1 kHz
Kvantisering bitdjup	16 bitars

Digitala ljudingångar

Koaxial digital	
RCA-anslutning	1 (0,5 Vpp, 75 Ω)
Optisk digital	
Fyrkantig TOSLINK-kontakter	2 (–24,0 till –14,5 dBm topp)
USB-flashminne	
USB-port, typ A	1 (USB 2.0 Standard)
LAN	
1000BASE-T	1
PCM-data samplingsfrekvens	
Koaxial digital (COAXIAL)	32 kHz, 44,1 kHz, 48 kHz, 88,2 kHz, 96 kHz, 176,4 kHz, 192 kHz

Optisk digital (OPTICAL)	32 kHz, 44,1 kHz, 48 kHz, 88,2 kHz, 96 kHz, 176,4 kHz, 192 kHz
USB-flashminne/Nätverk	32 kHz, 44,1 kHz, 48 kHz, 88,2 kHz, 96 kHz, 176,4 kHz, 192 kHz, 352,8 kHz, 384 kHz

Kvantisering bitdjup	
Koaxial digital (COAXIAL)/Optisk digital (OPTICAL)	... 16/24-bitars
DSD data samplingsfrekvens	
Koaxial digital (COAXIAL)/Optisk digital (OPTICAL)	... 2,8 MHz (som stöds med hjälp av 176,4kHz/24-bit DoP-överföring)
USB-flashminne/Nätverk	... 2,8 MHz/5,6 MHz

Bluetooth

Bluetooth version	4.0
Utgångsklass	Klass 2 (transmissionsavstånd utan hinder* ... 10 m)
Profiler som stöds	A2DP, AVRCP
A2DP-codecs som stöds	SBC, AAC, Qualcomm® aptX™ audio, LDAC
A2DP-innehållsskydd som stöds	SCMS-T
Maximalt antal lagrade parningar	8

*Överföringsavståndet är ungefärligt. Överföringsavståndet kan variera beroende på den omgivande miljön och elmagnetiska vågor.

Allmänt

Strömförsörjning	
Modell för Europa	AC 220–240 V, 50/60 Hz
Modell för USA/Kanada	AC 120 V, 60 Hz
Strömförbrukning	
Modell för Europa	130 W
Modell för USA/Kanada	120 W
Standby-strömförbrukning	mindre än 0,5 W (i viloläge)
Yttre mått (B × H × D, inklusive utskjutande delar)	442 mm × 152 mm × 345 mm
Vikt	13,4 kg
Driftstemperatur	+5 °C till +35 °C
Luftfuktighet vid drift	5 % till 85 % (ingen kondens)
Förvaring i temperaturområde	–20 °C till +55 °C

Medföljande delar

Nätsladd	× 1
Fjärrkontroll (RC-1328)	× 1
Batterier för fjärrkontrollen (AAA)	× 2
Filttassar	× 3
Bruksanvisning (detta dokument)	× 1

- "TEAC HR Streamer User's Manual" kan hämtas från TEAC Global Site (<http://www.teac-global.com/>).
- Design och specifikationer kan ändras utan föregående meddelande.
- Vikt och mått är ungefärliga.
- Illustrationer i denna manual kan skilja sig något från produktionsmodellerna.

WARRANTY/GARANTIE/GARANZIA/GARANTIE/GARANTI

Europe/Europa

This product is subject to the legal warranty regulations of the country of purchase. In case of a defect or a problem, please contact the dealer where you bought the product.

Dieses Gerät unterliegt den gesetzlichen Gewährleistungsbestimmungen des Landes, in dem es erworben wurde. Bitte wenden Sie sich im Gewährleistungsfall an den Händler, bei dem sie das Gerät erworben haben.

Questo apparecchio è conforme alle norme sulla garanzia vigenti nel rispettivo Paese in cui esso è stato acquistato. Si prega di rivolgersi al proprio commerciante, presso il quale è stato acquistato l'apparecchio, nel caso in cui si voglia richiedere una prestazione in garanzia.

Dit product valt onder de wettelijke garantievoorschriften van het land waar het is aangeschaft. Neem bij een defect of probleem contact op met de leverancier waar u het product heeft gekocht.

För denna produkt gäller det lagliga garantiregleringar av landet där köpet gjordes. Vid fel eller problem kontakta vänligen återförsäljaren, där du köpte produkten.

In countries/regions other than the USA, Canada and Europe

This warranty gives you specific legal rights, and you may also have other rights that vary by country, state or province.

If you have a warranty claim or request, please contact the dealer where you bought the product.

该保证书赋予了顾客特定的合法权利，并且因国家，州或省等地域的不同，顾客可能拥有其他权利。如需申请或要求保修，请与购买本产品的销售店进行联系。

TEAC

TEAC CORPORATION	1-47 Ochiai, Tama-shi, Tokyo 206-8530 Japan	Phone: +81-42-356-9156
TEAC AMERICA, INC.	1834 Gage Road, Montebello, California 90640 U.S.A.	Phone: +1-323-726-0303
TEAC AUDIO EUROPE	Gutenbergstr. 3, 82178 Puchheim, Germany	Phone: +49-8142-4208-141

This product has a serial number located on the rear panel. Please write it here and retain this for your records.

Model name: NR-7CD Serial number: _____