

**3** YEAR  
WARRANTY



Scan the QR code using a smart-phone device,  
for product warranty registration online.



MISSION 70



Bedienungsanleitung

# Wichtige Sicherheitshinweise

Lesen Sie vor der Installation dieses Produkts bitte alle Anleitungen!



Dieses Symbol zeigt, dass sich in der mit diesem Gerät gelieferten Literatur wichtige Betriebs- und Wartungsanleitungen befinden.

- Lesen Sie diese Hinweise. Bewahren Sie diese Anleitungen auf. Beachten Sie alle Warnungen. Befolgen Sie alle Anleitungen.
- Trennen Sie alle Geräte Ihrer Anlage vom Netz, bevor Sie irgendwelche Verbindungen herstellen oder verändern.
- Stellen Sie den Lautstärkereglern auf die geringste Einstellung, wenn Sie Ihre Anlage einschalten oder eine Quellenumschaltung vornehmen, und erhöhen Sie dann langsam die Lautstärke.
- Verwenden Sie Ihren Verstärker nicht bei voller Lautstärke.
- Vergewissern Sie sich, dass alle Lautsprecher Ihrer Anlage korrekt angeschlossen sind.
- Setzen Sie Ihre Lautsprecher nicht extremer Kälte, Hitze, Feuchtigkeit oder direkter Sonneneinstrahlung aus.
- Lautsprecher sollten nicht so aufgestellt werden, dass sie direkt auf andere Geräte der Hi-Fi Anlage zeigen oder ein gleiches Regal oder einen gleichen Schrank sie diese nutzen.
- Stellen Sie keine schweren Objekte auf die Lautsprecher.
- Manche Hersteller verbieten die Platzierung von Gegenständen auf ihren Fernsehgeräten. Überprüfen Sie die Bedienungsanleitung Ihres Fernsehgeräts, bevor Sie die Lautsprecher direkt auf Ihrem Fernsehgerät installieren. Im Zweifel konsultieren Sie bitte Ihren TV-Händler.
- Verbinden Sie die Lautsprecherterminals nicht mit dem Stromnetz!!!
- Zerlegen Sie die Lautsprecher nicht. Es befinden sich keine vom Benutzer zu wartenden Teile innerhalb des Lautsprechergehäuses, und Sie verlieren die Garantieansprüche, wenn Sie einen Lautsprecher öffnen. Überlassen Sie sämtliche Servicearbeiten dafür qualifizierten Personen. Wartung ist erforderlich, wenn das Gerät in irgendeiner Weise beschädigt wurde, Regen oder Feuchtigkeit ausgesetzt war, nicht normal funktioniert oder hinuntergefallen ist.

Verwenden Sie dieses Gerät nicht in der Nähe von Wasser.

Reinigung nur mit einem trockenen Tuch.

Installieren Sie dieses Produkt nicht in der Nähe von Wärmequellen wie Radiatoren, Heizstrahlern, Herden oder anderen Geräten (einschließlich Verstärkern), welche Wärme erzeugen.

Schützen Sie das Netzkabel davor, dass darauf getreten oder es, besonders in der Nähe der Stecker, von Mehrfachsteckdosen oder dort, wo es aus dem Gerätegehäuse austritt, geknickt wird.

Stecken Sie das Gerät während eines Gewitters, oder wenn es für längere Zeit nicht benutzt werden soll, aus

Überlassen Sie alle Servicearbeiten qualifizierten Personen. Service ist erforderlich, wenn das Gerät auf irgendeine Weise beschädigt wurde, wenn zum Beispiel das Netzkabel oder der Stecker beschädigt sind, eine Flüssigkeit über dem Gerät vergossen wurde oder wenn Geräte in das Gehäuse hinein gefallen sind, wenn das Gerät Regen oder Feuchtigkeit ausgesetzt war, nicht ordnungsgemäß funktioniert oder irgendwo heruntergefallen ist.

**Vorsicht:** Änderungen oder Modifikationen, welche nicht ausdrücklich vom Hersteller genehmigt wurden, können den Verlust der Betriebsgenehmigung nach sich ziehen.



## Inhaltsverzeichnis

- 04 Musik führt,  
die Technik folgt
- 05 Designeranmerkungen
- 14 Lautsprecherinstallation
- 17 Garantie
- 20 Technische Daten
- 23 Kontaktadressen

# Musik führt, die Technik folgt

Mission hat seit der Gründung der Firma in Huntington, Cambridgeshire, im Jahr 1977 eine weltweite Reputation für fortschrittliches Audio Design aufgebaut, mit einem ingenieurwissenschaftlichen Ansatz bei der Produktentwicklung, welcher einige der populärsten und kultigsten Lautsprecher hervorbrachte, welche jemals geschaffen wurden.

Drei Dinge waren seit jeher charakteristisch für Lautsprecher von Mission. Erstens, Gehäuse und Treibereinheiten verwenden innovative Werkstoffe und bieten eine unverwechselbare, moderne Erscheinung. Zweitens ist der von ihnen erzeugte Ton schnell, detailreich und gewinnend. Drittens liefern sie einen hervorragenden klanglichen und materiellen Wert für ihr Geld.

Heute bemüht sich Mission, die Grenzen dessen, was zu gewissen Kostenpunkt erreicht werden kann, weiter hinauszuschieben und dabei wegweisende Technik einsetzt, um frische, neue Designs zu entwickeln. Das Team von technischen Experten von Mission wird angeführt vom preisgekrönten Audiodesigner Peter Comeau, dessen Geschichte bei der Marke Mission im Jahr 1999 begann, als er bei Mission als Direktor für Akustisches Design anfang. Die Marke profitiert von den konkurrenzlosen Produktionsstätten und der globalen Reichweite der Mutterfirma IAG, wobei der Großteil der Bauteile jedes Lautsprechers nun im eigenen Haus hergestellt werden.

Trotzdem bleiben die Wurzeln des Unternehmens fest in Huntington verankert, wo noch immer viel von Missions Design, Service und Technischer Unterstützungsdienste ausgeführt werden. Das sichert gemeinsam mit einem Designteam, welches mit Britischen und Europäischen Talenten im Übermaß gesegnet ist, dass die Lautsprecher von Mission heute ebenso eindrucksvoll sind, wie sie das waren, als die Firma sich vor mehr als 40 Jahren erstmals selbst an der vordersten Front der damals aufkeimenden britischen Audioszene etablierte.



# Anmerkungen des Designers

## Die Ursprünge

Die Legende besagt, dass Farad Azima, der Gründer und CEO von Mission, vom Design der Spondor BC1 so beeindruckt war, dass er es noch weiter verbessern wollte. Auf diese Weise wurde die legendäre Mission 770 geschaffen, ein Zweiweg-Lautsprecher in offener Bauart (vented) in der klassischen Bauweise der späten 70er Jahre, wird die Hi-Fi Welt aufrütteln sollte.

Auf den ersten Blick war die Mission 770 nichts Besonderes. Aber schließlich finden sich die Überraschungen ja oftmals unter der Oberfläche. Im Mittelpunkt der Mission 770 stand eine 8 Zoll Basseinheit mit einem Konus aus Polypropylen, welche ihr Leben als ein Design von Chartwell begonnen hatte und zu der Zeit, als ich einen Prototyp zu hören bekam, in eine Einheit von SEAS aus Norwegen transformiert worden war. Der Hochtöner kam ebenfalls von SEAS und verwendete einen 25 mm Kalotte aus Kunststoff. Diese Paarung wurde dann in einer weißen Schallwand mit einem einfachen Bassreflexrohr aus Karton am Boden kombiniert und in einem Gehäuse aus Spanplatten mit starker Dämpfung mit Hilfe von Bitumenplatten untergebracht.



Oben sehen Sie die erste legendäre Mission 770, ein offener Zwei-Weg Lautsprecher in der klassischen Mode der 70er Jahre, welcher die Hi-Fi Welt aufrütteln sollte.

# Anmerkungen des Designers

Mitte der 70er Jahre erlebten wir die Verbreitung von subjektiven Berichten, im Gegensatz zum beinahe oberflächlichen Ansatz von „Hörnotizen“, welche am Ende von ausgedehnten Messungen und technischen Beschreibungen, die zuvor ausgeführt worden waren, hinzugefügt worden waren, und Farad machte das Beste aus seinen guten Verbindungen zu den Redaktionen der Audio-Zeitschriften.

Ich arbeitete zu jener Zeit für Hi-Fi Answers, und war dabei und konnte mit hören, als Farad einige der Prototypen in Paul Bensons (dem Herausgeber) Wohnung präsentierte. Unter anderen Reviews war es Pauls aufschlussreicher Bericht in HFA, der den Zauber der Musikalität der 770 beschrieb, welcher wie ein Hauch von frischer Luft unter den Lautsprechern jener Zeit war.



Etwa um 1978 wurde die legendäre 770, der Ursprung der berühmten Baureihe 700, persönlich von Farad Azima entwickelt.



Sofort durch Stil und Leistung erkennbar, sind die Lautsprecher der Baureihe 700, besonders die 770, noch immer die charakteristischen Designs von Mission.

# Anmerkungen des Designers

## Klassisch Modern

Der 770 wurde bald sehr populär. Er entwickelte sich schnell zum best verkauften Lautsprecher von Mission und entwickelte sich natürlich in die überarbeiteten Versionen Mk2 und Mk3 weiter, mit Verbesserungen bei Empfindlichkeit und Belastbarkeit. Danach entwickelte sich das Design schließlich zu Freedom und anderen Varianten, doch keine von diesen Nachfolgern konnte sich zu einem derartigen Verkaufserfolg entwickeln oder eine derartig hohe Bekanntheit erlangen, wie dies das originale Modell 770 geschafft hatte.

Für die „neue“ Mission 770 wollte ich natürlich unbedingt auch das originale Mk1 Design wieder sehen und hören, und die hohe musikalische Leistung, welche ich im Jahr 1978 erlebt hatte. Der Schlüssel zur Leistung der 770er war tatsächlich die Kombination des Konus aus Polypropylen und des Gehäuses mit kontrolliertem Resonanzverhalten, und so wurden diese Eigenschaften auch als Schwerpunkt für die Entwicklung des neuen Modells festgelegt.

Dem entsprechend entwickelten wir einen neuen Treiber aus Polypropylen, bei welchem wir den erweiterten Übertragungsbereich und die geringen Verfärbungen des Originals nachahmten, während wir das Antriebssystem verbesserten, um moderne Belastbarkeit und dynamische Anforderungen zu berücksichtigen.



# Anmerkungen des Designers

## Neue Treiber

Natürlich ist der Treiber wie das Original auf einem 8 Zoll (200mm) Druckguss Chassis mit großen hinteren „Fenstern“ aufgebaut, um frühe Reflexionen durch die Rückseite des Konus zu verringern. Besondere Sorgfalt wurde darauf gelegt, eine Sicke aus Nitril geringer Dichte mit dem Konus so zu verbinden, dass sie mit seiner Impedanz übereinstimmt und Reflexionen von den Kanten des Konus zu reduzieren.

Dieser neue Konus aus Polypropylen wurde mit mineralischer Beschichtung behandelt, um ihn steifer als das Original zu machen und somit einen sehr straffen und schnellen Bass, der es Ihnen ermöglicht, genau zu hören, wie Bassinstrumente gespielt werden. Dies wird durch Abstimmung von Gehäuse und Reflexöffnung auf eine sehr niedrige Frequenz ergänzt, wodurch diese Art von „ein-notigem Bass“ zu vermeiden, welcher typisch für eine Reihe von Bassreflex-Systemen ist. Zusätzlich ist der Port sowohl beim Eingang als auch beim Ausgang stark ausgestellt, um eine gleichmäßige Luftströmung zu gewährleisten und Verzerrungen zu vermeiden. Der Bass reicht in einem Raum kräftig und sauber bis unter 30 Hertz, was für einen Lautsprecher dieser Größe beachtlich ist.

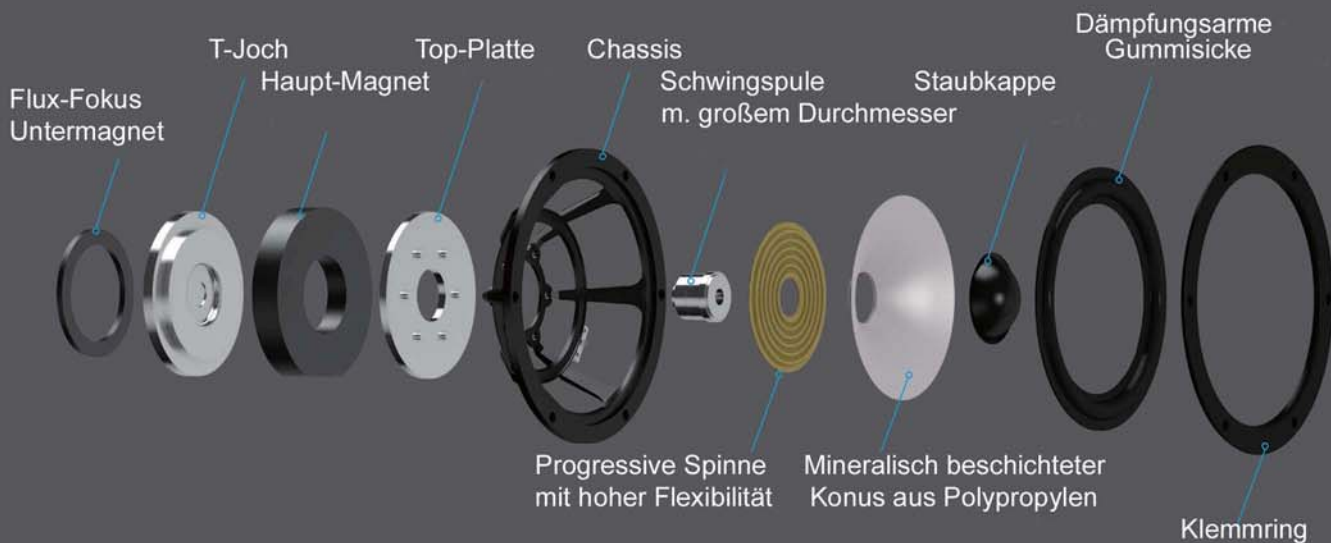

Explosionsskizze für die neue Mission 770 Basseinheit



# Anmerkungen des Designers

## Neue Treiber

Für die neue 770 haben wir eine leichte, gedämpfte Kalotte aus Mikrofaser mit einem außergewöhnlich sanften Ansprechverhalten gewählt, unterstützt von einer gedämpften hinteren Kammer, welche die fundamentalen Resonanzen in eine Region unterhalb Übergangsbereichs drückt. Die Qualität dieses 28 mm Kalottenhochtöners harmonisiert hervorragend mit dem Polypropylenkonus des Bass/Mittentreibers, um einen gleichmäßigen Charakter über den gesamten Frequenzbereich des Lautsprechers sicherzustellen.

Die Frequenzweiche des originalen 770 verwendete eine einzige Spule sowohl für den Ausgleich als auch für die Equalisation des Basses zum mittleren Frequenzbereich als auch für den Übergang zum Hochtonlautsprecher, wobei der letztere durch eine Kombination aus Widerstand, Kondensator und Spule angetrieben wurde. Dies war immer ein Kompromisslösung, da es nicht einfach ist, einfach ein paar Komponenten zu verwenden, um beide Funktionen auszuführen.

Die heutige fortschrittliche softwaregestützte Frequenzweichenauslegung und Messtechniken erlauben uns den genauen Abgleich zwischen Bass- und Mitteltonbereich und die Einstellung der Frequenzweiche für die Hochtoneinheit durch die exakte Zuordnung der akustischen Übergangskurven. Die Einfachheit und Eleganz der originalen 770 Frequenzweiche wurde beibehalten und zusätzliche Elemente zugefügt, nur um die Leistung der Frequenzweiche zu optimieren, während der musikalische Charakter erhalten blieb.

Die bestmögliche akustische Leistung mit einem nahtlosen Übergang zwischen der Bass- und der Hochtoneinheit, während all die mitreißenden musikalischen Details und die Emotionen der Aufführung erhalten bleiben, wurde durch Hunderte von Stunden in Hörsitzungen verwirklicht, wobei eine breite Vielfalt an Musik Verwendung fand.

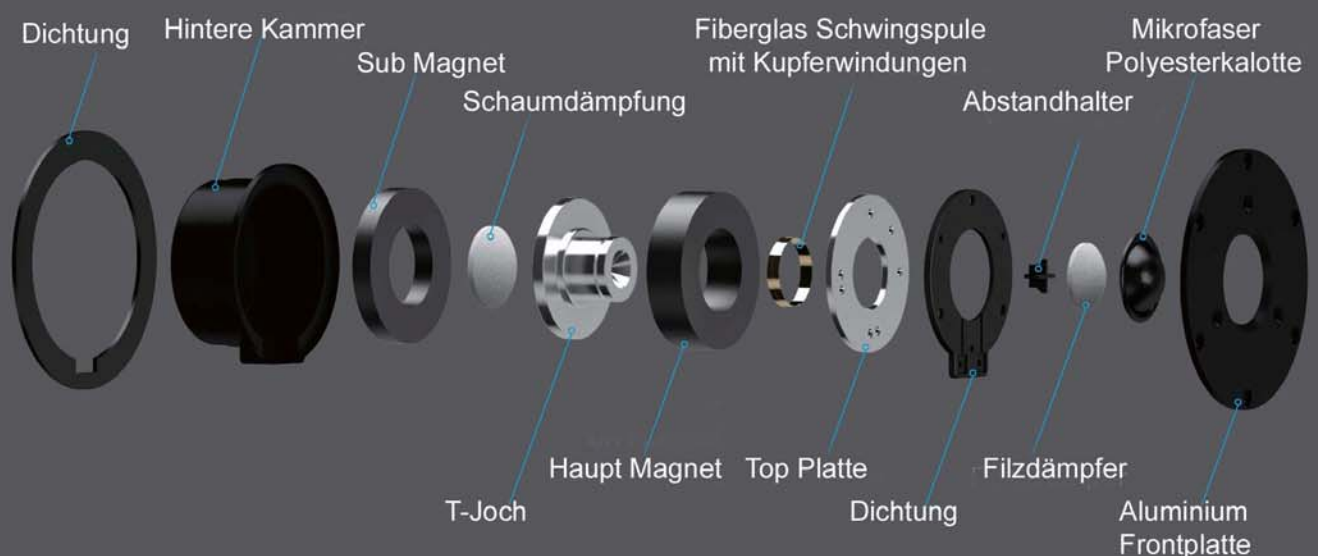

Explosionsskizze für die neue Mission 770 Hochtoneinheit

# Anmerkungen des Designers

## Ein echter Klassiker

Treiber und Frequenzweiche sind in einem echtholz-furnierten Gehäuse mit einer weiß laminierten vorderen Schallwand untergebracht, welches den Stil widerspiegelt, welcher die 770 zu einem herausragenden Produkt im Hi-Fi Markt der 70er Jahre machte. Unter dem reich rosa getönten Walnuss oder schwarzen Furnier liegt eine weitere technische Leistung verborgen. Während die originale 770 die Verfärbungen im Mitteltonbereich durch die Verwendung der von BBC beeinflussten Technik eines dünnwandigen Gehäuses, welches durch Massenaufladung mit Hilfe von Bitumenpads gedämpft wird, reduzierte, verwendet die neue 770 eine doppelwandige Sandwich-Konstruktion, welche aus hochdichtem MDF und Spanplatten besteht, welche durch eine Schicht von Kleber mit hohen Dämpfungseigenschaften verbunden sind. Dies ergibt ein Gehäuse mit einer Plattenresonanz weit unter der Hörbarkeit und erlaubt es den Treibereinheiten, ihre Arbeit unberührt von Gehäuseverfärbungen bei allen Frequenzen zu verrichten.

Interne Versteifungen addieren weitere Festigkeit zur Vorderen Schallwand, um eine mechanische Unterstützung zu schaffen, welche die dynamische Leistung der Basseinheit unterstützt und die Mikrodynamik der musikalischen Aufführung zutage bringt. Und schließlich wurde die innere Adsorptionsschicht aus Akustikschaum und Fasern speziell ausgewählt und eingestellt, um Reflexionen im Gehäuseinneren ohne Überdämpfung der Bassqualität zu absorbieren.

Um die Behauptung der Broschüre zur 770 einer atemberaubenden Bassdefinition und Bassantwort zu wiederholen. Fehlen von Verfärbungen; unglaubliche Darstellung; Offenbarung der im Musikstück enthaltenen Informationen; Transientenattacke; Tiefe und Perspektive; Genauigkeit und Linearität; Geschwindigkeit und Dynamikbereich sind nur ein Hinweis auf die wirkliche Leistung der 770. Stattdessen verweisen wir lieber auf die unglaubliche Fähigkeit der 770, die wahre Tiefe, Emotion und das Drama jeder Musik wiederzugeben, mit welcher Sie die 770 füttern.

**Wir sind überzeugt davon, dass auch Sie werden finden, dass hier ein klassisches Design wiedergeboren wurde.**



PETER COMEAU

Director of Acoustic Design  
IAG Group Ltd

# Anmerkungen des Designers

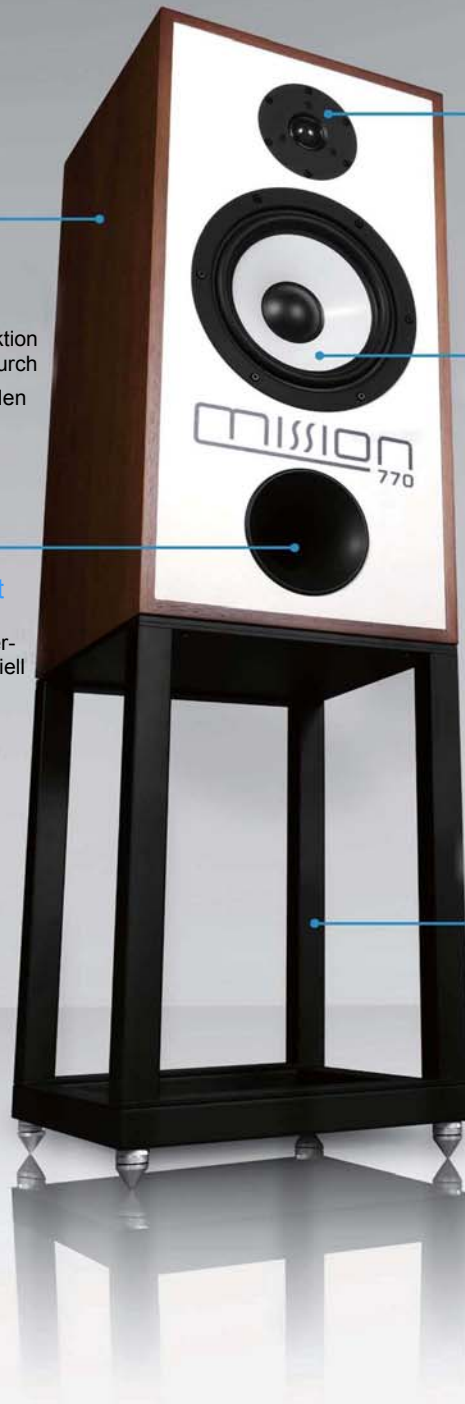

## Mission 770 Gehäuse

- Echtholz-furniertes Gehäuse mit weiß laminiertes vorderer Schallwand.
- Die Wände bestehen aus einer Sandwich-Konstruktion aus hochdichtem MDF und Spanplatten, welche durch eine Schicht von hochdämpfendem Kleber verbunden sind.

## Mission 770 strömungsgeformter Port

- Die Energie der niedrigen Frequenzen wird zum eigens entwickelten erweiterten Port an der Vorderseite des Lautsprechers weitergeleitet. Er ist speziell geformt, um eine gleichmäßige Luftströmung zu ermöglichen.
- Das Ergebnis ist eine natürliche Bassverbreiterung, bis unter 30 Hertz (im Raum).

## Mission 770 Hochtöner

- Leichte, gedämpfte Mikrofaserkalotte mit außergewöhnlichem Ansprechverhalten.
- Eisenmagnet mit hoher Magnetflussdichte für detaillierte Wiedergabe der hohen Frequenzen.

## Mission 770 Basstreiber

- Vollkommen neuer und verbesserter Polypropylentreiber, wobei Designdetails und Stammbaum vom originalen 770 Design übernommen wurden.
- Verbessertes Antriebssystem, bei welchem moderne Leistungsverarbeitung und dynamische Anforderungen berücksichtigt wurden.

## Mission 770 Basstreiber

- Der eigens in GB entwickelte, designte und gebaute 770 Ständer gewährleistet eine optimale Präsentation, sowohl visuell als auch akustisch.





# Lautsprecherinstallation

## Auspacken Ihrer Lautsprecher

- Lesen sie diese Bedienungsanleitung bitte, sobald Sie den Karton geöffnet haben.
- Heben Sie den Lautsprecher vorsichtig aus der Verpackung. Versuchen Sie nicht, den Lautsprecher unter Verwendung des Schutzhülle aus der Verpackung zu heben.
- Packen Sie die Zubehörteile vorsichtig aus.
- Gibt es ein Anzeichen einer Beschädigung, oder ist der Packungsinhalt nicht vollständig, dann teilen Sie dies bitte so schnell wie möglich Ihrem Händler mit.
- Bewahren Sie die Verpackung für einen künftigen sicheren Transport des Produkts auf. Falls Sie die Verpackung entsorgen, dann tun Sie dies entsprechend den in Ihrer Region gültigen Recyclingvorschriften.

## Positionierung der Lautsprecher

- Positionieren Sie die Lautsprecher auf stabilen Ständern. Wir empfehlen wärmstens die Mission 700 Ständer, welche zu diesem Zweck konstruiert wurden, um mit Ihren Lautsprechern die bestmögliche Leistung zu erzielen.
- Wenn Sie innerhalb von 2 m von den Lautsprechern sitzen, dann sollte der Abstand zwischen den Lautsprechern ähnlich dem Abstand zwischen Ihnen und den Lautsprechern sein.
- Andernfalls stellen Sie die Lautsprecher zwischen 2 und 2,5 m voneinander entfernt auf und weg von Raumecken. Die Qualität und Quantität des Basses kann durch Bewegen der Lautsprecher näher zur oder weiter entfernt von der Wand hinter den Lautsprechern eingestellt werden.
- Falls die Lautsprecher zu weit von den Wänden entfernt platziert werden, dann kann der Bass zu leicht und ohne Wärme wiedergegeben werden. Wenn die Lautsprecher zu nahe an den Wänden stehen, dann wird der Basspegel angehoben, der Bass kann aber dröhnend und ungenau werden. Falls die Lautsprecher weiter auseinander platziert werden, dann kann der Winkel nach innen („Toe In“) auf bis zu 30° erhöht werden. Da persönlicher Geschmack und Raumakustik eine große Rolle spielen, experimentieren Sie mit unterschiedlichen Einstellungen und spielen Sie ein breit gefächertes Programmmaterial, bevor Sie die Position Ihrer Lautsprecher endgültig festlegen.
- Die optimale Hörposition liegt in einem Bereich zwischen den Lautsprechern, welcher weithin als der „Sweet Spot“ bekannt ist. Je extremer der Eindrehwinkel („Toe In“) ist, desto enger ist der Bereich des Sweet Spots. Mission Lautsprecher werden entwickelt, um eine große klangliche Perspektive abzudecken, weshalb Sie keinen Bedarf für extreme Einstellungen vorfinden sollten. Ein leichter Eindrehwinkel wird eine großen Bereich von Sitzpositionen abdecken.
- Die Abdeckgitter werden mitgeliefert, um die Lautsprechertreiber vor unabsichtlichen Beschädigungen zu schützen. Für kritisches Hören sollten Sie die Abdeckungen abnehmen.

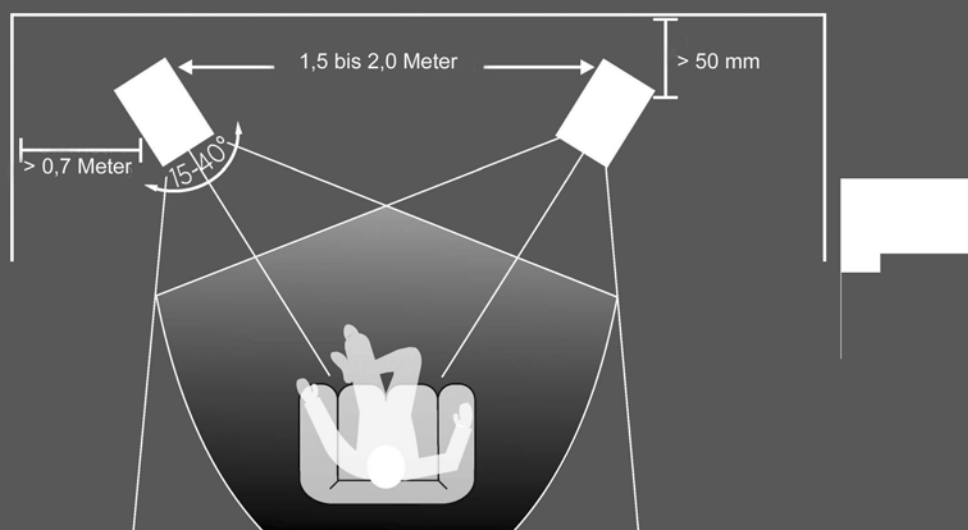

## Konfiguration eines Heimkinosystems

- Vordere und Effektkanäle: Die Frontlautsprecher werden an beiden Seiten des Fernseh-Bildschirms platziert, mit einem Abstand von 2 bis 3 Meter. Die Lautsprecher sollten leicht eingedreht sein, sodass sie auf die Hörer gerichtet sind. Wir empfehlen eine Platzierung der Rückwärtigen Lautsprecher in einer hohen Position, hinter dem Kopf der Hörer. Falls sich die Rückwand oder die Seitenwände weit entfernt vom Hörplatz befinden, dann sollten Sie darüber nachdenken, die Lautsprecher auf Ständern zu montieren. Falls sich die Position des Mittenlautsprechers sehr hoch oder sehr tief befindet, dann sollte er ebenfalls in Richtung der Ohrhöhe des Hörers abgewinkelt werden.
- Die Vorderflächen des Mitten- und der Frontlautsprecher sollten so weit wie möglich in einer Linie verlaufen
- Subwoofer: Da das Ohr nicht imstande ist, die Richtung zu erkennen, aus welcher tiefer Bass kommt, können Sie den Subwoofer frei positionieren. Eine Veränderung des Abstandes von den Wänden verändert den Bass. Eine Aufstellung des Subwoofers in einer Ecke verstärkt zwar den Basspegel, kann aber die Klarheit beeinträchtigen. Die Leistung eines Heimkinosystems kann durch die Verwendung von zwei Subwoofern verbessert werden.

## 6.1 und 7.1 Systemaufstellung

- Dolby Labs, DTS und THX bieten ein 6.1 und 7.1 Format an. Obwohl die genaue Konfiguration dieser Systeme von den Fähigkeiten Ihres Prozessors abhängen werden und Sie sich von dessen Bedienungsanleitung leiten lassen sollten, bieten wir hier einige Beobachtungen.
- Für die Formate 6.1 und 7.1 sollte sich der Hörplatz nicht zu nahe an der hinteren Wand befinden
- Die Optimierung der Zeitverzögerung, sodass die Informationen von allen Lautsprechern den Hörplatz gleichzeitig erreichen, ist wichtig, um mit diesen Systemen die Vorteile voll ausschöpfen zu können.
- Dolby Labs empfiehlt diese Platzierung für Mehrkanal Heimkinosysteme.

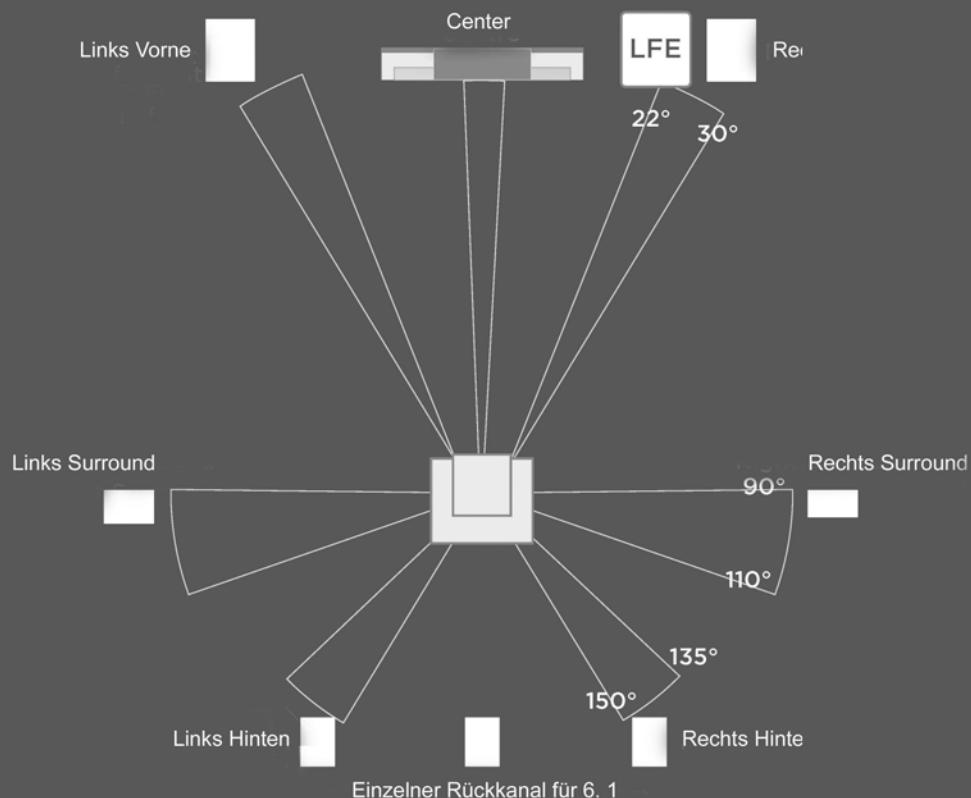

# Lautsprecherinstallation

## Standardanschluss

- Wählen Sie eine passende Länge eines zweipoligen Lautsprecherkabels für jeden Kanal und präparieren Sie die Enden. Lockern Sie bei jedem Anschluss die Klemmmutter um einige Umdrehungen. Verbinden Sie das rote, positive (+) Terminal des Linken Lautsprechers mit dem entsprechenden roten, positiven (+) Terminal des Verstärkers.
- Verbinden Sie das schwarze, negative (-) Terminal des Linken Lautsprechers mit dem entsprechenden schwarzen, negativen (-) Terminal des Verstärkers. Wiederholen Sie diesen Vorgang für den Rechten Kanal.

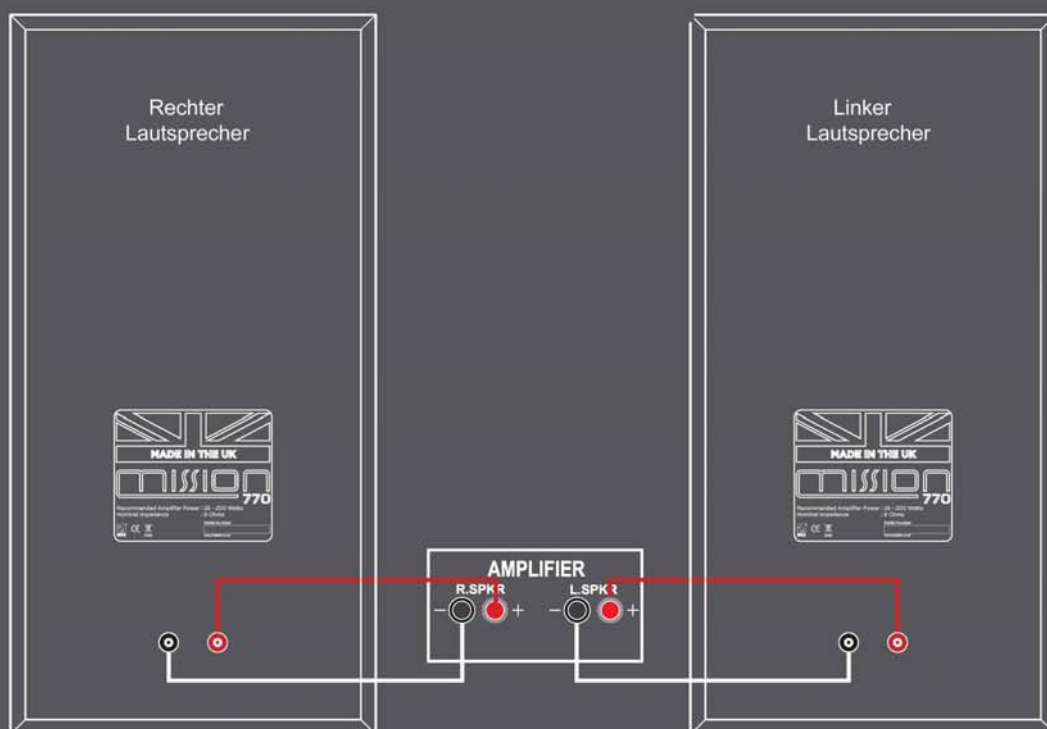

## Kümmern Sie sich um Ihre Lautsprecher

- Diese Lautsprecher sind handgefertigt und weisen eine Lackbeschichtung auf. Wie bei allen Echtholzausführungen von Möbeln können der Einfluss von direkter Sonnenbestrahlung, Hitze, Kälte und wechselnde Luftfeuchtigkeit die natürlichen Eigenschaften des Lautsprechergehäuses beeinträchtigen. Aus diesem Grund empfehlen wir, die Lautsprecher vor extremen Schwankungen bei Temperatur und Umgebungsbedingungen zu schützen.
- Wir empfehlen Ihnen, dass Sie nichts auf die Oberfläche des Gehäuses stellen, um dieses vor Beschädigungen zu bewahren. Sorgfältig behandelt, hält der Furnierfinish ein Leben lang. Das Gehäuse wird natürlich und behutsam altern und dabei die Eigenschaften des schönen Hochglanz-Holzfinish bewahren.
- Ihre Mission Lautsprecher besitzen eine besonders strapazierfähige Oberflächeversiegelung. Sie sollten nicht gewachst oder mit Spraypolitur behandelt werden, welche verschmieren und ihre glänzende Oberfläche matt werden lässt. Polieren Sie die Lautsprechergehäuse mit einem trockenen und kaum angefeuchteten Tuch, um Staub und Fingerabdrücke usw. zu entfernen.
- Nehmen Sie gelegentlich die Lautsprecherabdeckungen ab und bürsten Sie diese vorsichtig mit einer weichen Bürste, bevor Sie sie wieder vorsichtig ansetzen.



## Online Registrierung

Ihre Lautsprecher wurden nach höchsten Standards konstruiert. Vom erstklassigen Möbelbau und Finish des Gehäuses bis zu sorgfältig konstruierten und ausgewählten akustischen Bauteilen werden Mission Lautsprecher gebaut, um ein Leben lang klangliche Freude zu bereiten.

Mission garantiert für seine Produkte unter den nachfolgenden Voraussetzungen und Bedingungen, frei von Fehlern bei Material und Fertigung zu sein.

**Scannen Sie den QR Code unter Verwendung eines Smartphones, um sich für die Produktgarantie online zu registrieren.**



- Die auf drei (3) Jahre verlängerte Garantie steht für Produkte zur Verfügung, welche ab dem 1. Jänner 2021 gekauft wurden. Für vor diesem Datum gekaufte Artikel steht dieser verlängerte Garantieservice nicht zur Verfügung, für sie gilt jedoch selbstverständlich die gesetzliche Gewährleistung und alle anwendbaren Konsumentenrechte.
  - Um die auf verlängerte 3 Jahres Garantie in Anspruch nehmen zu können, müssen Sie Ihr Produkt innerhalb von neunzig (90) Kalendertagen ab dem Kaufdatum registrieren. Besuchen Sie dazu <https://www.mission.co.uk/warranty-registration>, um Ihre Online-Registrierung abzuschließen. Nicht online registrierte Artikel verfügen über eine Eingeschränkte Garantie von 1 Jahr oder für jenen Zeitraum, welcher in Ihrem Land gesetzlich vorgesehen ist, auch wenn dieser länger als 1 Jahr ist.
  - Garantie kann nur für Produkte gewährt werden, welche mit einem Kaufsnachweis mit Datum, Modell und Details des autorisierten Händlers registriert werden, welcher eindeutig auf der Rechnung/dem Kassenbon festgehalten ist. Halten Sie bitte die Originalrechnung/den Kassenbon verfügbar, falls er für einen Garantieanspruch erforderlich ist.
  - Diese Eingeschränkte Garantie ist nicht übertragbar und ausschließlich für den Originalbesitzer (Erstkäufer) verfügbar.
  - Diese Eingeschränkte Garantie gilt nur in dem Land, in welchem das Produkt ursprünglich gekauft wurde.
  - Reparaturen oder Ersatzleistungen sind das ausschließliche Recht des Konsumenten. Mission haftet nicht für irgendwelche Neben- oder Folgeschäden oder Kosten, welche durch angenommene und nicht ausdrücklich zugesicherte Garantie für irgendwelche Produkte anfallen können. Außerhalb des vom Gesetzgeber vorgegeben Umfangs ist diese Garantie exklusiv und anstelle jeglicher anderer sowohl ausgedrückter als auch angedeuteter Garantien gültig, einschließlich, jedoch nicht begrenzt auf die Garantie einer Handelsfähigkeit und praktische Verwendbarkeit.
- Diese Garantie bietet zusätzliche Vorteile, welche jedoch nicht Ihre gesetzlichen Ansprüche als Konsument beeinflussen.
- Diese Eingeschränkte Garantie bedingt korrekte Information über Ihr Gerät. Unkorrekte Daten oder nicht übereinstimmende Rechnungsdaten, welche außerhalb der Garantiebedingungen liegen, machen umgehend jeden Garantieanspruch ungültig.

\* Fragen Sie bitte Ihren Händler oder lokalen Vertrieb bezüglich weiterer Informationen.

## Ausschlussgründe

Die folgenden Artikel sind von der Mission Garantie ausgeschlossen:

- Normaler Verschleiß und Abnutzung sowie kosmetische Beschädigungen (einschließlich, jedoch nicht beschränkt auf jegliche Abnutzung durch vernünftigen Gebrauch, Umwelteinflüsse oder Vernachlässigung).
- Produkte, an welchen die Seriennummer entfernt, verändert oder unleserlich gemacht wurden.
- Produkte, welche nicht bei einem autorisierten Mission Händler gekauft wurden.
- Produkte, welche zum Zeitpunkt des Erstkaufs nicht neu waren.
- Produkte, welche als „im Istzustand“, „wie gesehen“ oder „mit Fehlern“ verkauft wurden,
- Produkte, welche nicht von einem autorisierten Händler/Vertrieb innerhalb der Region des Garantieanspruchs gekauft wurden (z.B. Parallelimporte oder Produkte des Schwarzmarkts).
- Unfallschäden oder Schäden, welche durch kommerzielle Nutzung verursacht wurden, Höhere Gewalt, fehlerhafte Installation, unkorrekte Anschlüsse, unrichtige Verpackung, Missbrauch oder achtlose Benutzung oder Verwendung, welche nicht entsprechend dieser Bedienungsanleitung erfolgt.
- Produkte, welche zusammen mit unpassenden, ungeeigneten oder fehlerhaften Geräten betrieben wurden.
- Reparaturen, Veränderungen oder Modifikationen, welche von anderen als von Mission oder seinen autorisierten Servicepartnern ausgeführt wurden.
- Transportschäden, welche nicht Fehlern von Mission oder des autorisierten Vertriebs oder Händlers zugeordnet werden können (andernfalls werden solche Ansprüche durch Transportversicherungen gedeckt).
- Fehler, welche durch abnormale oder unpassende Netzspannung oder Spannungsspitzen verursacht wurden.
- Fehler aufgrund von extremen Temperaturen, Hitzeeinwirkung, Wasser oder andere Flüssigkeiten, Insekten, übermäßige Feuchtigkeit, Sand, Chemikalien, Batterielecks oder andere Verunreinigungen auftreten.

- Jegliche Gewalteinwirkungen einschließlich, jedoch nicht beschränkt
- auf Höhere Gewalt, Feuer, Blitzschlag, Taifun, Sturm, Erdbeben, Hurrikan, Naturkatastrophe, Tsunami, Überschwemmung, Krieg, Aufruhr und Störung der Öffentlichen Sicherheit.
- Jegliche andere Ursachen außerhalb des angemessenen Einflusses von Mission oder seines autorisierten Vertriebs.

Beachten Sie bitte, dass für Artikel, welche vor dem 1. Jänner 2021 gekauft wurden, kein Anspruch auf die verlängerte Garantie besteht.

## Inanspruchnahme der Garantie

- Um einen Garantieservice in Anspruch zu nehmen, kontaktieren Sie bitte den autorisierten Händler, bei welchem Sie dieses Produkt gekauft haben und zeigen Sie ihm die Urkunde der Eingeschränkten Garantie, welche Sie im Anschluss an die Registrierung Ihres Produkts für die verlängerte Garantie erhalten haben.
- Entsorgen Sie keine Produkte ohne die vorherige Genehmigung durch den Händler, Vertrieb oder ein autorisiertes Service Center.
- Wenn Sie darum ersucht werden, ein Produkt zur Überprüfung oder Reparatur einzuschicken, dann packen Sie das Gerät am besten in den Originalkarton oder in Verpackungsmittel, welche einen gleichwertigen Schutz bieten, und versenden Sie es mittels versichertem Paketdienst mit Sendungsverfolgung.
- Der autorisierte Händler oder Vertrieb wird Ihnen genaue Details und Anleitungen für einen Rückversand des Produkts bereitstellen. Beachten Sie jedoch bitte, dass bei unpassender Verpackung und dadurch möglicherweise verursachten Schäden der Garantieanspruch erlöschen kann.
- Mission oder der autorisierte Vertrieb, Händler oder das Service Center können für die Bereitstellung einer neuen Verpackung für die Retoursendung des reparierten Geräts eine Gebühr verlangen. Beachten Sie bitte deshalb, dass eine Versicherung empfohlen wird, weil die Artikel auf das Risiko des Besitzers zurückgeschickt werden. Autorisierte Vertriebe oder Servicezentren können nicht für den Verlust oder eine Beschädigung auf dem Transportweg verantwortlich gemacht werden. Versicherung und Portokosten für die Rücksendung werden von Mission, dem autorisierten Händler, Vertrieb oder Service Center übernommen, wenn sich eine Korrekturarbeit als notwendig erweist.
- Im Fall von „kein Fehler gefunden“ oder „keine Reparatur notwendig“ sind die Retournierungskosten vom Besitzer des Geräts zu tragen.

## Reparaturen

- Alle Reparaturen werden durch den ernannten Vertrieb (oder ein lokal ernanntes Service Center) ausgeführt. Reparaturen, welche ohne die Autorisierung oder die Genehmigung durch den ernannten Repräsentanten von Mission ausgeführt wurden, sind von dieser Eingeschränkten Garantie ausgenommen. Beachten Sie bitte, dass Mission nicht in der Lage ist, Teile oder Ersatzgeräte an irgend jemand anderen als an den offiziellen Vertrieb oder ein autorisiertes Service Center zu liefern.
- Außer aufgrund der Garantie und Services, welche aufgrund dieser Garantie erfolgt sind, und welche im vollen Umfang gesetzlich zulässig sind, ist Mission nicht haftbar gegenüber Ihnen und/oder einer dritten Partei oder was auch immer für:
  - Jegliche Schäden, Beschädigungen und/oder Fehlfunktionen, welche durch irgendwelche Produkte verursacht werden, die mit irgendwelchen Produkten verbunden sind, welche durch diese Garantie abgedeckt sind.
  - Jegliche Beschädigungen, Schäden und Haftung weder direkt, indirekt, zufällig, als Folge, speziell, als Strafen oder anderweitig, wie auch immer verursacht durch, entstehend aus oder anderweitig, im Bezug auf die Installation, Lieferung, Verwendung, Service, Reparatur, Ersatzleistung und/oder Wartung eines Produkts.
  - Jegliche Beschädigungen, Schäden und Haftung unter dieser Garantie unter Berücksichtigung jeglicher Handlung, Unterlassung oder Vernachlässigung von einem ihrer Techniker, Angestellten, Agenten, Repräsentanten oder unabhängigen Auftragnehmer mit Bezug auf die aktuelle oder angebliche Leistung von irgendeiner der Verpflichtungen im Rahmen dieser Garantie.

## Adressen von Service Centern

- Sollen an Ihrem Produkt ein Fehler auftreten, dann verpacken Sie das Produkt bitte sorgfältig unter Verwendung der Originalverpackung, sodass Sie es sicher versenden können. Für technische Unterstützung, Service oder Produktanfragen und Informationen kontaktieren Sie bitte entweder Ihren lokalen Fachhändler oder das nachfolgend angeführte Büro:

IAD GmbH. International Audio Distribution Johann- Georg- Halske- Str. 11 41 352 Korschenbroich Deutschland	Tel.: 0049-2161-61783-0 Fax: 0049-2161-61783-50 E-Mail: <a href="mailto:info@iad-gmbh.de">info@iad-gmbh.de</a>
---	--

IAG Service Dept. 13/14 Glebe Road Huntington Cambridgeshire PE29 7DL, UK	Tel.: +44(0)1480 452 561 Email: <a href="mailto:service@mission.co.uk">service@mission.co.uk</a>
---	---

Für Informationen bezüglich anderer autorisierter Service Center weltweit kontaktieren Sie bitte Mission International, UK

Eine weltweite Vertriebsliste ist auf der Internetseite von Mission verfügbar: [www.mission.co.uk](http://www.mission.co.uk)



## Technische Daten

### Modellbezeichnung

### Mission 770

Allgemeine Beschreibung	2-Weg belüftetes Gehäuse / ständermontiert
Gehäusebauart	Bassreflex
Konfiguration	2-Weg
Basstreiber	8" (200 mm) mineralisierter Konus aus Polypropylen
Hochtontreiber	1,25 (28 ) Soft Dome
AV-Schirmung	nein
Empfindlichkeit (2,83V / 1m)	88 dB
Empfohlene Verstärkerleistung	25-200 Watt
Max. SPL	117 dB
Nennimpedanz	8 Ω
Minimalimpedanz	6 Ω
Frequenzgang (± 3 dB)	42 Hz.- 20 kHz.
Basserweiterung (- 6 dB)	30 Hz.
Übergangsfrequenz	2,9 kHz.
Gehäusevolumen	38,5 Liter

### Abmessungen

Höhe	590 mm
Breite	300 mm
Tiefe (inkl. Terminals)	(300+22) mm
Kartonabmessungen	440 mm x 430 mm x 725 mm
Nettogewicht	19,2 kp je Stück

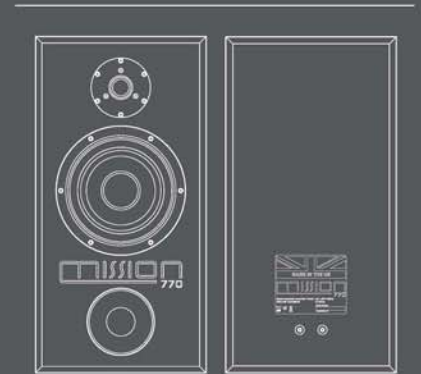

### Modellbezeichnung

### Mission 770 Ständer

Säulen	Kohlenstoffstahl mit interner Dämpfung
Top Platte	Kohlenstoffstahl
Basisplatte	miteinander verbundene Rohre aus Kohlenstoffstahl
Spikes	Gehärteter rostfreier Stahl

### Abmessungen

Höhe	445 mm
Breite	300 mm
Top Platte	300 mm x 300 mm
Kartonabmessungen	400 mm x 300 mm x 670 mm
Nettogewicht	8 kp je Stück
Bruttogewicht	17,9 kp je Karton

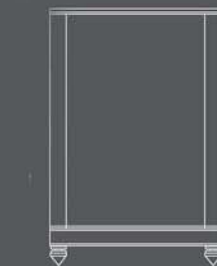







## Music Leads, Technology Follows

 [www.mission.co.uk](http://www.mission.co.uk)

 [missionhifi](https://www.facebook.com/missionhifi)

 [Mission HiFi Official](https://www.youtube.com/MissionHiFiOfficial)

 [missionhifi](https://www.instagram.com/missionhifi)

 [missionhifi](https://twitter.com/missionhifi)

### IAD GmbH.

International Audio Distribution  
Johann- Georg- Halske- Str. 11  
41 352 Korschenbroich  
Deutschland

Tel.: 0049-2161-61783-0

Fax: 0049-2161-61783-50

E-Mail: [info@iad-gmbh.de](mailto:info@iad-gmbh.de)

Satz- und Druckfehler vorbehalten.

Übersetzung: H. Hirner, A – 3500 Krems, 221014

**MISSION**

IAG House, 13/14 Glebe Road, Huntingdon, Cambridgeshire, PE29 7DL, UK  
Telephone: +44(0)1480 452561 Email: [service@mission.co.uk](mailto:service@mission.co.uk)

IAG reserves the right to alter the design and specifications without notice. All rights reserved © IAG Group Ltd.  
Mission is a member of the International Audio Group.