

# **USER MANUAL**

**MEDITERRANEO X**







EN

DE

IT

FR

*Thank you for purchasing one of our units  
and welcome into the Gold Note world,  
where we turn High-End audio and music  
into a new experience.*

Maurizio Aterini,  
founder of Gold Note

A handwritten signature in black ink, appearing to read 'Maurizio Aterini', written in a cursive style.

# IMPORTANT SAFETY INFORMATION

## PLEASE NOTE

- 1 Do not disassemble any part of the product.
- 2 Do not use any part of the product for other purposes.
- 3 For service and problems of any kind, contact qualified Gold Note personnel.
- 4 Protect the product from rain, humidity and keep away from heat sources, electric and electronic motors etc. The power cord supplied must be used only on this unit.
- 5 Gold Note does not have responsibility for any improper use of this unit.

## GENERIC INFORMATION

- | Read these instructions and store them.
- | Heed all warnings.
- | Follow the instructions.
- | Do not use this apparatus near water.
- | Clean only with a dry cloth.
- | Do not block the ventilation openings and install in accordance with the manufacturer's instructions.
- | Do not install near heat sources such as radiators, heat registers, stoves or other apparatus (including amplifiers) that produce heat.
- | Do not defeat the safety purpose of the polarised or grounding-type plug: a polarised plug has two blades with one wider than the other.
- | A grounding type plug has two blades and a third grounding prong. The wide blade or

the third prong are provided for your safety.

If the provided plug does not fit into your outlet, consult an electrician for replacement of the obsolete outlet. or pinched particularly at plugs, convenience receptacles, and the point where they exit from the apparatus.

- | Only use attachments/accessories specified by the manufacturer.
- | Use only with the cart, stand, tripod, bracket, or table specified by the manufacturer, or sold with the apparatus.

When a cart is used, use caution when moving the cart/apparatus combination to avoid injury from tip-over.

- | Unplug this apparatus during lightning storms or when unused for long periods of time. Refer all servicing to qualified service personnel only. Servicing is required when the apparatus has been damaged in any way (such as when the power cord or plug is damaged, liquid has been spilled or objects have fallen into the apparatus, the apparatus has been exposed to rain or moisture) and in any case when the apparatus does not operate normally or has been dropped.

This appliance has a serial number located on the rear panel.  
Please record the model and serial number and retain them for your records.

## MODEL

## SERIAL NUMBER



### CAUTION!

To reduce the risk of electric shock, do not remove cover (or back). No user-serviceable parts inside. Refer only to qualified Gold Note service personnel for service.

### WARNING!

To prevent fire or shock hazard, do not expose this appliance to rain or moisture.



### **GOLD NOTE - Information on the correct management of waste from household Equipment pursuant to the European Directive 2012/19/EU**

The crossed-out wheeled bin symbol shown on the equipment or its packaging indicates that the product, at the end of its useful life, must be collected separately from other waste to allow its proper treatment and recycling. The user must therefore deliver, free of charge, the end-of-life equipment to the centres for the separate collection of waste electrical and electronic equipment, or return it to the dealer in accordance with the procedures established by the legislation.

The appropriate separate collection of discarded equipment allows for proper recycling, treatment and environmentally compatible disposal, helping to avoid the possible dispersion of hazardous substances and negative effects on the environment and health, favouring the reuse and/or recycling of the materials of which the equipment is composed of. Illegal dumping of the product by the user involves the application of administrative sanction provided for by the legislation in force. We invite you consult the current legislation and the measures adopted by the public service operating in your country or territory.

# | INDEX

UNBOXING	<b>1</b>
TECHNICAL SPECIFICATIONS	<b>2</b>
SETTING UP THE TURNTABLE	<b>3</b>
INSTALLING THE TURNTABLE	<b>4</b>
POWER ADAPTER	<b>7</b>
SPEED SELECTION & FEATURES	<b>8</b>
CARTRIDGE CALIBRATION	<b>11</b>
DETACHABLE DUST COVER	<b>13</b>
PRODUCT REGISTRATION	<b>14</b>
TROUBLESHOOTING	<b>15</b>



# | PACKAGE CONTENT

EN

DE

IT

FR

1x

MEDITERRANEO X

1x

DUST COVER  
(with spacers)

1x

TURNTABLE CLAMP

1x

ANTI-SKATING

2x

COUNTERWEIGHTS

| 110g | 28.5g

1X

TONEARM  
(pre-installed and calibrated)

1x

DRIVE BELT

1x

18V POWER SUPPLY  
(with cable)

1x

PHONO CABLE

3x

SPIKE WASHERS

3x

ALLEN KEYS

| 2.5mm | 2.0mm | 1.5mm

1x

PLATTER SPINDLE TIP

1x

OIL JAR

1x

PROTRACTOR/OVERHANG and STROBOSCOPE

1x

GN STYLUS GAUGE

1x

FELT MAT

1x

BALL BEARING

1x

LIFTING EYE BOLT

1x

USER MANUAL

# | UNBOXING

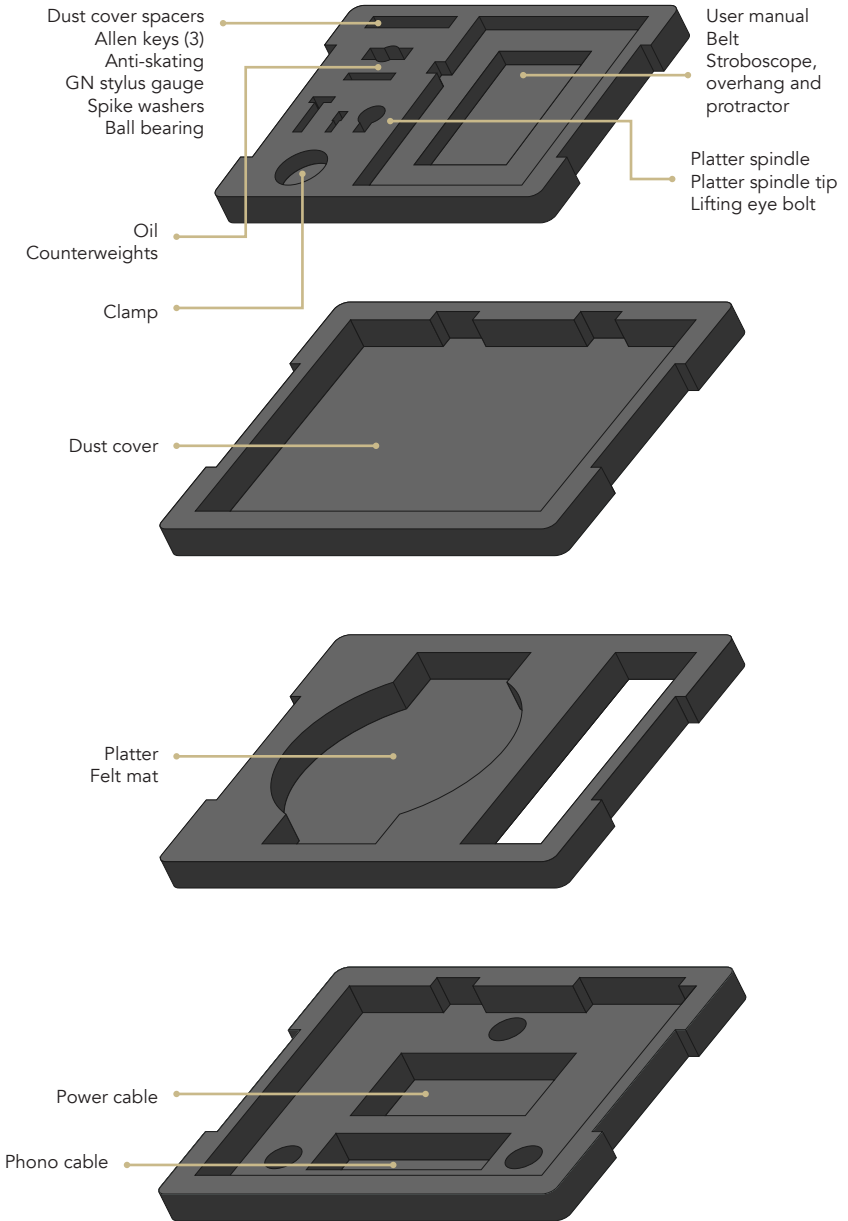

# TECHNICAL SPECIFICATIONS

EN

DE

IT

FR

## MAIN FEATURES

- | Wow & flutter:  
< 0,1%
- | Rumble:  
-82dB
- | Speed:  
33 $\frac{1}{3}$ rpm and 45 rpm  $\pm$ 0,1%
- | Speed changing:  
Electronic with fine pitch control
- | Transmission:  
70 shores rectified EPDM belt
- | Motor:  
Ultra-precise 12V synchronous motor
- | Platter:  
Aluminium and high-density POM  
(45mm, 7Kg)
- | Platter spindle:  
Split-spindle™ clamping design
- | Platter bearing:  
4,3mm ceramic ball
- | Tonearm:  
Gold Note B-7 Ceramic
- | Dust cover:  
Smoked acrylic with hinges

## DIMENSIONS AND WEIGHT

Dimensions:  
470mm W | 210mm H | 360mm D  
590mm W | 510mm H | 460mm D – boxed

Weight:  
Kg. 25  
Kg. 30 - boxed

## POWER

- | Power supply:  
18V output, 100-240V / 50-60Hz
- | Power consumption:  
max 27W

# | SETTING UP THE TURNTABLE

## FIRST OPERATION

- 1 Please remove carefully the protecting foam and check if all the listed items are supplied.
- 2 Place the turntable on a flat surface, then adjust the feet to level the turntable.
- 3 Install the counterweight on the tonearm, ensure the tracking weight matches the requirements of your cartridge.
- 4 Install the drive belt around the motor pulley first, then carefully run it around the platter.
- 5 Plug the power adapter cable into the turntable, then connect it to the AC.

## TURNTABLE CONTROLS

The turntable can be fully controlled using the touchscreen display.

- 1 Tap the display once to turn ON the turntable.
- 2 Tap and hold for 3 seconds the Home button to turn OFF the turntable.

## POSITIONING THE TURNTABLE

Your turntable has been designed for Hi-Fi systems. It must be protected from direct sun and humidity. Do not place it near heating sources, electrical and electronic motors, mobile phones etc. The levelling and positioning on a solid shelf, is crucial to achieve the best audio performances possible.

## PITCH ADJUSTMENTS

The pitch can be adjusted easily from the display.

Select the speed and tap "PITCH", then use the + and - icon to precisely adjust the speed.

Tap "SAVE" to apply the adjustment and exit the pitch control, tap "BACK" to cancel any adjustments.

Tap "DEFAULT" to set the speed to the factory default.

# | INSTALLING THE TURNTABLE

EN

DE

IT

FR

## PLATTER

- 1 Remove the cap from the center of the turntable.
- 2 Insert the ball bearing into the bearing housing of the turntable taking care to centre it on the bottom seat.
- 3 Add oil to the spindle as shown below.
- 4 Insert the spindle into the bearing housing.\*
- 5 Screw the lifting eye bolt in the platter to lift it.
- 6 Position the platter on the spindle.

\* PLEASE NOTE: the bearing housing is already installed in the plinth of the turntable. Do not remove it.

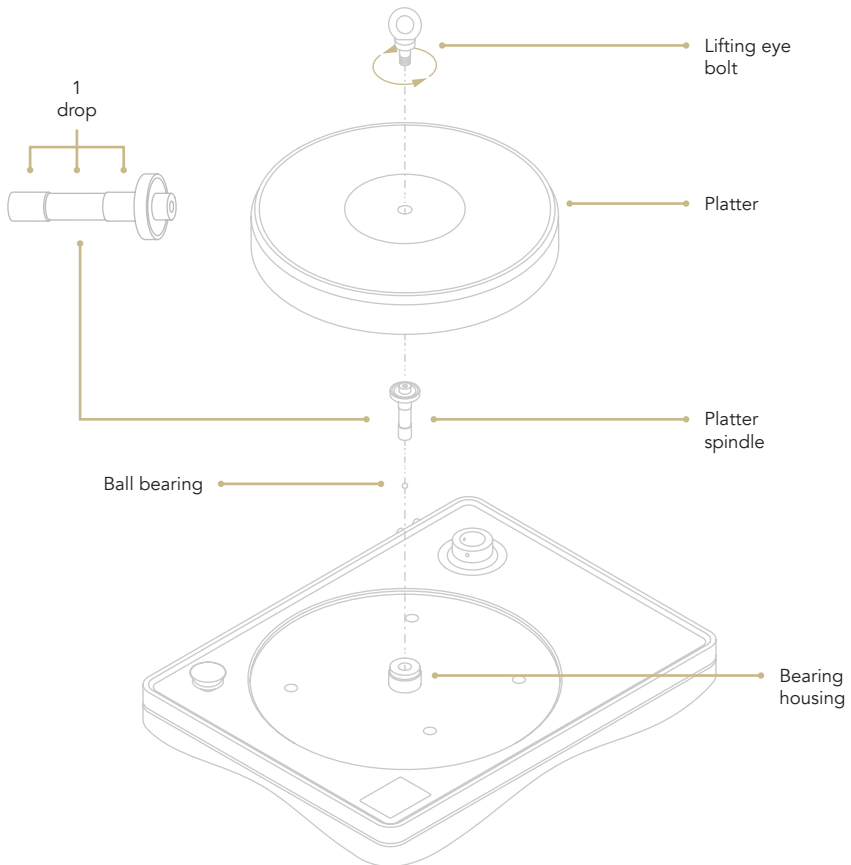

- 7** Remove the eye bolt from the platter.
- 8** Tighten the spindle tip onto the spindle to lock the platter in place.
- 9** Wrap the belt around the pulley and the platter as shown in the picture.

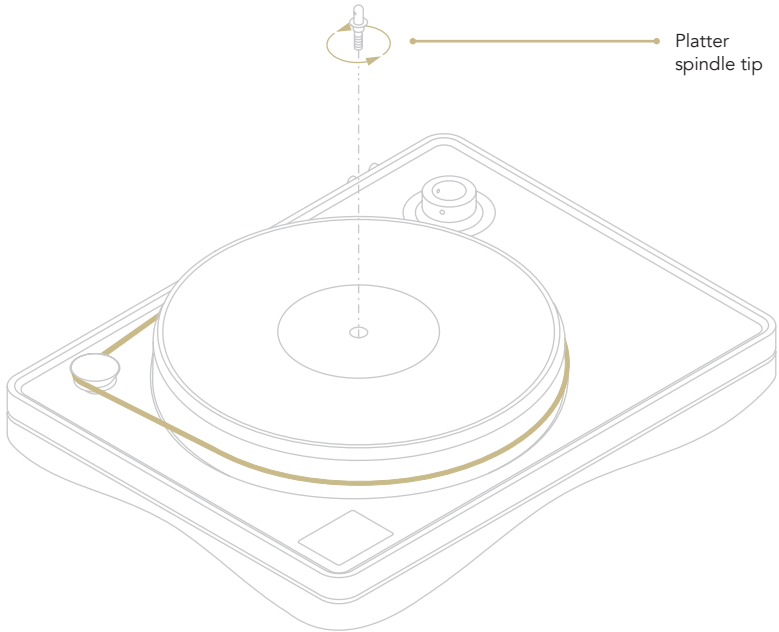

## ANTI-SKATING AND COUNTERWEIGHT

- 1 Anti-skating: Nylon wire with bullet counterweight.
- 2 Anti-skating: Adjustment bar.
- 3 Tonearm counterweight: to set up the correct tracking force depending on the phono cartridge in use.

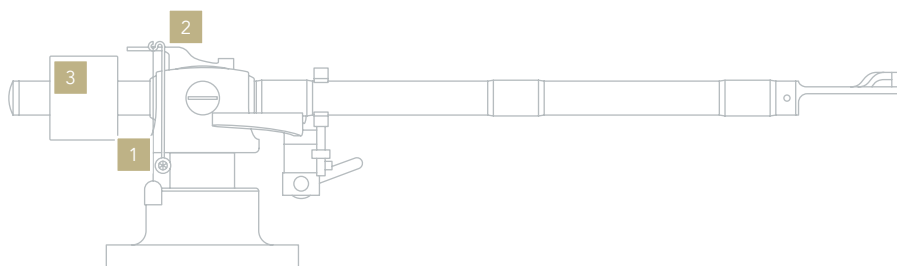

## INSTALLING THE ANTI-SKATING SYSTEM

- 1 Slip the loop of the ANTI-SKATING nylon wire over the groove of the ADJUSTMENT BAR.
- 2 Feed the wire through the loop of the SUPPORT HOOP.
- 3 Adjust the ANTI-SKATING force choosing the correct groove on the ADJUSTMENT BAR.

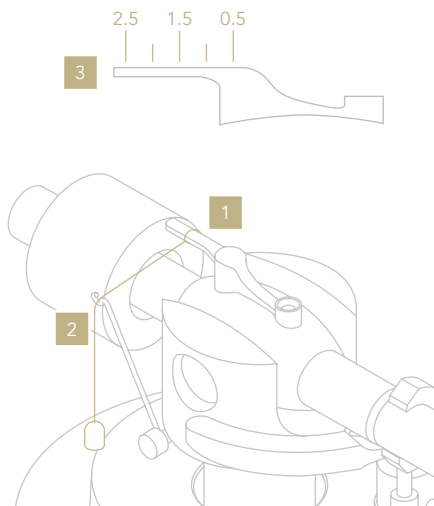

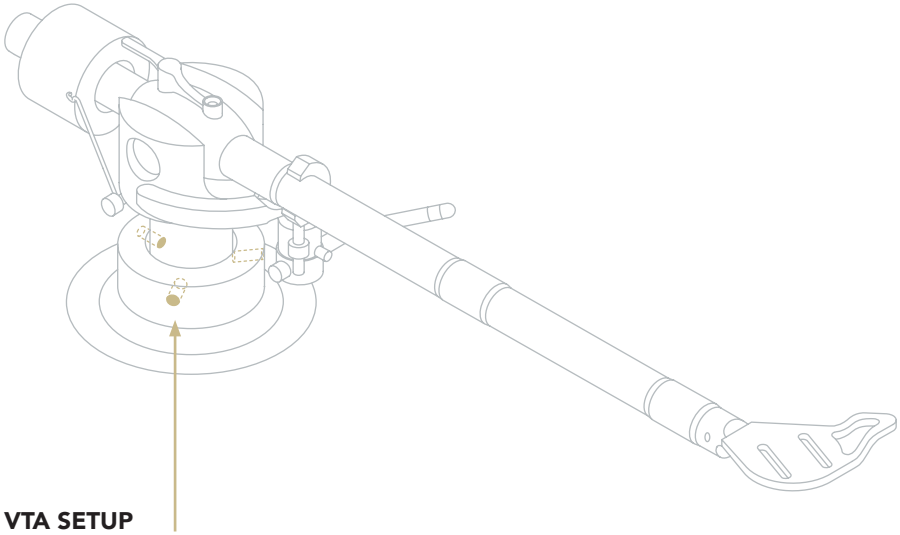

## VTA SETUP

Use the 1.5mm Allen key supplied to adjust the VTA. Before moving the tonearm, loosen the hex bolts found in the tonearm collar. We recommend to loosen one hex bolt at a time (usually loosening one is enough to adjust the VTA).

# | POWER ADAPTER

## CONNECTING THE POWER SUPPLY ADAPTER

Before plugging the power adapter in to the AC make sure the connector is plugged into the turntable.

### PLEASE NOTE

Use only the original power adapter to power the turntable to ensure the correct functioning.

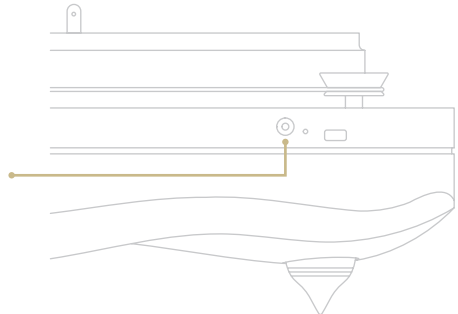



# | SPEED SELECTION & FEATURES

EN

DE

IT

FR

## TURNING ON AND OFF THE TURNTABLE

Connect the Mediterraneo X to the power supply, then tap the display once (Fig. 1).

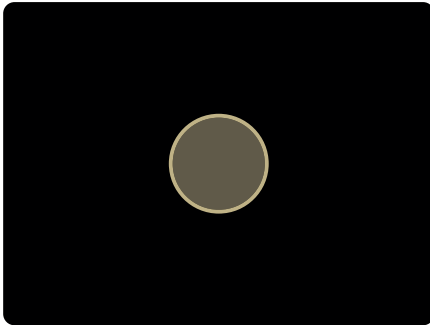

Fig. 1

To turn OFF the Mediterraneo X, tap and hold the Home button for 3 seconds (Fig. 2).

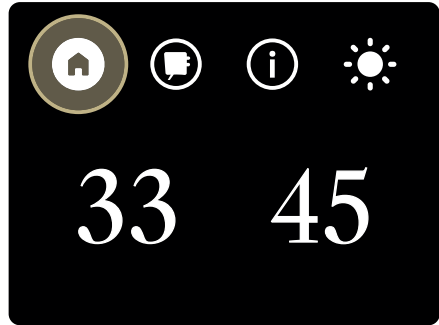

Fig. 2

## HOME PAGE

From the home page you can select the speed, check the cartridge timer, see the product information, and adjust the brightness of the display.

### Home

Allows you to select the speed, start/stop the playback and turn OFF the turntable.

### Cartridge menu

Shows the active cartridge and the time count for all cartridges.

### Information

Shows the serial number (S/N) of the unit and the current firmware version.

### Brightness Adjustment

3 options available: 100%, 50% and OFF. When OFF, tap the display to activate the brightness temporarily.

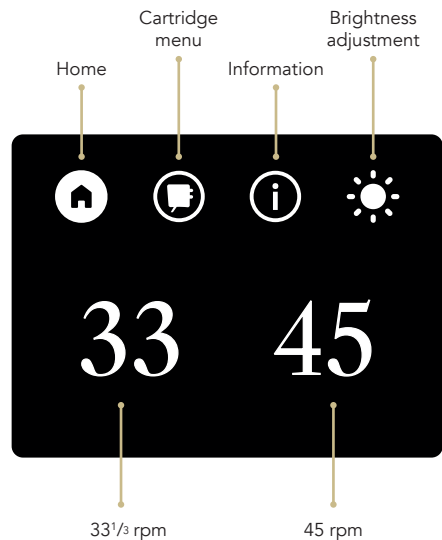

### 33 / 45

Tap the desired speed to start the turntable.  
To stop it, tap the speed again.

When the platter's rotation is stable, the  
other functions become available.

#### PITCH

Opens the Pitch adjustment.

#### TORQUE

Opens the Torque adjustment.

#### TIMER

Shows the timer viewer to start and stop the  
time count for the active cartridge.

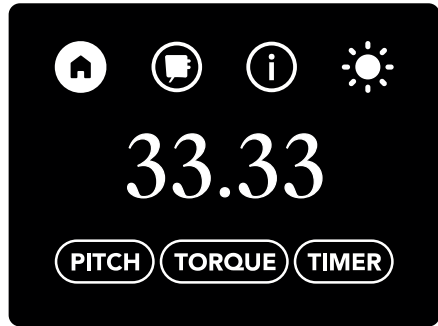

### PITCH ADJUSTMENT

Pitch adjustment is only available after the  
platter speed has stabilised.



Use + and - to increase/decrease the  
rotation speed.\*

\* Please note that the displayed speed is always  
33.33, it does not change as you adjust the pitch.

#### SAVE

Tap "SAVE" to confirm the pitch adjustment  
and store the setting into memory.

#### DEFAULT

Tap "DEFAULT" to set the pitch adjustment  
to the factory default.

#### BACK

Tap "BACK" to exit without saving the pitch  
adjustment.

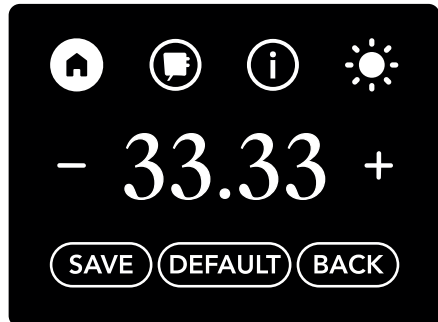

## TORQUE ADJUSTMENT

Adjusting the torque allows you to change the amount of force applied by the motor - the pulley and the platter.

Torque is not related to rotational speed - which can be changed with Pitch adjustment - and only affects the rotational force.

Changing the torque will result in subtle audio differences depending on the combination of cartridge and vinyl. The torque changes in real-time while the platter is spinning to give you instant feedback.

You can choose between five settings.  
5 white bars = maximum torque  
1 white bar = minimum torque

Please ensure to press SAVE to apply the selected torque setting.

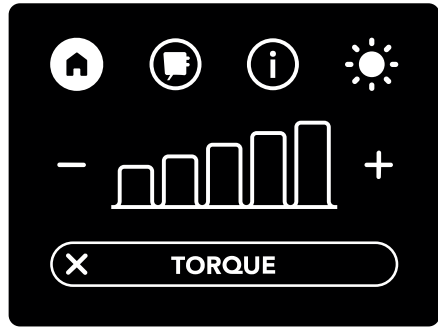

EN

DE

IT

FR

## CARTRIDGE MENU

Tap one of the cartridges to select it as the active cartridge, this will be displayed in the timer viewer.

When playing 33/45 LPs, the timer viewer allows you to start/stop the time count for the active cartridge.

You can see the time count in minutes for each cartridge and reset it. When a cartridge totals over 1000 minutes of playback, it's marked in red as it requires maintenance.

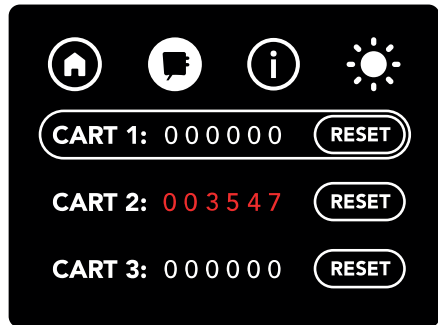

## TIMER VIEWER

The active cartridge is displayed in the timer viewer when the speed is selected.

Tap ▶/|| to start/stop the timer for the current session, tap X to close the viewer.

The time count continues even when the viewer is closed and until it's manually stopped.

When the timer is stopped, the time count for the session is added to the total time count for the active cartridge. This can be viewed in the Cartridge Timer.

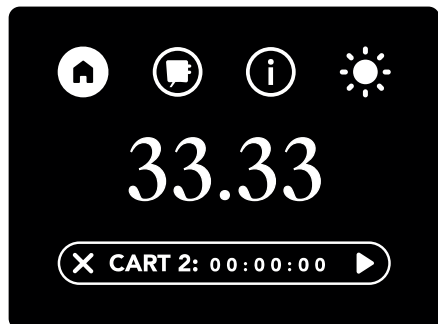

# | CARTRIDGE CALIBRATION

Our turntables and tone arms are always pre-calibrated at our factory but you can use the GN Calibration tool to adjust the:

- A** Phono Cartridge alignment.
- B** Overhang.
- C** 45rpm and 33 $\frac{1}{3}$ rpm speed (requires a strobe light).

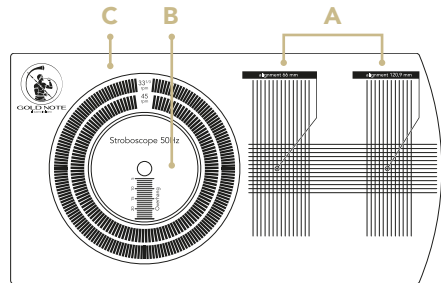

## SPEED ADJUSTMENTS

Check the speed with the help of a strobe light while the platter is spinning.

The outer line is to check the 33 $\frac{1}{3}$  rpm.

The inner line is to check the 45rpm.

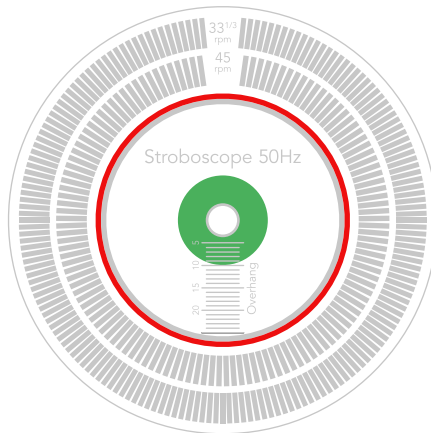

## OVERHANG

To set the correct overhang the Calibration Tool must be inserted on to the turntable record pin and the cartridge Tip must be positioned on top of the pin.

Adjust the position of the cartridge until the overhang of the phono cartridge matches the manufacturer's specifications.

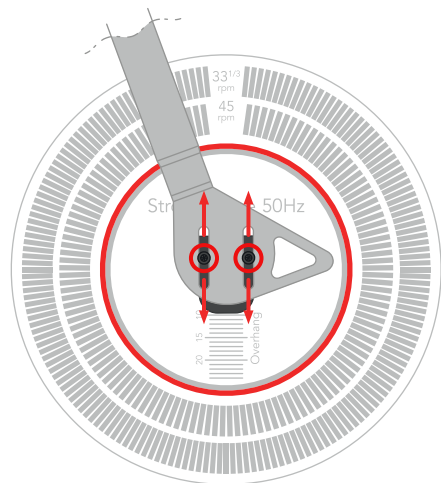

## ALIGNMENT

To correctly align the phono cartridge and achieve the best tracking position, point the tip of the phono cartridge into the circles as in the picture below.

The body of the phono cartridge must be aligned to the vertical lines.

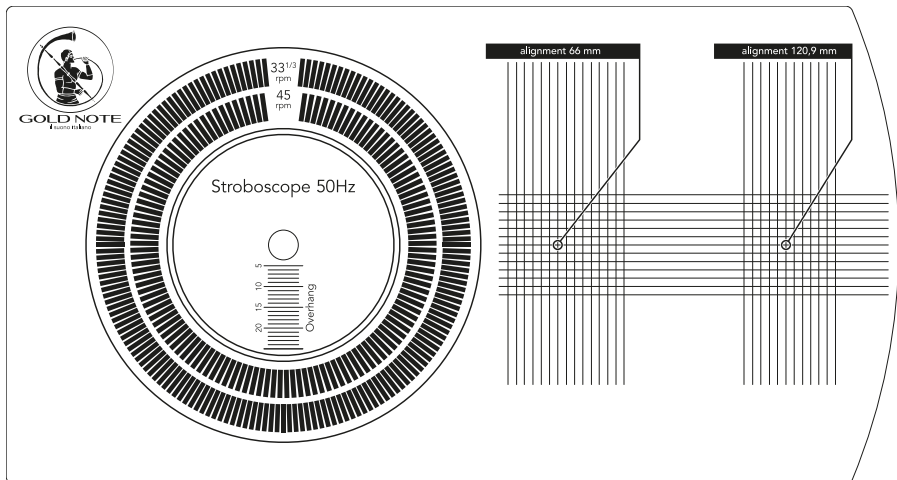
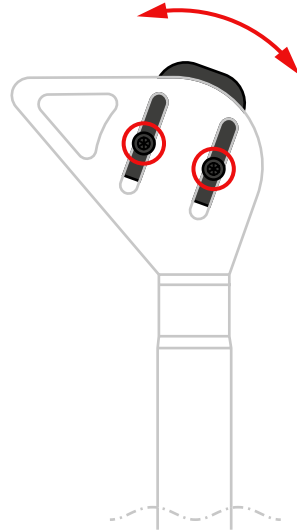

# | DETACHABLE DUST COVER

The dust cover features detachable hinges, a new proprietary design developed to let you enjoy your turntable at the best.

The hinges provide a stop point at about 90°: in this position the dust cover is stable and held in place by the hinges.

Removing the dust cover is simple and quick: lift the dust cover until it reaches the 90° stop point and it's completely opened, then gently slide it towards LEFT (facing the turntable) to detach it from the plinth.

Please note: the dust cover can be removed and reinserted only when it's in its resting position, at 90°.

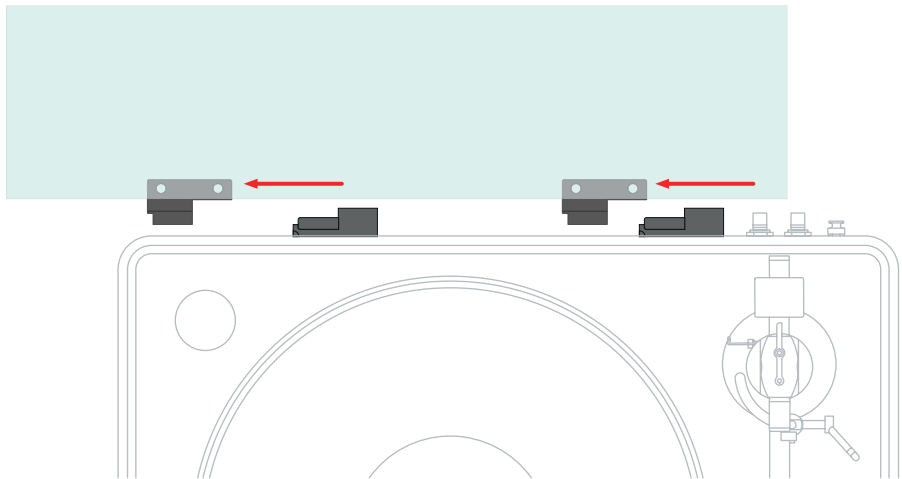
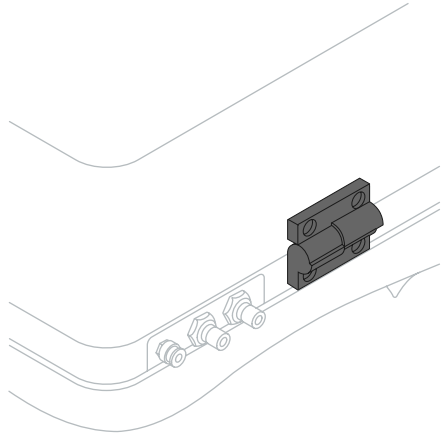

# | PRODUCT REGISTRATION

EN

DE

IT

FR

## PRODUCT REGISTRATION

We recommend to register the unit on our internet website within 15 days from the purchase at [www.goldnote.it/product-registration](http://www.goldnote.it/product-registration)

If the unit is not registered correctly or has been purchased from a different country of the purchaser home address the unit will not be covered by any warranty and the registration will be refused.

Please note that the warranty does not cover in any case: Tubes, Phono Cartridge Stylus and Batteries.



[www.goldnote.it/product-registration](http://www.goldnote.it/product-registration)

## WARRANTY

All Gold Note products come with a warranty against defective materials and workmanship.

Any service and inspection must be carried out by a Gold Note dealer or distributor so in case you need any assistance with this product, please contact the seller.

## PLEASE NOTE

Descriptions and technical characteristics may vary at any time and without notice.

## WARNING

Gold Note products should only be opened, serviced and inspected by certified Gold Note technicians and dealers. Work performed by unqualified personnel may cause serious damage or personal injury. Opening of the product by non-authorized personnel will void the guarantee.

In this case, contact your dealer to be advised on how the fault can be solved.

Do not return any object directly to the factory or to the distributor without being authorised to do so.

# | TROUBLESHOOTING

PROBLEM	CAUSE	SOLUTION
Levelling the turntable.	The turntable is not levelled.	Use a spirit level to help yourself and adjust the levelling by screwing or unscrewing the feet.  Unscrewing a foot increase the height of that corner.
Cleaning the turntable.	The turntable is dusty or requires cleaning.	With EXTREME care use ONLY very soft 100% cotton cloth to sweep dust and stains out. Any acid, alcohol or not extremely soft cloth will irreversibly damage the turntable fine aesthetic.  Only dry cloth is allowed.
Motor heating.	The motor is too hot.	AC synchronous motors as the ones used by Gold Note may warm up to 50° Celsius without creating any problem.
Noise on startup.	The turntable produces a slight rubbing noise upon startup.	It is normal for the belt to produce a slight noise before the optimal speed is reached.



Discover more on our website  
[www.goldnote.it](http://www.goldnote.it)



EN

DE

IT

FR

*Vielen Dank, dass Sie sich für eines unserer  
Geräte entschieden haben und herzlich  
Willkommen in der Welt von Gold Note, wo  
wir High-End Audio und Musik in eine neue  
Erfahrung verwandeln.*

Maurizio Aterini,  
Gründer von Gold Note

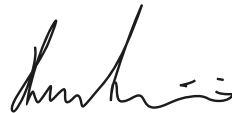
A handwritten signature in black ink, appearing to read 'Maurizio Aterini', written in a cursive style.

# WICHTIGE SICHERHEITSHINWEISE

## BITTE BEACHTEN

- 1 Nehmen Sie das Gerät nicht auseinander.
- 2 Verwenden Sie das Gerät oder Teile davon nicht für einen anderen als den vorgesehenen Zweck.
- 3 Für Reparaturen und Probleme jeglicher Art wenden Sie sich bitte an den Gold Note Fachhändler.
- 4 Schützen Sie das Produkt vor Nässe und Feuchtigkeit und halten Sie es fern von Wärmequellen, elektrischen und elektronischen Motoren, usw. Das mitgelieferte Netzkabel darf nur an diesem Gerät verwendet werden.
- 5 Gold Note übernimmt keine Verantwortung für Schäden durch unsachgemäße Handhabung.

## ALLGEMEINE HINWEISE

- | Lesen und verwahren Sie diese Anleitung.
- | Beachten Sie alle Warnungen.
- | Befolgen Sie alle Anweisungen.
- | Verwenden Sie dieses Gerät nicht in der Nähe von Wasser.
- | Reinigen Sie das Gerät nur mit einem trockenen Tuch.
- | Blockieren Sie keine Lüftungsöffnungen. Installieren Sie das Gerät gemäß den Anweisungen des Herstellers.
- | Installieren Sie das Gerät nicht in der Nähe von Wärmequellen wie Heizkörpern, Heizregistern, Öfen oder anderen Geräten (einschließlich Verstärkern), die Wärme erzeugen.

- | Die Sicherheitsfunktion des gepolten oder geerdeten Steckers darf nicht beeinträchtigt werden. Ein polarisierter Stecker hat zwei Blätter, von denen einer breiter als der andere ist. Ein geerdeter Stecker hat zwei Klingen und einen dritten Erdungsstift. Die breite Klinge oder der dritte Zinken dienen Ihrer Sicherheit. Wenn der mitgelieferte Stecker nicht in Ihre Steckdose passt, wenden Sie sich an einen Elektriker, um die veraltete Steckdose auszutauschen.
- | Schützen Sie das Netzkabel vor unbefugtem Betreten oder Quetschungen, insbesondere an Steckern, Steckdosen und an der Stelle, an der sie aus dem Gerät austreten.
- | Verwenden Sie nur die vom Hersteller angegebenen Anbaugeräte/Zubehörteile.
- | Verwenden Sie das Gerät nur mit dem vom Hersteller angegebenen oder mit dem Gerät verkauften Wagen, Ständer, Stativ, Halter oder Tisch. Wenn ein Wagen benutzt wird, seien Sie vorsichtig, wenn Sie die Kombination Wagen/Gerät bewegen, um Verletzungen durch Umkippen zu vermeiden.
- | Das Gerät soll bei Gewitter oder längerer Nichtbenutzung vom Netz getrennt werden.
- | Die Wartungsarbeiten und Reparaturen nur von qualifizierten Fachpersonal des Kundendienst ausführen lassen. Das Gerät zum Kundendienst bringen, wenn es Regen oder Feuchtigkeit ausgesetzt war, wenn Flüssigkeit oder Fremdkörper hineingelangt sind, wenn es heruntergefallen ist oder nicht normal funktioniert, oder wenn das Netzkabel beschädigt ist.

Dieses Gerät hat eine Seriennummer auf der Rückseite.  
Bitte notieren Sie sich die Modell- und Seriennummer und bewahren Sie diese für Ihre Unterlagen auf.

## MODELL

## SERIENNUMMER



### VORSICHT!

Um die Gefahr eines Stromschlags zu verringern, entfernen Sie nicht die Abdeckung (oder die Rückseite). Keine vom Benutzer zu wartenden Teile im Inneren befindlich. Für die Wartung wenden Sie sich ausschließlich an qualifiziertes Gold Note Servicepersonal.



### WARNUNG!

Um Feuergefahr oder das Risiko elektrischer Schläge zu vermeiden, darf das Gerät nicht der Nässe oder Feuchtigkeit ausgesetzt werden.



### **GOLD NOTE - Information zum korrekten Umgang mit Elektro- und Elektrogeräte-Abfall gemäß der WEEE-Richtlinie 2012/19/EU des Europäischen Parlaments**

Das Symbol der durchkreuzten Abfalltonne auf Rädern auf Geräten oder Verpackungen verweist darauf, dass dieses Produkt am Ende seines Lebenszyklus separat entsorgt werden muss, um dessen korrekte Aufarbeitung und Wiederverwertung zu ermöglichen. Der Nutzer ist dazu aufgerufen, Altgeräte bei bestimmten Altmaterialsammelstellen und Wertstoffhöfen kostenlos zu entsorgen oder Elektrogerätehändlern zurückzugeben, wie es die Gesetzgebung vorsieht. Die korrekte, getrennte Sammlung von Altmaterial ermöglicht eine ordnungsgemäße Wiederverwertung und Behandlung sowie die umweltgerechte Entsorgung. Dies trägt dazu bei, die mögliche Verbreitung gefährlicher Schadstoffe sowie negative Auswirkungen auf die Umwelt und Gesundheit zu vermeiden, und die Wiederverwendung der Bestandteile zu fördern. In Übereinstimmung mit der nationalen Gesetzgebung kann die unsachgemäße Entsorgung dieses Produktes zur Verhängung von Strafen führen. Wir empfehlen Ihnen, die aktuelle Gesetzeslage und die Massnahmen des lokal operativen öffentlichen Dienstes zu konsultieren.

# | INHALT

ZUBEHÖR AUSPACKEN	<b>21</b>
TECHNISCHE ANGABEN	<b>22</b>
AUFBAUHINWEISE	<b>23</b>
MONTAGE	<b>24</b>
NETZANSCHLUSS	<b>27</b>
FUNKTIONSÜBERSICHT	<b>28</b>
AUSRICHTUNG TONABNEHMER	<b>31</b>
ABNEHMBARE SCHUTZHAUBE	<b>33</b>
PRODUKTREGISTRIERUNG	<b>34</b>
FEHLERBEHEBUNG	<b>35</b>

# | PACKUNGSGEHALT

EN

DE

IT

FR

1x

MEDITERRANEO X

1x

SCHUTZHAUBE  
(mit Abstandhalter)

1x

NETZTEIL  
18V  
(mit Kabel)

2x

GEGENGEWICHT

| 110g | 28.5g

1x

ÖL

1x

VERSCHRAUBUNG FÜR  
PLATTENTELLER

1x

TONARMWAAGE

1X

TONARM  
(vorinstalliert  
und kalibriert)

3x

INBUSSCHLÜSSEL

| 2.5mm | 2.0mm | 1.5mm

1x

ÜBERHANG MIT STROBOSKOPSCHEIBE  
Für die Feineinstellung der Geschwindigkeit und des  
Tonabnehmers

1x

FILZMATTE

1x

ANTI-  
SKATING

1x

ANTRIEBSRIEMEN

1x

LAGERKUGEL

3x

UNTERLEGSCHLEIBEN FÜR  
SPIKES

1x

PLATTENKLEMME

1x

RINGSCHRAUBE

1x

PHONOKABEL

1x

BEDIENUNGSANLEITUNG

# | ZUBEHÖR AUSPACKEN

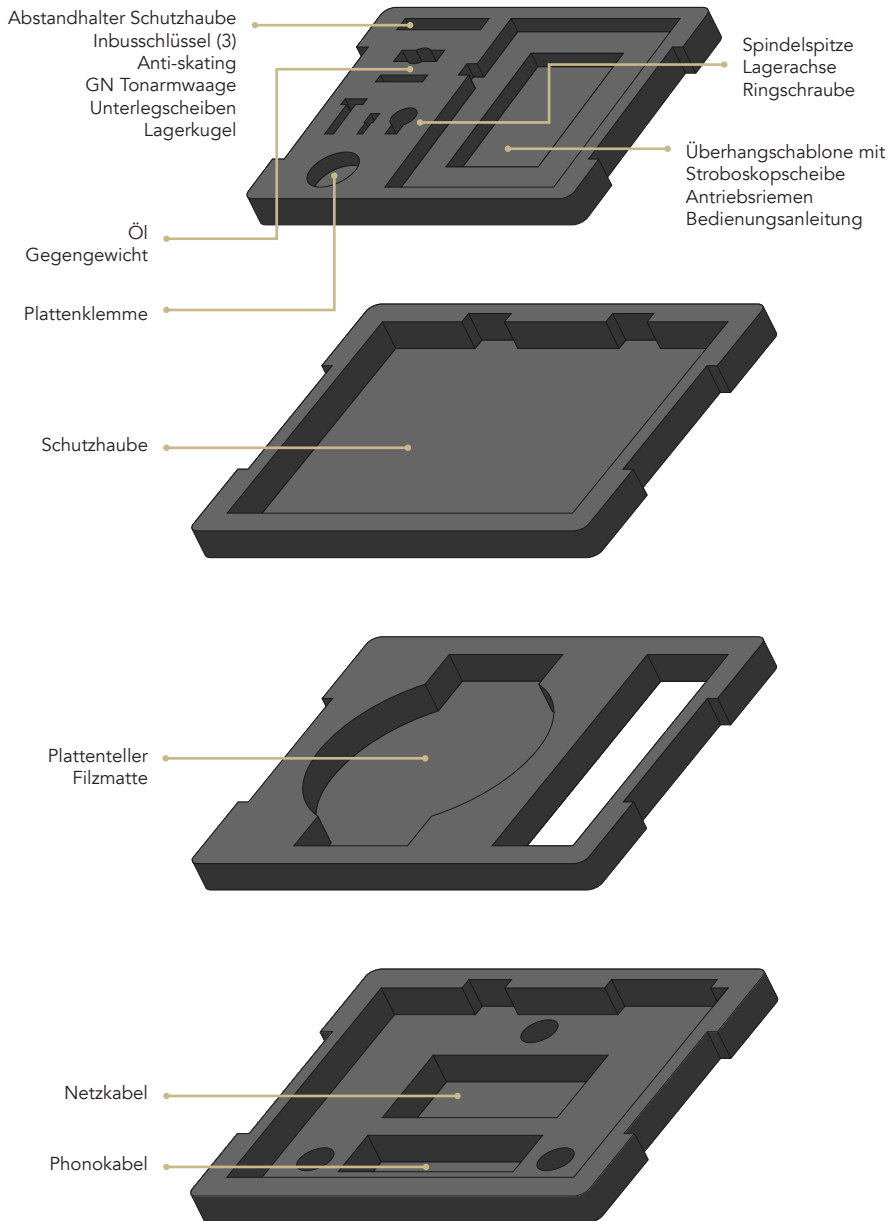

# | TECHNISCHE ANGABEN

EN

DE

IT

FR

## HAUPTMERKMALE

- | Gleichlaufschwankungen:  
< 0,1%
- | Rumpelabstand:  
-82db
- | Drehzahlen:  
33 $\frac{1}{3}$ rpm und 45rpm  $\pm$ 0,1%
- | Umschaltung:  
Elektronisch mit Feineinstellung
- | Übertragung:  
Präzise geschliffener Riemen aus EPDM
- | Antrieb:  
Ultrapräziser, 12 V Synchronmotor
- | Teller:  
Extra dichtes POM und Aluminium (45 mm,  
7 kg)
- | Tellerachse:  
In "Split-Spindle™" Bauart zur  
Einspannung des Plattentellers
- | Vertikallagerung:  
Mit 4,3 mm Keramik-Lagerkugel
- | Tonarm:  
Gold Note B-7 Ceramic
- | Abdeckhaube:  
Transparentes dunkelgraues Acryl und  
abnehmbar

## ABMESSUNGEN UND GEWICHT

- Abmessungen:  
470 mm L | 210 mm H | 360 mm T  
590 mm L | 510 mm H | 460 mm T – verpackt
- Gewicht:  
kg. 25  
kg. 30 – verpackt

## NETZVERSORGUNG

- | Netzspannungen:  
18V Ausgangsleistung, 100-240V / 50-60Hz
- | Leistungsaufnahme:  
max 27W

# | AUFBAUHINWEISE

## INBETRIEBNAHME

- 1** Bitte entfernen Sie vorsichtig alles Verpackungsmaterial und prüfen Sie den Inhalt auf Vollständigkeit.
- 2** Stellen Sie den Plattenspieler auf eine ebene Unterlage und richten Sie ihn mithilfe der verstellbaren Füße aus.
- 3** Stecken Sie das Gegengewicht auf den rückseitigen Teil des Tonarms und kontrollieren Sie die korrekte Auflagekraft Ihres Tonabnehmers.
- 4** Installieren Sie den Antriebsriemen, indem Sie ihn zuerst vorsichtig über die Riemenscheibe und dann außen über den Plattenteller legen.
- 5** Das Niederspannungskabel des Netzgeräts wird mit dem Anschluss am Plattenspieler verbunden, bevor die Stromversorgung ans Netz angeschlossen wird.

## GESCHWINDIGKEITS-UMSCHALTUNG

Der Plattenspieler lässt sich auf einfache Weise über das Touch-Display steuern.

- 1** Berühren Sie das Display einmal, um den Plattenspieler anzuschalten.
- 2** Halten Sie die Home-Taste 3 Sekunden lang gedrückt, um den Plattenspieler auszuschalten.

## AUFSTELLUNG DES PLATTENSPIELERS

Ihr Plattenspieler ist für den Gebrauch in heimische HiFi-Anlagen ausgelegt und muss vor Feuchtigkeit und direkter Sonneneinstrahlung geschützt werden. Stellen Sie den Plattenspieler nicht in der Nähe von Wärmequellen, Motoren, elektrischen und elektronischen Geräten usw. auf. Die besten klanglichen Eigenschaften werden nur bei einer perfekten Ausrichtung und Aufstellung auf einer festen, ebenen Unterlage erreicht.

## HANDHABUNG DER "PITCH CONTROL"

Die Tonhöhe kann auf einfache Weise über das Display eingestellt werden.

Wählen Sie die Geschwindigkeit und drücken Sie dann „PITCH“. Verwenden Sie die Symbole + und - zur Feinabstimmung der Geschwindigkeit.

Drücken Sie „SAVE“, um die Änderungen zu übernehmen und den Bildschirm zu verlassen, oder drücken Sie „BACK“, um die vorgenommenen Einstellungen zu löschen.

Durch Drücken von „DEFAULT“ werden die Werkseinstellungen wiederhergestellt.



# | MONTAGE

EN

DE

IT

FR

## PLATTENTELLER

- 1 Entfernen Sie die Kappe in der Mitte des Plattenspielers.
- 2 Führen Sie die Lagerkugel in das Lagergehäuse ein und achten Sie dabei darauf, dass sie mittig auf dem Boden sitzt.
- 3 Befeuchten Sie die Lagerachse mit dem Öl wie in der Abbildung.
- 4 Setzen Sie die Lagerachse in das Lagergehäuse.\*
- 5 Drehen Sie die Ringschraube in der Mitte des Plattentellers ein, um diesen anzuheben.
- 6 Legen Sie den Plattenteller auf die Lagerachse.

\* BITTE BEACHTEN SIE: Das Lagergehäuse ist bereits auf dem Plattenspieler installiert, entfernen Sie dieses nicht.

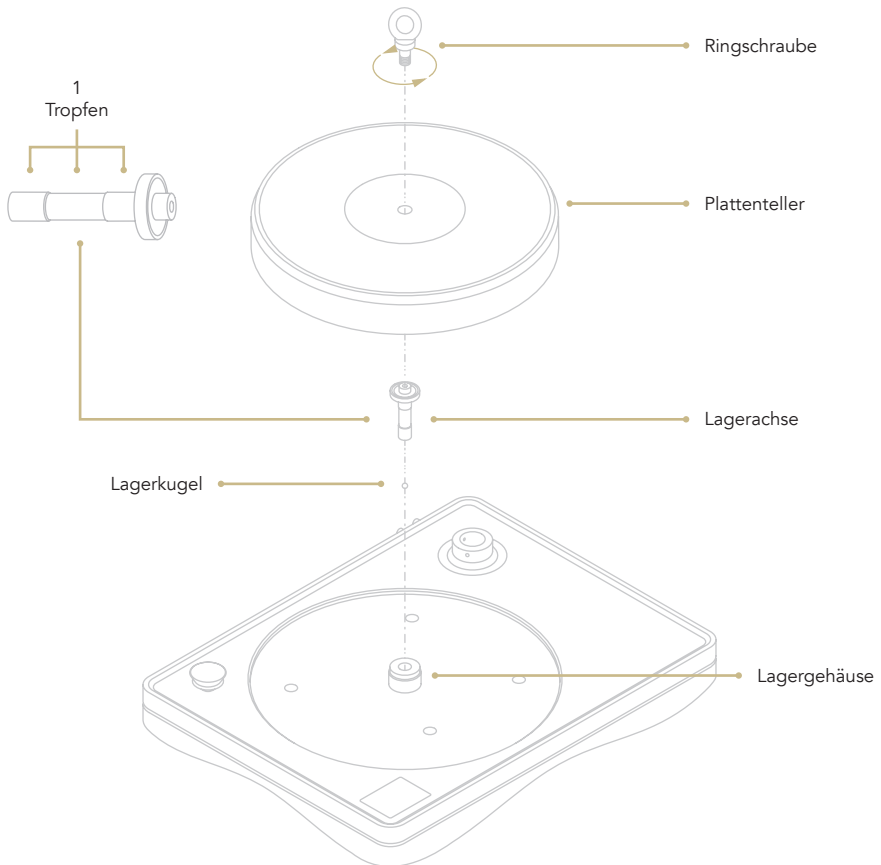

- 7 Entfernen Sie die Ringschraube von dem Plattenteller.
- 8 Drehen Sie die Spindelspitze auf der Oberseite ein, um den Plattenteller am Plattenspieler zu befestigen.
- 9 Installieren Sie den Antriebsriemen wie in der Abbildung, indem Sie ihn zuerst über die Riemenscheibe und dann außen über den Plattenteller legen.

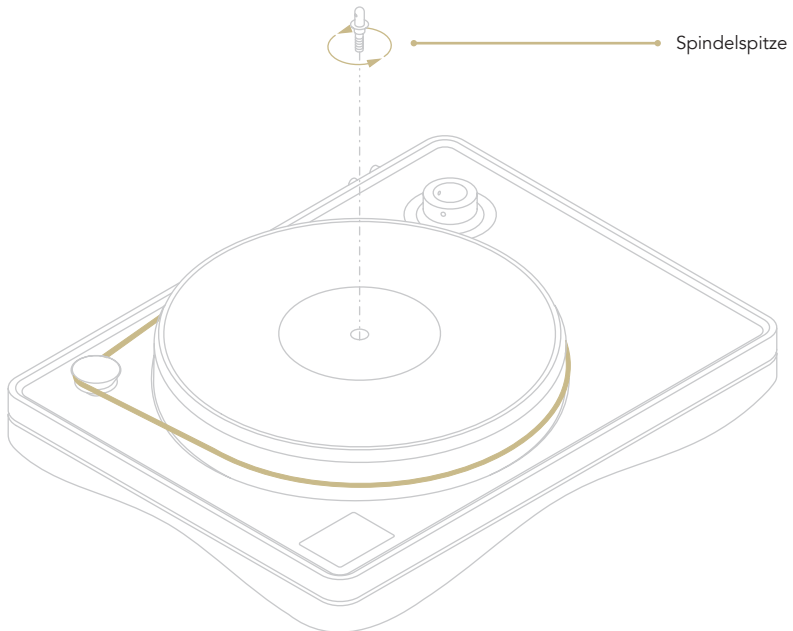

## ANTISKATING UND GEGENGEWICHT

- 1 Anti-skating: Faden mit Gewicht
- 2 Anti-skating: Hebelarm
- 3 Gegengewicht für Tonarm:  
Zur Einstellung der korrekten Auflagekraft je nach Tonabnehmer in Gebrauch.

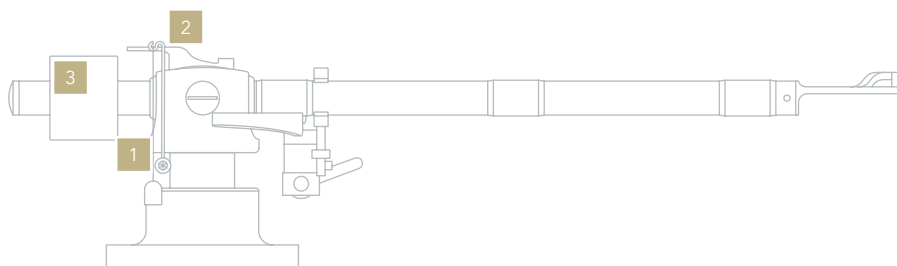

## ANTISKATING FADEN ANBRINGEN

- 1 Die Schlaufe des FADENS am HEBELARM einhängen.
- 2 Den Faden in die Öse der AUFHÄNGUNG führen.
- 3 Antiskatingwirkung durch die Position der Schlaufe am HEBELARM justieren.

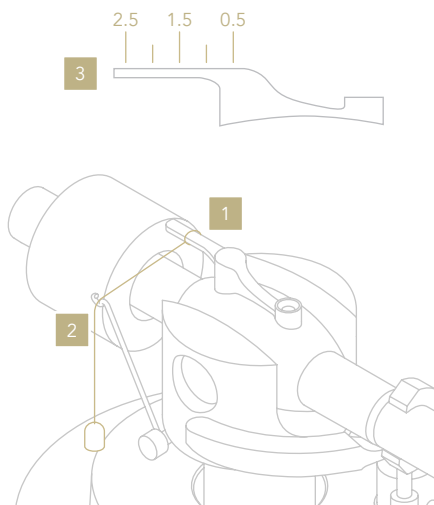

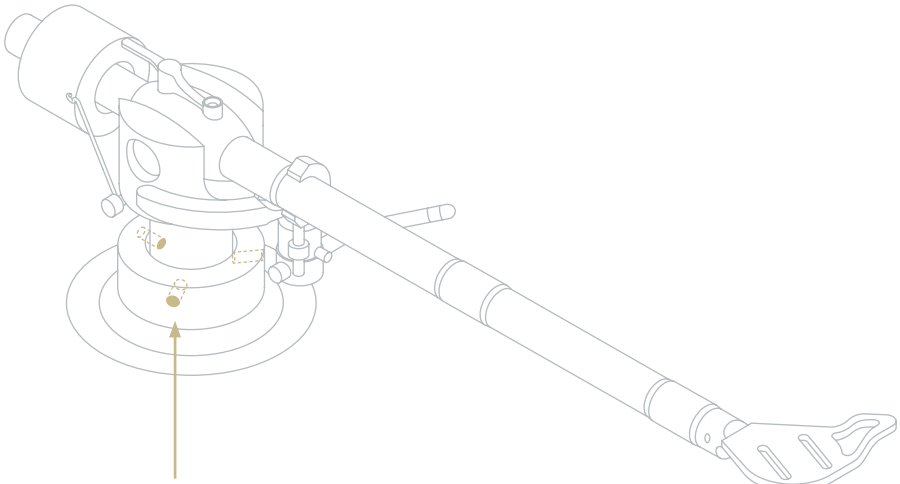

## EINSTELLUNG DER TONARMHÖHE

Zur Anpassung des VTA den mitgelieferten 1,5mm-Inbusschlüssel. Bevor Sie den Tonarm bewegen, die Inbusschrauben in der Armplatte lockern. Wir empfehlen, die Schrauben nacheinander zu lösen (normalerweise reicht eine zum Anpassen des VTA).

# | NETZANSCHLUSS

## ANSCHLUSS DES NETZTEILS

Bevor Sie das Versorgungsgerät an das Netz anschließen bitte zunächst den Stecker mit dem Anschluss des Plattenspielers verbinden.

### BITTE BEACHTEN

Für eine einwandfreie Funktion sollte der Plattenspieler nur mit dem originalen Netzteil verwendet werden.

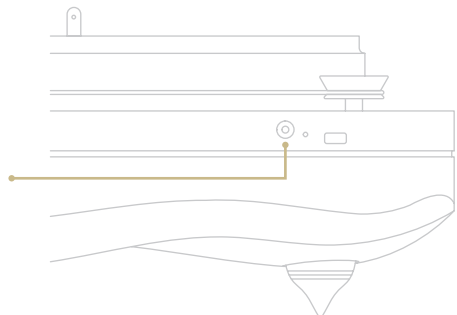

# | FUNKTIONSÜBERSICHT

EN

DE

IT

FR

## MEDITERRANEO X EIN- UND AUSSCHALTEN

Um den Mediterraneo X einzuschalten, schließen Sie die Stromversorgung an und berühren Sie dann einmal das Display (Abb. 1).



Abb. 1

Um den Mediterraneo X auszuschalten, berühren und halten Sie die Home-Taste 3 Sekunden lang (Abb. 2).

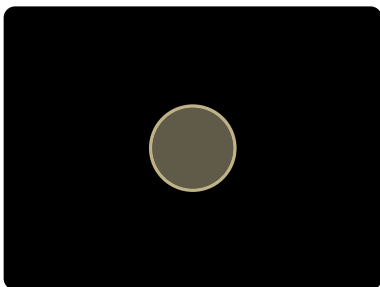

Abb. 2

## HOMEPAGE

Über die Homepage können Sie die Geschwindigkeit auswählen, den Tonabnehmer-Timer überprüfen, Produktinformationen konsultieren und die Helligkeit des Displays einstellen.

### Home

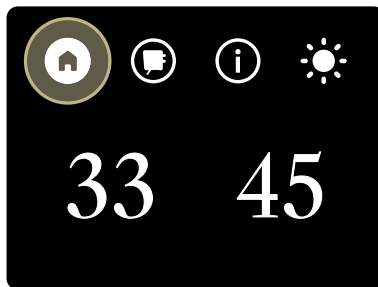
Es ist möglich, die Geschwindigkeit zu wählen, die Wiedergabe zu starten/stoppen und den Plattenspieler auszuschalten.

### Menü Tonabnehmer

Es wird angezeigt, welcher Tonabnehmer aktiv ist und wie lange alle registrierten Tonabnehmer genutzt werden.

### Informationen

Die Seriennummer (S/N) des Geräts und die aktuelle Firmware-Version werden angezeigt.

### Einstellen der Helligkeit

3 verfügbare Optionen: 100%, 50% und OFF. Tippen Sie im ausgeschalteten Zustand auf das Display, um die Helligkeit vorübergehend zu aktivieren.

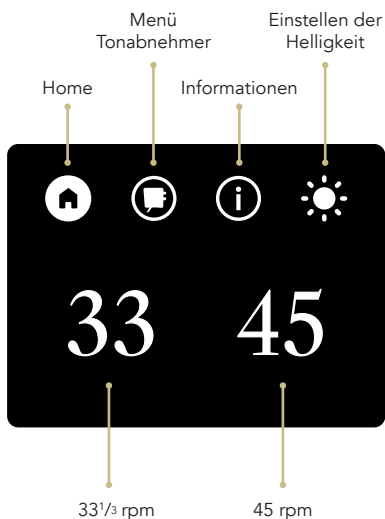

## 33 / 45

Tippen Sie auf die gewünschte Geschwindigkeit, um den Plattenspieler zu starten.

Tippen Sie erneut auf Geschwindigkeit, um den Plattenspieler zu stoppen.

Wenn die Drehung des Plattentellers stabil ist, können andere Funktionen ausgewählt werden.

### PITCH

Das Menü zur Tonhöhenregelung öffnet sich.

### TORQUE

Das Menü zur Drehmomentregelung öffnet sich.

### TIMER

Der Nutzungs-Timer des ausgewählten Tonabnehmers wird angezeigt. Es ist möglich, den Zähler zu starten oder zu stoppen.



## TONHÖHENREGELUNG

Die Tonhöhenregelung ist erst möglich, wenn sich die Geschwindigkeit des Plattentellers stabilisiert hat.



Verwenden Sie + und - zum Erhöhen/ Verringern der Drehgeschwindigkeit.\*

\* Bitte beachten Sie, dass die angezeigte Geschwindigkeit immer 33,33 beträgt, sie ändert sich nicht, wenn Sie die Tonhöhe einstellen.

### SAVE

Tippen Sie auf „SAVE“, um die Einstellung zu bestätigen und zu speichern.

### DEFAULT

Tippen Sie auf „DEFAULT“, um die Werkseinstellungen der Tonhöhe zurückzusetzen.

### BACK

Drücken Sie auf „BACK“, um die Seite zu verlassen, ohne die Änderungen zu speichern.

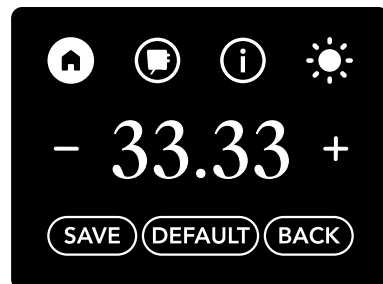

## DREHMOMENTREGELUNG

Die Drehmomentregelung ermöglicht es, die Krafthöhe zu ändern, die der Motor auf die Riemenscheibe und den Plattenteller ausübt.

Das Drehmoment steht in keinem Zusammenhang mit der Drehzahl, die durch die Tonhöhenregelung verändert werden kann. Das Drehmoment wirkt sich nur auf die Drehkraft aus.

Ein geändertes Drehmoment führt zu subtilen klanglichen Unterschieden je nach Tonabnehmer und Schallplatte. Die Änderung wird sofort übernommen, sodass der Benutzer die Wirkung in Echtzeit wahrnehmen kann.

Fünf Einstellungen stehen zur Verfügung:  
5 weiße Balken = maximales Drehmoment  
1 weißer Balken = minimales Drehmoment

Tippen Sie immer auf „SAVE“, um die gewählte Einstellung zu übernehmen.

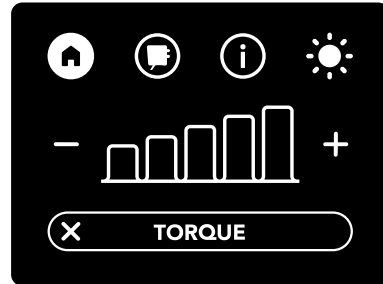

## MENÜ TONABNEHMER

Wenn Sie auf einen der Tonabnehmer tippen, wird dieser als aktiver Tonabnehmer identifiziert.

Während der Wiedergabe ist es möglich, den Nutzungs-Timer des Tonabnehmers zu starten/stoppen.

Die Nutzungsminuten jedes Tonabnehmers können angezeigt und zurückgesetzt werden. Wenn ein Tonabnehmer 1.000 Minuten überschreitet, wird er rot markiert, da er gewartet werden muss.

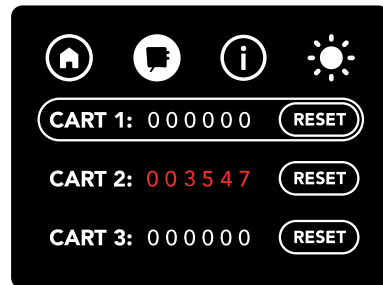

## TIMER TONABNEHMER

Der aktivierte Tonabnehmer wird im Nutzungs-Timer angezeigt, wenn eine der beiden Geschwindigkeiten gestartet wird.

Drücken Sie ► / ||, um die Zeitzählung für die aktuelle Session zu starten/stoppen, drücken Sie ✕, um sie zu beenden.

Die Zeitzählung läuft auch bei geschlossenem Tonabnehmer-Timer weiter, bis sie manuell unterbrochen wird.

Wenn der Timer gestoppt wird, wird die Zählung der letzten Session zur Gesamtzeit des aktiven Tonabnehmers addiert und ist im Tonabnehmer-Menü sichtbar.

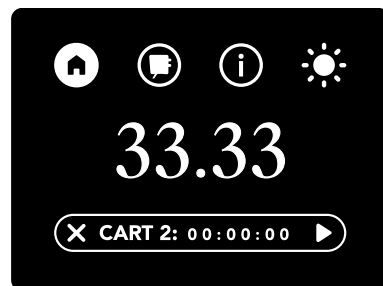

EN

DE

IT

FR

# | AUSRICHTUNG TONABNEHMER

Unsere Plattenspieler und Tonarme werden vor der Auslieferung voreingestellt, aber Sie können anhand der Gold Note Einstellschablone folgendes anpassen:

- A** Orientierung Tonabnehmer.
- B** Überhang.
- C** 45rpm und 33 $\frac{1}{3}$ rpm Drehzahl (Stroboskoplampe nötig).

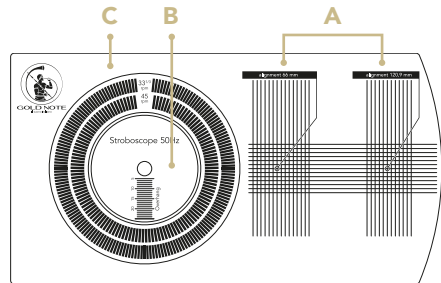

## DREHZAHLKONTROLLE

Kontrollieren Sie die Drehzahl mithilfe einer Stroboskoplampe während sich der Plattenteller dreht.

Mit der äußeren Linie wird die 33 $\frac{1}{3}$ rpm geprüft.

Mit der inneren Linie wird die 45rpm geprüft.

## ÜBERHANG

Für die korrekte Ausrichtung des Überhangs mit die Schablone auf die Plattenspitze gelegt werden und die Nadel des Abtasters muss über der Spitze positioniert werden.

Passen Sie die Position des Tonabnehmers so lange an, bis der empfohlene Überhang erreicht ist, wie es der Hersteller vorgibt.

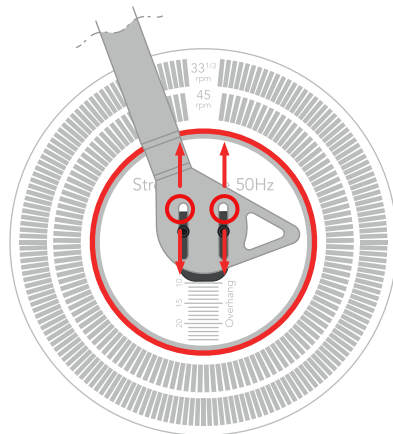
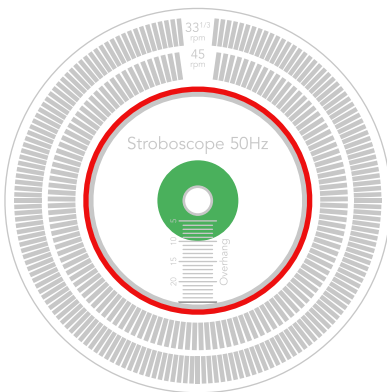



## ORIENTIERUNG TONABNEHMER

Für eine korrekte Einstellung des Abtastwinkels und den bestmöglichen Nadelkontakt mit der Plattenrinne wird die Spitze des Tonabnehmers über den Kreisen ausgerichtet, wie in der unten stehenden Abbildung gezeigt wird.

Der Korpus des Tonabnehmers soll an den vertikalen Hilfslinien ausgerichtet werden.

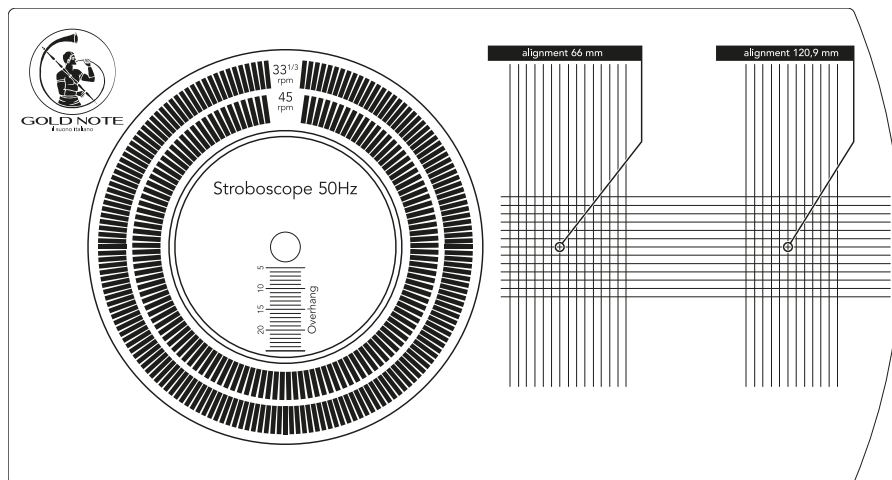
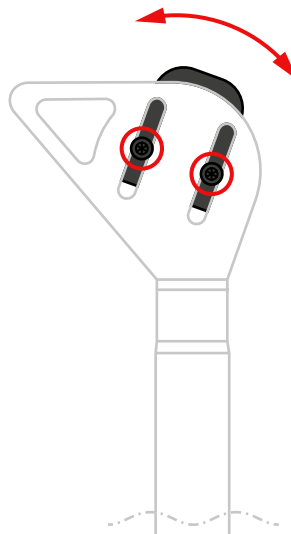

# | ABNEHMBARE SCHUTZHAUBE

Die firmeneigene Staubschutzhaube hat als Besonderheit lösbare Scharniere, sodass Sie den Plattenspieler nach Ihren Vorlieben nutzen können.

Die aufgeklappte Haube hält in den Scharnieren bei etwa 90° Öffnung und kann dabei nicht nach hinten kippen.

Die Schutzhaube kann schnell und einfach abgenommen werden: die aufgeklappte Haube vorsichtig seitlich nach LINKS schieben, um sie vom Chassis zu lösen.

Bitte beachten: die Abnahme und das Wiedereinsetzen gelingen nur bei ganz geöffneten Scharnieren, im 90° Winkel.

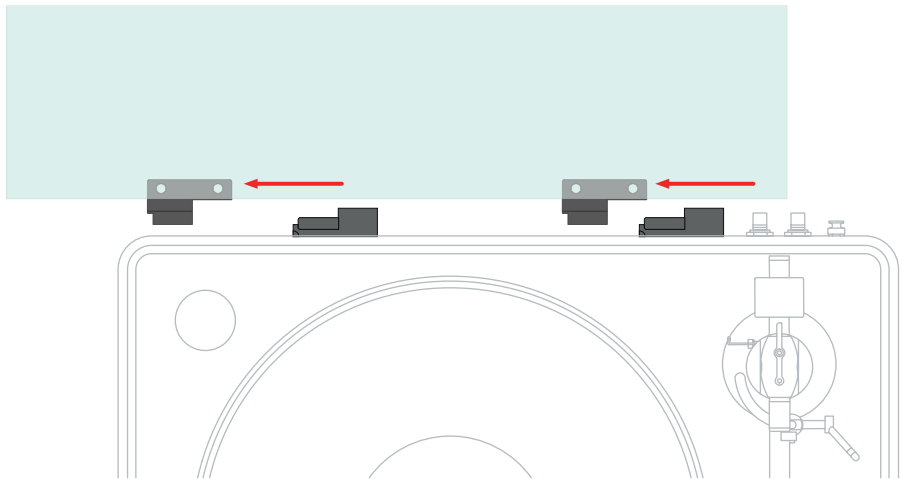
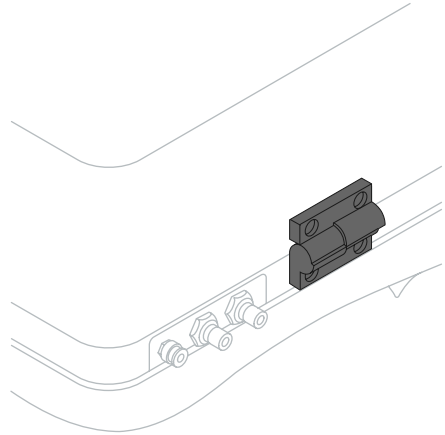

# | PRODUKTREGISTRIERUNG

EN

DE

IT

FR

## PRODUKTREGISTRIERUNG

Bitte registrieren Sie das Produkt innerhalb von 15 Tagen nach dem Kauf über das zugehörige Formular auf unserer Webseite: [www.goldnote.it/produktregistrierung](http://www.goldnote.it/produktregistrierung)

Geräte, die nicht einwandfrei registriert oder in einem anderen Land als dem des Käufers erworben worden sind, fallen nicht unter die Gewährleistung und eine Registrierung wird verweigert.

Die Gewährleistung erstreckt sich in keinem Fall auf: Röhren, Tonabnehmer-Nadeln und Batterien.



[www.goldnote.it/produktregistrierung](http://www.goldnote.it/produktregistrierung)

## GEWÄHRLEISTUNG

Alle Gold Note Geräte verfügen über eine Gewährleistung bezüglich fehlerhafter Materialien und Verarbeitung. Für Reparaturen und Probleme jeglicher Art wenden Sie sich bitte an den Verkäufer, da jede Art von Wartung und Inspektion vom Gold Note Fachhändler oder Vertrieb ausgeführt werden muss.

## HINWEIS

Die Beschreibungen und technischen Angaben können sich jederzeit und ohne Vorankündigung ändern.

## WARNUNG

Gold Note Produkte sollten nur von zertifizierten Gold Note Technikern und Fachhändlern geöffnet, gewartet und inspiziert werden. Das Öffnen des Gerätes durch nicht autorisiertes Personal führt zum Erlöschen der Gewährleistung.

# | FEHLERBEHEBUNG

PROBLEM	URSACHE	LÖSUNG
Ausrichtung des Plattenspielers.	Der Plattenspieler ist ungünstig aufgestellt.	Richten Sie den Plattenteller mithilfe einer Wasserwaage aus, indem Sie die Füße an- oder abschrauben.  Durch das Abschrauben eines Fußes erhöht sich die Höhe.
Reinigung des Plattenspielers.	Der Plattenspieler ist verstaubt und muss gereinigt werden.	Benutzen Sie mit größter Vorsicht ein Tuch, das zu 100% aus sehr weicher Baumwolle besteht, um Staub und Flecken zu entfernen. Jede Säure, jeder Alkohol und jedes Tuch, das nicht extrem weich ist, beschädigt die Ästhetik des Plattenspielers irreversibel. Verwenden Sie NUR trockene Tücher.
Überhitzung des Motors.	Der Motor läuft heiß.	AC-Synchronmotoren, die von Gold Note verwendet werden, können sich problemlos auf bis zu 50° Celsius erwärmen.
Geräusch bei Inbetriebsetzung.	Der Plattenspieler produziert bei Inbetriebsetzung ein leichtes Reibgeräusch.	Es ist normal, dass der Riemen zu Beginn des Antriebs ein leichtes Geräusch abgibt.



Entdecken Sie mehr auf unserer Website

[www.goldnote.it](http://www.goldnote.it)

EN

DE

IT

FR

*Grazie per aver acquistato una delle nostre  
unità e benvenuto nel mondo di Gold Note,  
dove trasformiamo l'audio e la musica High-  
End in un'esperienza completamente nuova.*

Maurizio Aterini,  
fondatore di Gold Note

A handwritten signature in black ink, appearing to read 'Maurizio Aterini', written in a cursive style.

# INFORMAZIONI IMPORTANTI SULLA SICUREZZA

## NOTA BENE

- 1 Non smontare il prodotto in nessuna parte.
- 2 Non utilizzare i componenti del prodotto per alcun motivo.
- 3 Per assistenza e problemi di ogni genere contatta solamente personale Gold Note qualificato.
- 4 Proteggi il prodotto da pioggia, umidità e tieni distanti le sorgenti di calore, elettriche, motori elettrici ecc. Il cavo di alimentazione in dotazione può essere usato solo su questa unità.
- 5 Gold Note non ha la responsabilità per ogni uso improprio di questa unità.

## INFORMAZIONI GENERALI

- | Leggi e conserva le istruzioni.
- | Presta attenzione a tutti gli avvertimenti.
- | Segui tutte le indicazioni.
- | Non utilizzare questa unità vicino all'acqua.
- | Pulisci l'unità solo con un panno asciutto.
- | Non bloccare le fessure di ventilazione ed esegui l'installazione seguendo le procedure indicate dal produttore.
- | Non installare vicino a fonti di calore come termosifoni, termoregolatori, stufe o altri apparecchi (inclusi gli amplificatori) che producono calore.
- | Una spina con messa a terra ha due lame e un terzo polo di messa a terra. La lama larga o il terzo polo sono forniti per la vostra sicurezza. Se la spina fornita non si adatta alla presa, consultare un elettricista per la sostituzione della presa obsoleta.

- | Proteggere il cavo di alimentazione dall'essere calpestato o schiacciato in particolare in corrispondenza di spine, prese di corrente e nel punto in cui escono dall'apparecchio.
- | Utilizzare solo attacchi/accessori specificati dal produttore.
- | Utilizzare solo con carrello, supporto, treppiede, staffa o tavolo specificati dal produttore o venduti con l'apparato. Quando si utilizza un carrello, prestare attenzione quando si sposta la combinazione carrello/apparato per evitare lesioni da ribaltamento.
- | Scollega il prodotto dalla corrente durante i temporali o quando non viene utilizzato per lunghi periodi di tempo.
- | Rivolgerti a personale qualificato ed autorizzato da Gold Note per qualsiasi intervento.
- | La manutenzione è necessaria quando l'apparato è stato danneggiato in qualsiasi modo (ad esempio quando il cavo di alimentazione o la spina sono danneggiati, è stato versato del liquido o sono caduti oggetti nell'apparecchio, l'unità è stata esposta a pioggia o umidità) e comunque quando l'apparecchio non funziona normalmente o è caduto.

Questo apparecchio è identificato da un numero di serie esclusivo posto sul retro.  
Si prega di registrare qui il numero di serie e conservare questo documento.

**MODELLO**

**NUMERO DI SERIE**



### ATTENZIONE!

Non rimuovere parti o aprire l'apparecchio per evitare il rischio di scosse elettriche. In caso di necessità rivolgersi esclusivamente a personale qualificato.

### ATTENZIONE!

Pericolo di incendio e scosse elettriche: tenere al riparo da umidità, acqua e altri agenti atmosferici.



### **GOLD NOTE - Informazioni sulla corretta gestione dei Rifiuti da Apparecchiature Elettriche ed Elettroniche (RAEE) domestiche ai sensi della Direttiva Europea 2012/19/EU**

Il simbolo del cassonetto barrato riportato sull'apparecchiatura o sulla sua confezione indica che il prodotto alla fine della propria vita utile deve essere raccolto separatamente dagli altri rifiuti per permetterne un adeguato trattamento e riciclo. L'utente dovrà, pertanto, conferire gratuitamente l'apparecchiatura giunta a fine vita ai punti disponibili per la raccolta differenziata dei rifiuti elettrici ed elettronici – RAEE - oppure riconsegnarla al rivenditore secondo le modalità previste.

L'adeguata raccolta differenziata dell'apparecchiatura dismessa permette una gestione del rifiuto ambientalmente compatibile, quindi contribuisce ad evitare possibili dispersioni di sostanze pericolose, effetti negativi sull'ambiente e sulla salute, favorendo il reimpiego e/o riciclo dei materiali di cui è composta l'apparecchiatura. Lo smaltimento abusivo del prodotto da parte dell'utente comporta l'applicazione delle sanzioni previste dalla corrente normativa di legge. Vi preghiamo di verificare la normativa vigente e le misure adottate dal servizio pubblico operante nel vostro Paese o territorio.

# | INDICE

DISIMBALLO	<b>41</b>
SPECIFICHE TECNICHE	<b>42</b>
PRIMA CONFIGURAZIONE	<b>43</b>
ASSEMBLAGGIO	<b>44</b>
ALIMENTAZIONE	<b>47</b>
PANORAMICA DELLE FUNZIONI	<b>48</b>
CALIBRAZIONE DELLA TESTINA	<b>51</b>
CAPPA PARA-POLVERE	<b>53</b>
REGISTRAZIONE PRODOTTO	<b>54</b>
RISOLUZIONE PROBLEMI	<b>55</b>



# CONTENUTO DELLA CONFEZIONE

EN

DE

IT

FR

1x

MEDITERRANEO X

1x

CAPPA PARA-POLVERE  
(con distanziali)

1X

ANTI-  
SKATING

2x

CONTRAPPESI

| 110g | 28.5g

1x

CLAMP

1x

ALIMENTATORE 18V  
(con cavo)

1x

CINGHIA DI TRASMISSIONE

1x

OLIO PER  
GIRADISCHI

1X

BRACCIO  
(già installato e calibrato)

1x

TAPPETINO  
PER VINILI

3x

CHIAVI A BRUGOLA

| 2.5mm | 2.0mm | 1.5mm

1x

PERNO DEL  
PIATTO

1x

CAVO  
PHONO

1x

BILANCIA  
PER TESTINA

1x

PROTRACTOR/OVERHANG E  
STROBOSCOPIO

1x

CUSCINETTO A SFERA

3x

SOTTOPUNTA  
PER GIRADISCHI

1x

MANUALE  
UTENTE

1x

BULLONE  
AD ANELLO

# | DISIMBALLO

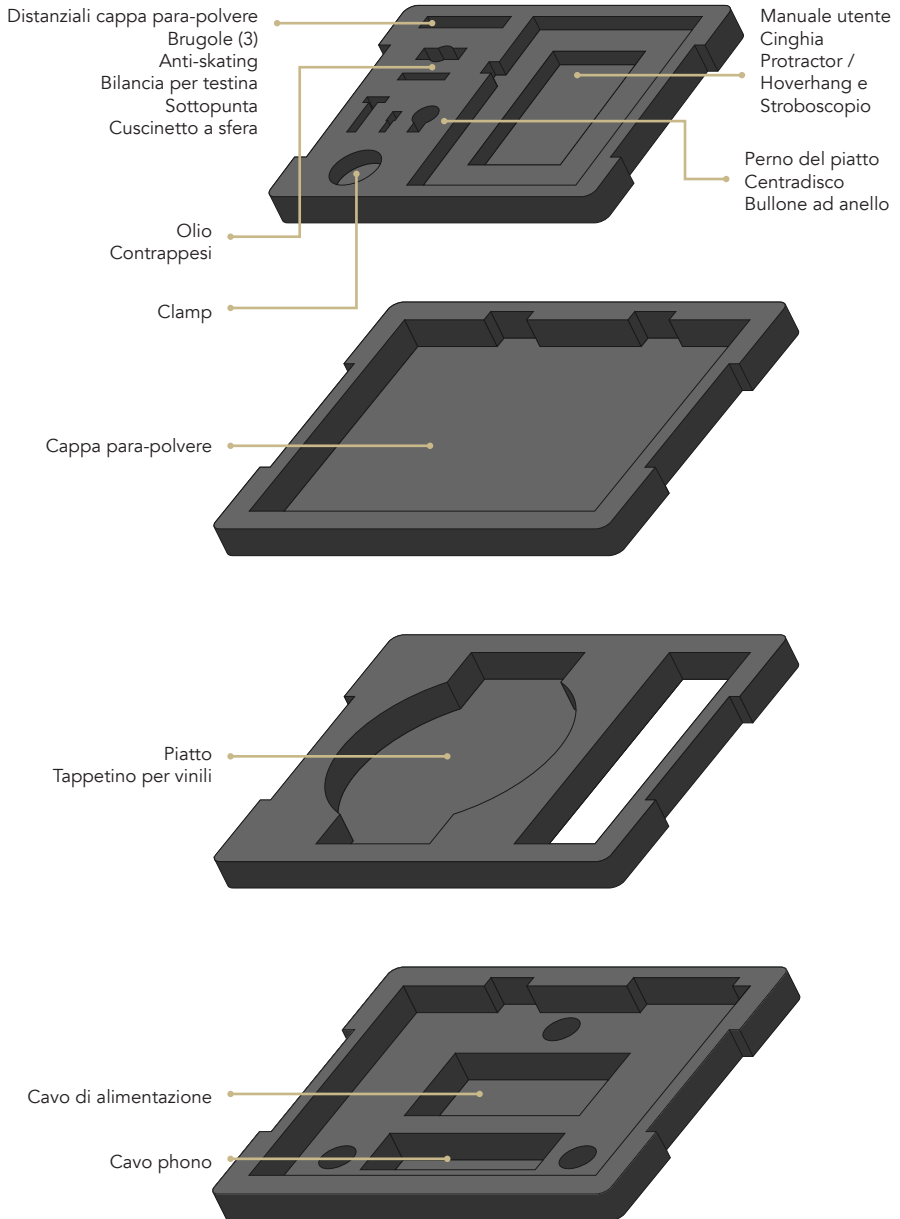

# | SPECIFICHE TECNICHE

EN

DE

IT

FR

## CARATTERISTICHE PRINCIPALI

- | Wow & flutter:  
< 0,1%
- | Rumble:  
-82db
- | Velocità:  
33 $\frac{1}{3}$ rpm e 45 rpm  $\pm$ 0,1%
- | Cambio velocità:  
Elettronico con regolazione fine della velocità
- | Trasmissione:  
A cinghia in EPDM rettificata
- | Motore:  
12V sincro ad alta precisione
- | Piatto:  
Alluminio e POM ad alta densità (45mm, 7Kg)
- | Perno del piatto:  
Split-spindle™
- | Pozzetto del piatto:  
Sfera di 4,3 mm in ceramica
- | Braccio:  
Gold Note B-7 Ceramic
- | Cappa para-polvere:  
Acrilico fumé trasparente e rimovibile

## DIMENSIONI E PESO

- Dimensioni:  
470mm L | 210mm A | 360mm P  
590mm L | 510mm A | 460mm P - imballato
- Peso:  
Kg. 25  
Kg. 30 - imballato

## ALIMENTAZIONE

- | Alimentazione:  
18V in uscita, 100-240V / 50-60Hz
- | Assorbimento nominale:  
27W massimo

# | PRIMA CONFIGURAZIONE

## OPERAZIONI INIZIALI

- 1** Rimuovere con attenzione gli imballi avendo cura di controllare che sia presente quanto elencato nel contenuto della confezione.
- 2** Collocare il plinto su di una superficie piana, e livellare il giradischi utilizzando i piedi regolabili.
- 3** Montare il contrappeso sulla parte posteriore del braccio e posizionarlo per ottenere il peso di tracciamento consigliato per la testina utilizzata.
- 4** Posizionare la cinghia di trasmissione intorno alla puleggia e successivamente al perimetro esterno del piatto.
- 5** Collegare il cavo di alimentazione al giradischi e successivamente alla presa AC a parete.

## COMANDI DEL GIRADISCHI

Il giradischi può essere controllato facilmente utilizzando il display touch.

Toccare il display una volta per accendere il giradischi.

Toccare e tenere premuto il tasto Home per 3 secondi per spegnere il giradischi.

## POSIZIONARE IL GIRADISCHI

Il vostro giradischi è stato progettato per l'impianto Hi-Fi domestico e deve essere protetto da fonti dirette di luce e umidità. Non posizionare il giradischi vicino a fonti di calore, motori, apparati elettrici ed elettronici, etc. Per godere della migliore resa audio è necessario assicurarsi che il giradischi sia perfettamente livellato e si trovi su di una superficie piana.

## PITCH CONTROL

Il pitch può essere regolato facilmente dal display.

Selezionare la velocità e successivamente premere "PITCH". Usare le icone + e - per la regolazione fine della velocità.

Premere "SAVE" per applicare le modifiche e uscire dalla schermata, premere "BACK" per annullare la regolazione fatta.

Premendo "DEFAULT" vengono ripristinate le impostazioni di fabbrica.

# | ASSEMBLAGGIO

EN

DE

IT

FR

## PIATTO

- 1 Rimuovere il tappo dal centro del giradischi.
- 2 Inserire la sfera nel pozzetto del giradischi assicurandosi di posizionarla perfettamente al centro.
- 3 Oliare il perno del piatto come indicato in figura.
- 4 Inserire il perno nel pozzetto.\*
- 5 Avvitare il bullone ad anello al centro del piatto per sollevarlo.
- 6 Posizionare il piatto sul perno.

\*NOTA BENE: il pozzetto è già installato sul giradischi, non rimuoverlo.

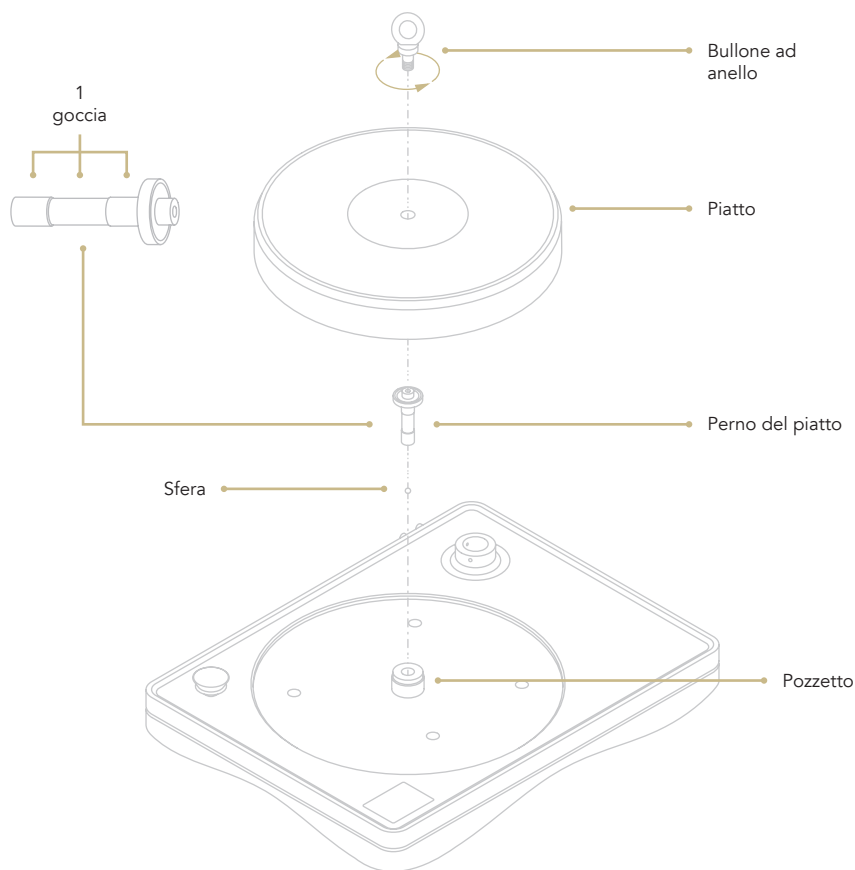

- 7** Rimuovere il bullone ad anello dal piatto.
- 8** Avvitare il centradisco sulla parte superiore per assicurare il piatto al giradischi.
- 9** Installare la cinghia di trasmissione facendola scorrere intorno al perimetro esterno della puleggia e successivamente al piatto, come mostrato in figura.

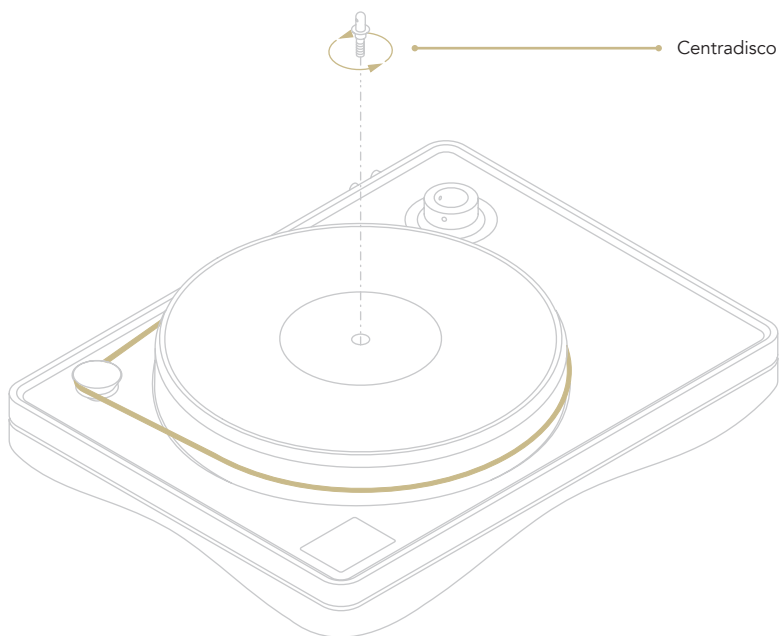

## ANTI-SKATING E CONTRAPPESI

- 1 Anti-skating: Filo in nylon con contrappeso.
- 2 Anti-skating: Barra di regolazione.
- 3 Contrappeso del braccio: Regolabile per aggiustare il peso di tracciamento della testina.

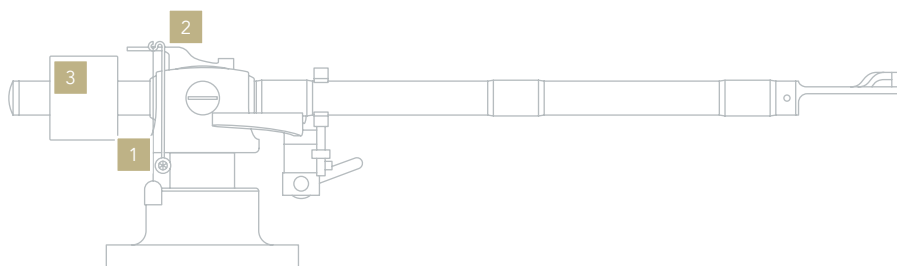

## REGOLAZIONE DELL'ANTI-SKATING

- 1 Passare l'occhiello del filo dell'Anti-skating sulla barra di regolazione adagiandolo in uno dei 5 solchi.
- 2 Inserire il filo dell'Anti-skating nell'anello di supporto così che il contrappeso applichi tensione al filo.
- 3 Regolare l'intensità dell'Anti-skating scegliendo il solco adeguato.

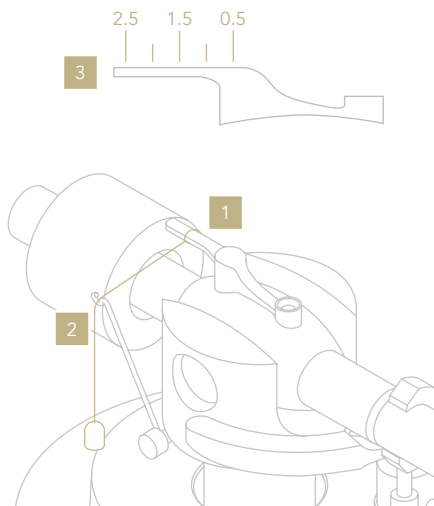

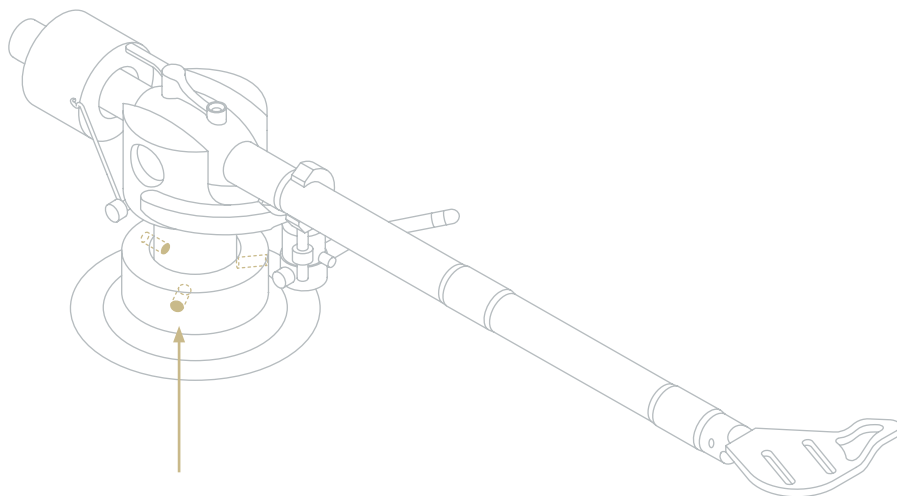

## CONFIGURAZIONE VTA

Per regolare il VTA utilizzare la chiave a brugola da 1,5mm. Prima di muovere il braccio è necessario allentare i bulloni sulla base del braccio. Consigliamo di allentarli uno alla volta (spesso è sufficiente allentare uno solo per regolare il VTA).

# | ALIMENTAZIONE

## CONNETTERE L'ALIMENTAZIONE

Assicurarsi di aver connesso l'alimentatore al giradischi prima di connetterlo alla presa AC.

### NOTA BENE

Usare esclusivamente l'alimentatore originale per garantire il corretto funzionamento del giradischi.

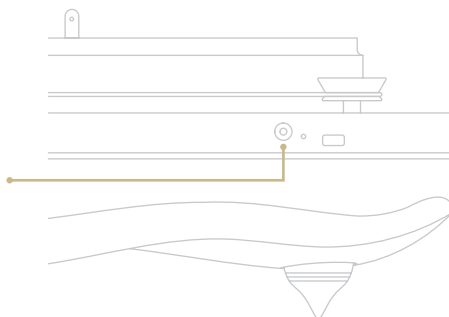



# | PANORAMICA DELLE FUNZIONI

EN

DE

IT

FR

## ACCENDERE E SPEGNERE MEDITERRANEO X

Per accendere Mediterraneo X collegare l'alimentazione, quindi toccare una volta il display (Fig. 1).

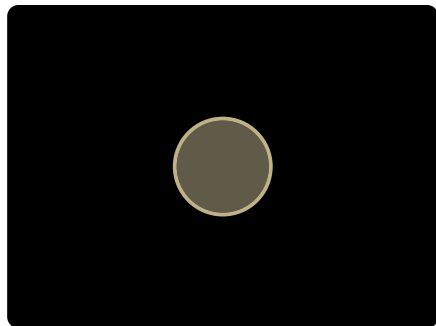

Fig. 1

Per spegnere Mediterraneo X, toccare e tenere premuto il pulsante Home per 3 secondi (Fig. 2).

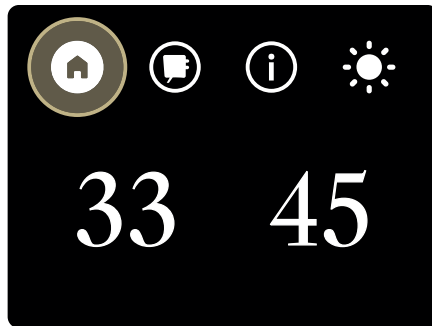

Fig. 2

## HOME PAGE

Dalla Home Page è possibile selezionare la velocità, controllare il timer della testina, consultare le informazioni sul prodotto e regolare la luminosità del display.

### Home

Consente di selezionare la velocità, avviare/fermare la riproduzione e spegnere il giradischi.

### Menù testina

Mostra quale testina è attiva e il conteggio del tempo di utilizzo di tutte le testine registrate.

### Informazioni

Mostra il numero di serie (S/N) dell'unità e la versione attuale del firmware.

### Regolazione della luminosità

3 opzioni disponibili: 100%, 50% e OFF. Quando spento, toccare il display per attivare temporaneamente la luminosità.

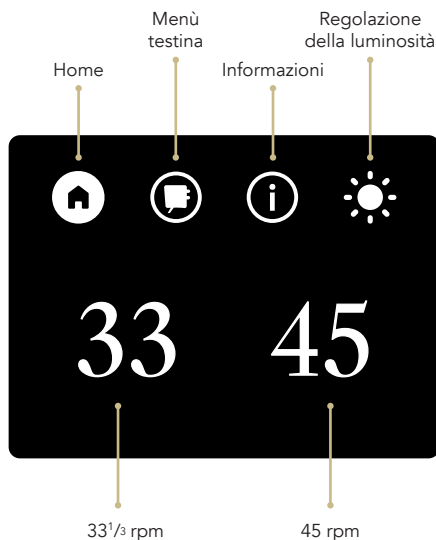

### 33 / 45

Toccare la velocità desiderata per avviare il giradischi.

Per fermarlo, toccare di nuovo la velocità. Quando la rotazione del piatto è stabile, è possibile selezionare altre funzioni.

**PITCH**

Aprire il menù di regolazione del Pitch.

**TORQUE**

Aprire il menù di regolazione della coppia.

**TIMER**

Mostra il timer di utilizzo della testina selezionata e permette di avviare o fermare il contatore.



### REGOLAZIONE DEL PITCH

La regolazione del pitch è disponibile solo dopo che la velocità del piatto si è stabilizzata.

– +

Utilizzare + e – per aumentare/diminuire la velocità di rotazione.\*

\* Si prega di notare che la velocità visualizzata è sempre 33.33, non cambia quando si regola il Pitch.

**SAVE**

Toccare "SAVE" per confermare la regolazione e salvarla in memoria.

**DEFAULT**

Toccare "DEFAULT" per ripristinare i valori di fabbrica del Pitch.

**BACK**

Toccare "BACK" per uscire senza salvare le modifiche.

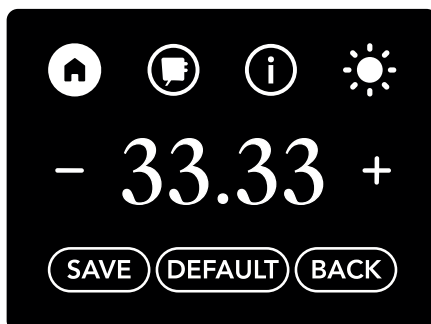

## REGOLAZIONE DELLA COPPIA

La regolazione della coppia consente di modificare la quantità di forza applicata dal motore alla puleggia e al piatto.

La coppia non è correlata alla velocità di rotazione, che può essere modificata con la regolazione del Pitch, e influisce solo sulla forza di rotazione.

Le modifiche alla coppia si traducono in sottili differenze audio in base alla testina e al vinile utilizzati. La modifica viene applicata immediatamente, consentendo all'utente di sentirne l'effetto in tempo reale.

È possibile scegliere tra cinque impostazioni:  
5 barre bianche = coppia massima  
1 barra bianca = coppia minima

Assicurarsi di premere "SAVE" per applicare l'impostazione selezionata.



EN

DE

IT

FR

## MENÙ TESTINA

Toccando una delle testine, questa viene identificata come testina attiva.

Durante la riproduzione è possibile avviare/fermare il timer di utilizzo della testina.

È possibile visualizzare i minuti di utilizzo di ogni testina e resettarli. Quando una testina supera i 1000 minuti, viene contrassegnata in rosso in quanto necessita manutenzione.

## TIMER TESTINA

La testina attivata viene visualizzata nel timer di utilizzo quando viene avviata una delle due velocità.

Premere ► / || per avviare/fermare il conteggio del tempo per la sessione corrente, premere X per chiuderlo.

Il conteggio del tempo continua anche quando il timer testina è chiuso finché non viene interrotto manualmente.

Quando il timer viene fermato, il conteggio dell'ultima sessione viene aggiunto al tempo totale della testina attiva ed è visibile nel menù testina.

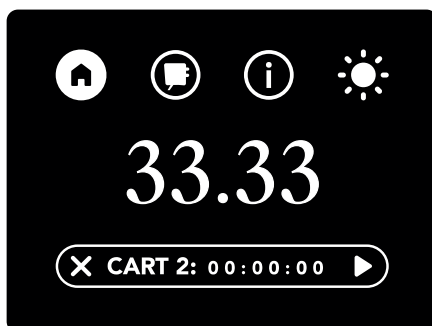
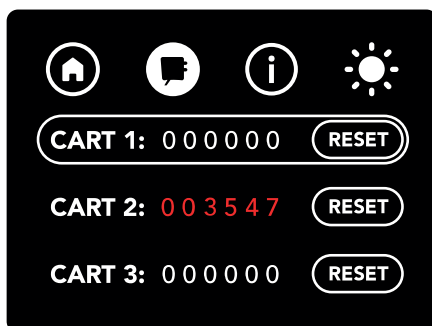

# | CALIBRAZIONE DELLA TESTINA

I nostri giradischi e bracci vengono sempre pre-calibrati in fabbrica, ma è possibile usare l'apposito strumento per regolare:

- A** Allineamento della testina phono.
- B** Overhang.
- C** Pitch (è richiesta una luce strobo)

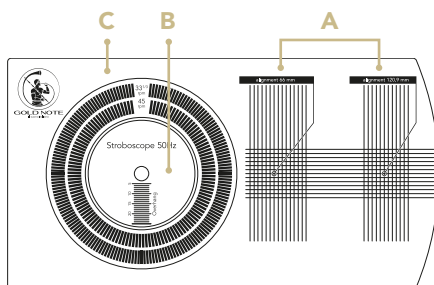

## REGOLAZIONE DELLA VELOCITÀ

È possibile controllare il PITCH con l'aiuto di una luce strobo mentre il piatto sta girando.

Per la velocità a  $33\frac{1}{3}$ rpm fare riferimento alla linea esterna.

Per la velocità a 45rpm fare riferimento alla linea interna.

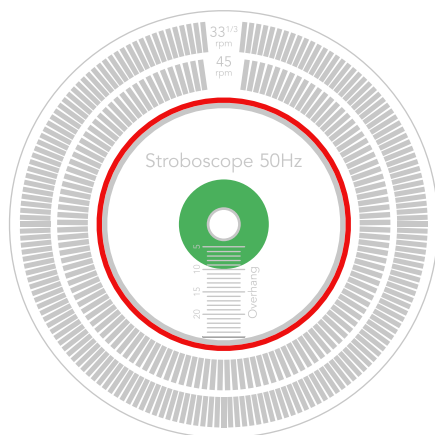

## OVERHANG

Per impostare correttamente l'Overhang è necessario che lo strumento di calibrazione sia inserito sul perno del piatto e che la punta della testina sia esattamente sopra al centro del perno.

Aggiustare la posizione della testina seguendo le indicazioni fornite dal produttore per ottenere la migliore resa audio.

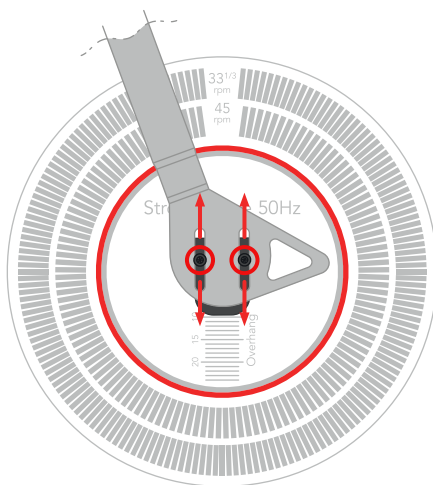

## ALLINEAMENTO DELLA TESTINA

Per allineare correttamente la testina ed ottenere il miglior tracciamento possibile è necessario posizionare la punta della testina al centro delle aree delimitate dai due cerchi in figura qui sotto.

Il corpo della testina deve essere allineato con le linee verticali della griglia.

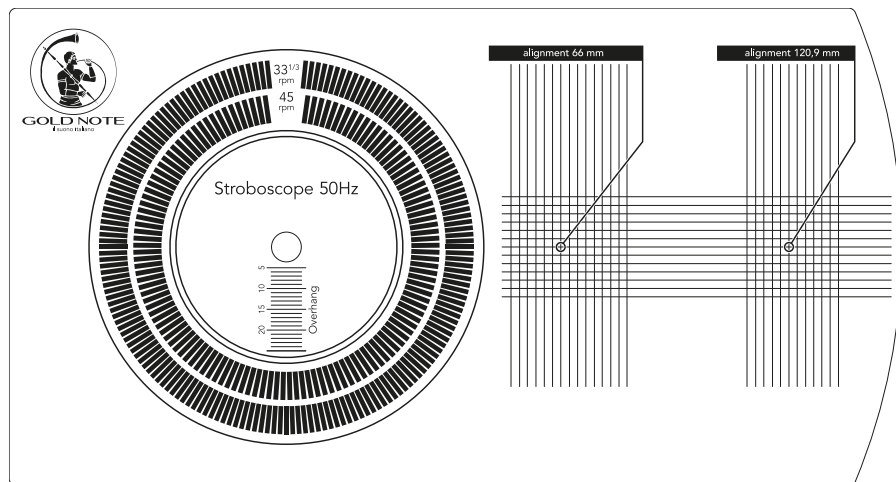
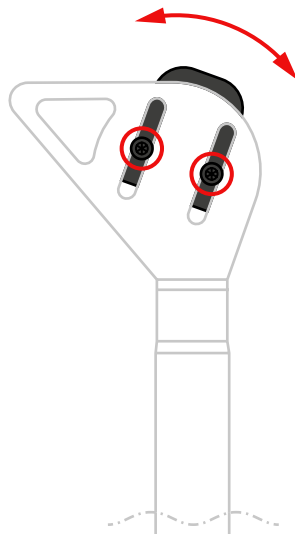

# | CAPPA PARA-POLVERE

La cappa para-polvere è dotata di cerniere scomponibili, un design proprietario sviluppato per offrire la miglior esperienza.

Le cerniere hanno un punto di stop a 90° e può quindi essere lasciata aperta.

Per rimuovere la cappa para-polvere è sufficiente aprirla fin quando non si raggiunge il punto di stop a 90° e sfilarla poi delicatamente facendola scivolare verso SINISTRA ed avendo cura di tenere fermo il giradischi.

Nota bene: la rimozione e l'inserimento della cappa sono possibili solamente quando questa è posizionata in verticale.

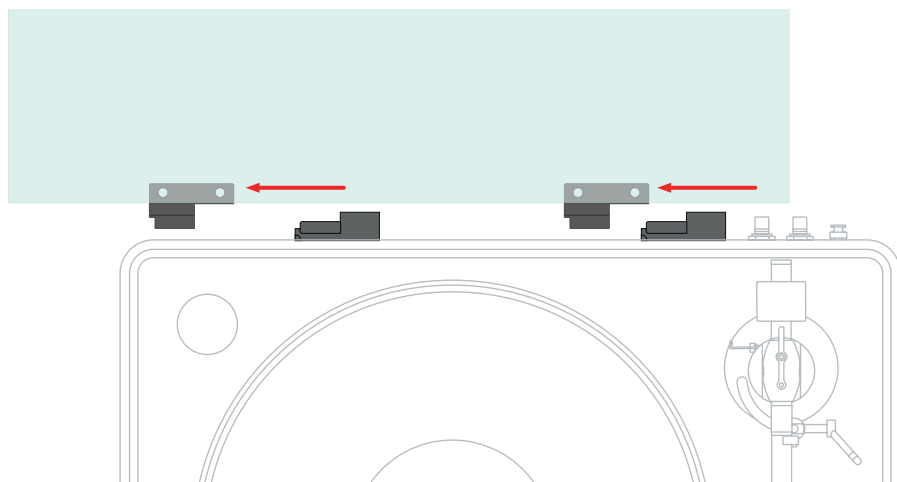
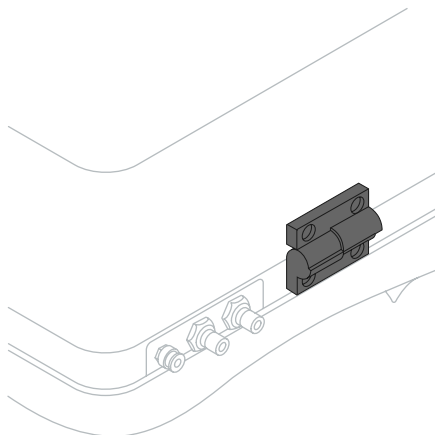

# | REGISTRAZIONE PRODOTTO

EN

DE

IT

FR

## REGISTRAZIONE PRODOTTO

Si prega di registrare il prodotto tramite l'apposito form sul nostro sito entro e non oltre 15 giorni dall'acquisto:

[www.goldnote.it/registrazione-prodotto](http://www.goldnote.it/registrazione-prodotto)

In caso il prodotto non venga registrato correttamente tramite l'apposito form o sia stato acquistato in un paese diverso da quello di residenza del possessore, la garanzia sarà automaticamente invalidata e la registrazione del prodotto rifiutata.

La garanzia non copre in nessun caso le seguenti parti: valvole, puntina stilo delle testine fonografiche e batterie.



[www.goldnote.it/registrazione-prodotto](http://www.goldnote.it/registrazione-prodotto)

## GARANZIA

Tutti i prodotti Gold Note sono coperti da garanzia in caso di malfunzionamento o difetti di produzione.

Le operazioni di assistenza su prodotti in garanzia devono essere condotte da rivenditori e tecnici qualificati Gold Note, in caso di problemi si prega pertanto di rivolgersi al proprio rivenditore.

## NOTA BENE

Le descrizioni, immagini e caratteristiche tecniche qui descritte possono variare in ogni momento senza preavviso.

## ATTENZIONE

I prodotti Gold Note devono essere ispezionati, controllati e disassemblati solo da tecnici e rivenditori qualificati. In caso di intervento eseguito da personale non autorizzato, la garanzia sarà ritenuta invalidata.

In questo caso, contattare il proprio rivenditore per essere informato su come risolvere il problema.

# | RISOLUZIONE PROBLEMI

PROBLEMA	CAUSA	SOLUZIONE
Livellamento del giradischi.	Il giradischi non è livellato.	Con una livella a bolla, livellare il piatto del giradischi avvitando o svitando i piedi.  Svitando un piede si va ad aumentare l'altezza.
Pulire il giradischi.	Il giradischi è sporco e deve essere pulito.	Per eliminare polvere e macchie, utilizzare con estrema attenzione un panno 100% cotone molto morbido. Qualsiasi acido, alcol o panno non estremamente morbido danneggia irreversibilmente l'estetica del giradischi. Utilizzare SOLO panni asciutti.
Riscaldamento del motore.	Il motore è troppo caldo.	I motori AC sincroni come quelli utilizzati da Gold Note possono riscaldarsi fino a 50 ° Celsius senza creare alcun problema.
Rumore all'avvio.	Il giradischi produce un lieve rumore di sfregamento all'avvio.	È normale per la cinghia di trasmissione produca un lieve rumore all'avvio.



Scopri di più sul nostro sito

[www.goldnote.it](http://www.goldnote.it)



EN

DE

IT

FR

**MANUEL D'UTILISATION  
EN FRANÇAIS**



Scannez le QR-Code  
ou rendez-vous sur

[https://www.goldnote.it/  
download/manual/FR\\_  
MEDITERRANEO-X.pdf](https://www.goldnote.it/download/manual/FR_MEDITERRANEO-X.pdf)







Designed and handmade in Firenze, Italy  
**[www.goldnote.it](http://www.goldnote.it)**  
Akamai S.r.l. All rights reserved