

# DENON®

## DHT-S516H

Wireless Sound Bar and Subwoofer System

## Quick Start Guide



# BEVOR SIE BEGINNEN

Die Denon DHT-S516H dient dazu, den Klang Ihres Fernsehers zu verbessern, und ermöglicht es Ihnen, den kabellosen Multiraum-Sound von HEOS zu genießen.

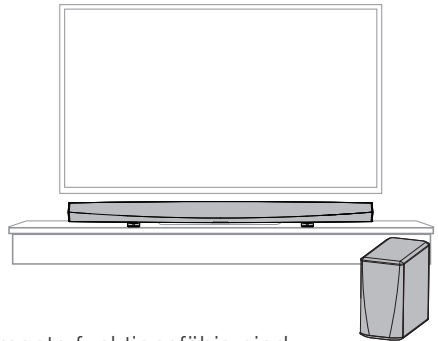

Stellen Sie sicher, dass die folgenden Elemente funktionsfähig sind:



Wi-Fi-  
Router

Internetverbindung



Apple iOS-, Android- oder Kindle-  
Mobilgerät, das mit Ihrem Netzwerk  
verbunden ist

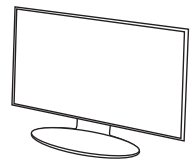

TV

# SCHRITT 1: AUSPACKEN

Gehen Sie beim Auspacken Ihres DHT-S516H behutsam vor.

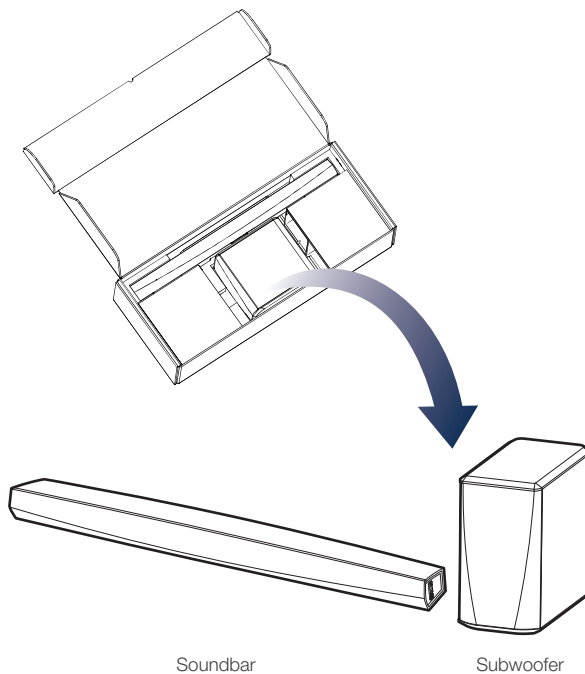

English

Français

Español

**Deutsch**

Nederlands

Italiano

Svenska

Dansk

Norsk

Русский

Polski

Common

# SCHRITT 1: AUSPACKEN

Überprüfen Sie, ob folgendes Zubehör im Lieferumfang des Produkts enthalten ist.



3,5 mm-  
Audioverbindungskabel

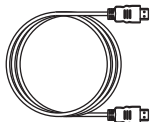

HDMI-Kabel

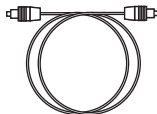

Optisches Kabel

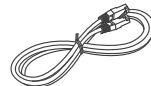

Ethernet-Kabel



IR-Blaster



Netz Kabel

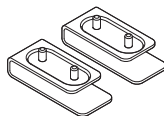

Standfuß



Pufferkissen für die  
Wandmontage der  
Soundbar



Anti-Rutsch-Pads  
für den Subwoofer

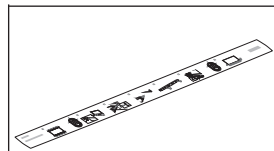

Wandhalterungs-Schablone

# SCHRITT 2: AUFSTELLEN

## AUFSTELLEN DER SOUNDBAR

Stellen Sie DHT-S516H an einer geeigneten Position vor Ihrem Fernseher auf.

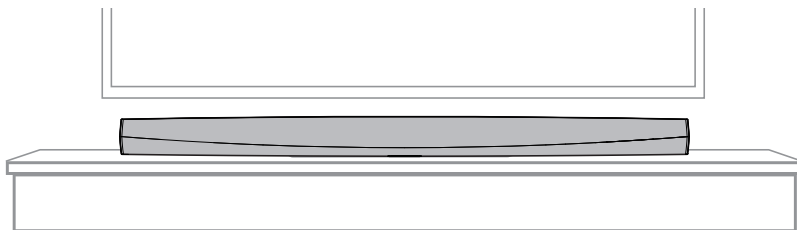

### OPTIONAL

Die DHT-S516H kann mit den integrierten Schlüsselochaufhängungen an der Wand angebracht werden. Bitte verwenden Sie den Wandmontageplan, der sich im Produktkarton hinter der DHT-S516H befindet.

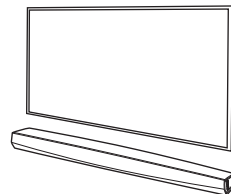

English

Français

Español

**Deutsch**

Nederlands

Italiano

Svenska

Dansk

Norsk

Pycckий

Polski

Common

# SCHRITT 2: AUFSTELLEN

## OPTIONAL

Befestigen Sie die im Lieferumfang enthaltenen FüÙe, wenn Sie die Soundbar über Ihren TV-Standfuß stellen müssen.

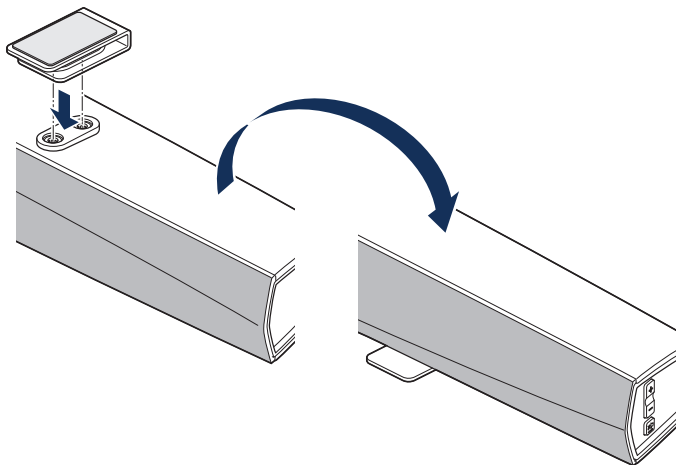

# SCHRITT 2: AUFSTELLEN

## AUFSTELLEN DES SUBWOOFERS

- 1 Befestigen Sie die mitgelieferten Klebepads an den vier Ecken des Subwoofers (seitlich oder an der Unterseite), falls Sie ihn auf eine harte Oberfläche stellen.
- 2 Stellen Sie den Subwoofer in der Nähe der Soundbar an einer geeigneten Stelle auf dem Boden auf.

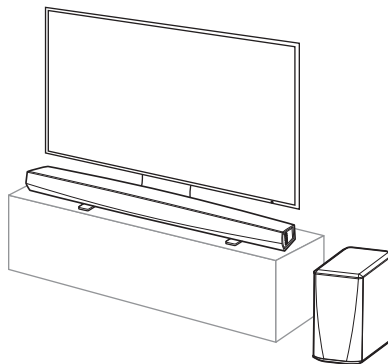
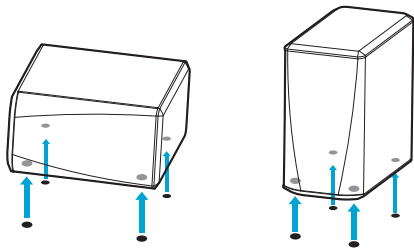

English

Français

Español

Deutsch

Nederlands

Italiano

Svenska

Dansk

Norsk

Pycckий

Polski

Common

# SCHRITT 3: ANSCHLIESSEN

Schließen Sie die Netzkabel der Soundbar und des Subwoofers jeweils an eine Steckdose an.

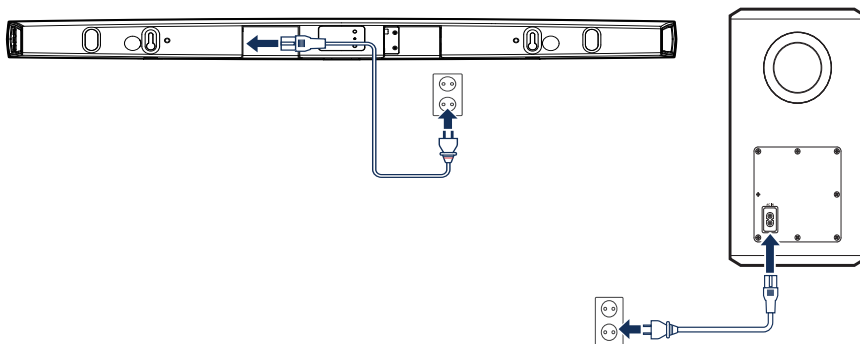

## OPTIONAL

Wenn Sie den DHT-S516H mit einem kabelgebundenen Netzwerk verbinden, schließen Sie das mitgelieferte Ethernet-Kabel zwischen dem DHT-S516H und Ihrem Router an.

Schließen Sie das Ethernet-Kabel nicht an, wenn Sie den DHT-S516H mit einem kabellosen Netzwerk verbinden möchten.

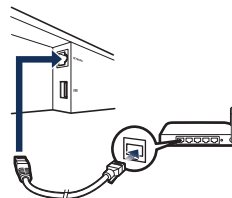



# SCHRITT 3: ANSCHLIESSEN

## OPTIONAL

Falls Sie Ihre DHT-S516H an der Wand montieren, können Sie diesen Schritt überspringen.

- 1 Schließen Sie den IR-Blaster an die Buchse "IR OUT" auf der Rückseite der Soundbar an.

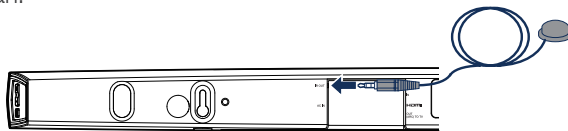

- 2 Ziehen Sie das Schutzpapier ab und befestigen Sie den Blaster so an der Soundbar, dass er direkt gegenüber dem IR-Empfänger Ihres Fernsehgeräts sitzt.

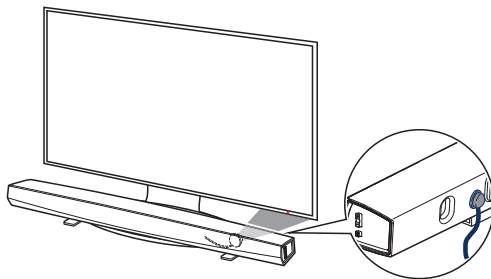

Hinweis: Die Position des IR-Empfängers an Ihrem TV könnte eine andere als die hier gezeigte sein. Lesen Sie bitte dazu die entsprechenden Stellen in der Bedienungsanleitung Ihres Fernsehers.

# SCHRITT 4: STEUERUNG

- 1 Laden Sie die HEOS-App herunter  
Rufen Sie den Apple App Store, Google Play oder Amazon App Store auf und suchen Sie nach "HEOS", um die App herunterzuladen und zu installieren.
- 2 Starten Sie die HEOS App und folgen Sie den Anweisungen in der App zum Abschließen der Installation und zur Konfiguration des DHT-S516H.



# SCHRITT 5: GERÄT HINZUFÜGEN

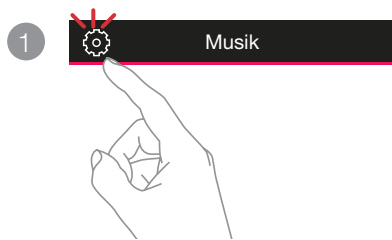

## VIEL SPASS!

### BEDIENUNGSANLEITUNG

- Falls Sie weitere Informationen wünschen, besuchen Sie uns unter **[www.denon.com](http://www.denon.com)**
- Im Online-Handbuch finden Sie sonstige Informationen zu den Funktionen und Details zu den Bedienungsmöglichkeiten. **[manuals.denon.com/DHTS516H/EU/DE/](http://manuals.denon.com/DHTS516H/EU/DE/)**

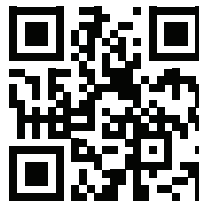

# GRUNDLEGENDE FEHLERSUCHE

## Mein HEOS-Gerät verbindet sich nicht über das Audiokabel mit meinem Netzwerk

- Achten Sie darauf, dass Ihr mobiles Gerät mit Ihrem kabellosen Netzwerk verbunden ist, bevor Sie Ihr HEOS-Gerät einstellen.
- Alternativ können Sie Ihr HEOS-Gerät über das mitgelieferte Ethernet-Kabel an Ihren Netzwerk-Router anschließen. Einmal über Ethernet verbunden, sollte die HEOS App das HEOS-Gerät erkennen und Sie können es manuell mit Einstellungen/Meine Geräte/Gerätename/Erweitert/Network Settings in Ihr kabelloses Netzwerk einfügen.

## Die Musik blendet aus oder verzögert sich manchmal

- Stellen Sie sicher, dass Ihre Internetverbindung ordnungsgemäß arbeitet.
- Wenn Sie Ihr Netzwerk mit anderen Nutzern oder Geräten teilen, verbrauchen diese vielleicht einen Großteil Ihrer Bandbreite (insbesondere, wenn sie Videos streamen).
- Stellen Sie sicher, dass sich Ihre HEOS-Geräte in Reichweite Ihres Drahtlosnetzwerks befinden.
- Achten Sie darauf, dass Ihre HEOS-Geräte nicht in der Nähe anderer elektronischer Geräte stehen, die Störungen bei kabellosen Verbindungen verursachen können (z.B. Mikrowellenöfen, schnurlose Telefone, Fernsehgeräte, usw..).

## Es ist kein Subwoofer-Ton zu hören, der Ton ist unterbrochen oder es treten Störgeräusche auf

- Überprüfen Sie, ob die Status-LED am Subwoofer blau leuchtet. Wenn die Status-LED gelb leuchtet, ziehen Sie den Stecker aus der Wandsteckdose und stecken Sie ihn dann wieder ein oder versuchen Sie, die Kopplung erneut auszuführen.
  1. Drücken Sie die Kopplungstaste am Subwoofer, bis die Status-LED schnell zu blinken beginnt.
  2. Drücken Sie die Kopplungstaste an der Rückseite der Soundbar. Die Status-LED am Subwoofer leuchtet dauerhaft blau.
- Falls sich ein Hindernis zwischen der Soundbar und dem Subwoofer befindet, entfernen Sie es oder verringern Sie den Abstand zwischen dem Subwoofer und der Soundbar.

## Ein Bluetooth-Gerät kann nicht mit dem HEOS-Gerät gekoppelt werden

1. Aktivieren Sie die Bluetooth-Einstellung an Ihrem mobilen Gerät.
2. Halten Sie die Bluetooth-Taste (B) auf der Rückseite des HEOS-Geräts 3 Sekunden lang gedrückt und lassen Sie die Taste los, wenn in der Status-LED ein Muster mit zwei grünen Blitzen zu sehen ist.
3. Wählen Sie in der Liste der verfügbaren Bluetooth-Geräte "Denon DHT-S516H" aus.

Die App und die Marke HEOS by Denon sind an keinen Hersteller von mobilen Geräten angegliedert.

HEOS und das HEOS-Logo sind Warenzeichen oder eingetragene Warenzeichen in den USA und/oder anderen Ländern.

Apple und das Apple-Logo sind registrierte Warenzeichen von Apple Inc. in den USA und anderen Ländern. App Store ist eine Dienstleistungsmarke von Apple Inc.

Google Play ist ein Warenzeichen der Google Inc.

## Herstellen einer Verbindung zu einem Netzwerk mit einem iOS-Gerät

- Dieses HEOS-Gerät unterstützt den Setup-Modus "WAC (Wireless Accessory Configuration)" von Apple. Im WAC-Setup-Modus können Sie Ihr HEOS-Gerät an Ihr Netzwerk anschließen, ohne dass Sie den Netzwerknamen und das Kennwort eingeben müssen.
  1. Die LED auf der Rückseite des HEOS-Geräts blinkt langsam gelb, um anzuzeigen, dass der WAC-Setup-Modus aktiv ist. Wenn die hintere LED nicht gelb blinkt, halten Sie die Tasten VOLUME DOWN und MUTE für 3 Sekunden gedrückt, bis die LED gelb blinkt.
  2. Rufen Sie das WLAN-Menü unter Einstellungen auf Ihrem iOS-Gerät auf.
  3. Wählen Sie am Ende der Liste "Denon DHT-S516H" unter "NEUEN AIRPLAY-LAUTSPRECHER EINRICHTEN...".
  4. Wählen Sie das Netzwerk aus, mit dem sich Ihr HEOS-Gerät verbinden soll, und wählen Sie "Weiter".
  5. Befolgen Sie die Anweisungen auf dem Bildschirm, um die Einrichtung abzuschließen.
  6. Sobald die Verbindung abgeschlossen ist, leuchtet die LED an der Vorderseite des HEOS-Gerätes dauerhaft blau.
- HEOS bleibt 15 Minuten im WAC-Setup-Modus. Wenn das Gerät nicht innerhalb von 15 Minuten eingerichtet wurde, kehrt es zu seiner vorherigen Netzwerkverbindung zurück. Drücken Sie die Stummschalttaste, wenn Sie den WAC-Setup-Modus abbrechen möchten.

## Anschluss an ein Netzwerk mit WPS

- Wenn Ihr WLAN-Router WPS unterstützt (Wi-Fi Protected Setup™), kann Ihr kabelloses HEOS-Gerät sich unter Befolgen der folgenden Schritte wahlweise mit der sogenannten "Push Button"-Methode mit Ihrem Netzwerk verbinden:
  1. Drücken Sie die WPS-Taste an Ihrem Router.
  2. Drücken und halten Sie innerhalb von 2 Minuten die Verbindungstaste auf der Rückseite des HEOS-Geräts 3 Sekunden lang gedrückt.
  3. Die LED an der Vorderseite des HEOS-Gerätes blinkt während des Verbindens mit Ihrem Router für einige Sekunden grün.
  4. Sobald die Verbindung abgeschlossen ist, leuchtet die LED an der Vorderseite des HEOS-Gerätes dauerhaft blau.

## Zurücksetzen Ihres Gerätes

- Das Zurücksetzen Ihres HEOS-Gerätes löscht die Netzwerk-Einstellungen, EQ und Bezeichnung, erhält jedoch seine aktuelle Software. Sie müssen Einstellungen->Gerät Hinzufügen verwenden, um Ihr Gerät erneut an Ihr Heimnetzwerk anzuschließen, bevor es verwendet werden kann.
- Wenn Sie Ihr HEOS-Gerät zurücksetzen müssen, halten Sie die Verbindungs- und Bluetooth-Tasten am HEOS-Gerät 5 Sekunden lang gedrückt, bis die vordere LED gelb zu blinken beginnt.

Amazon, Kindle, Echo, Alexa, Dash, Fire und alle zugehörigen Logos sind Warenzeichen von Amazon.com, Inc. oder seiner verbundenen Unternehmen.

Das Wi-Fi Protected Setup™-Logo ist ein Warenzeichen der Wi-Fi Alliance.

Die Bluetooth®-Wortmarke und die Logos sind eingetragene Marken von Bluetooth SIG, Inc. und jede Nutzung dieser Marken durch die D&M Holdings Inc. erfolgt in Lizenz.

Andere Warenzeichen und Handelsnamen sind Marken der jeweiligen Besitzer.

Alle anderen Warenzeichen sind Eigentum der jeweiligen Besitzer.

# CONTACT Denon

 00800-43674357

EN

## FREE HELPLINE

We hope you will enjoy your HEOS enabled product for years to come. If you ever have any questions or need any support, just get in touch. We are happy if you are happy.

The free HEOS helpline (English) is currently available in the United Kingdom, Ireland, Sweden, Norway, Denmark and Finland.

For more information visit [www.denon.eu/support](http://www.denon.eu/support)

ES

## TELÉFONO GRATUITO DE AYUDA (DISPONIBLE EN ESPAÑA)

Encontrarás las respuestas a las preguntas más frecuentes y más información en [www.denon.eu/support](http://www.denon.eu/support)

NL

## GRATIS HULPLIJN

We hopen dat u nog jaren plezier zult hebben van uw met HEOS uitgeruste product. Als u vragen heeft of ondersteuning nodig heeft, neem dan gewoon contact op. Als jij blij bent, zijn wij dat ook.

Hulplijn is beschikbaar in Nederland, België en Luxemburg.

Meer informatie is te vinden op [www.denon.eu/support](http://www.denon.eu/support)

PL

## BEZPŁATNA INFOLINIA (DOSTĘPNA W POLSKA)

Odpowiedzi na najczęściej zadawane pytania i bardziej przydatne informacje można znaleźć pod adresem [www.denon.eu/support](http://www.denon.eu/support)

DE

## KOSTENFREIER SUPPORT

Wir hoffen, dass Sie mit Ihrem neuen HEOS fähigen Produkt lange Freude haben werden. Falls Sie zu irgendeinem Zeitpunkt Fragen haben oder Unterstützung benötigen, zögern Sie nicht, uns zu kontaktieren.

Die kostenfreie Rufnummer für den deutschsprachigen Support steht Ihnen in Deutschland, Österreich und der Schweiz zur Verfügung.

Weitere Informationen erhalten Sie unter [www.denon.eu/support](http://www.denon.eu/support)

## OTHER REGIONS / AUTRES PAYS

For support options in other countries than those mentioned above, please visit [www.denon.eu](http://www.denon.eu) and choose your country.

Pour connaître les options de support dans d'autres pays, par avance merci de vous connecter dans notre site [www.denon.eu](http://www.denon.eu) puis sélectionner votre pays.

English

Français

Español

Deutsch

Nederlands

Italiano

Svenska

Dansk

Norsk

Русский

Polski

**Common**

**DENON<sup>®</sup>**

**[www.denon.com](http://www.denon.com)**

Printed in China 5411 11771 00AD  
Copyright ©2019 D&M Holdings Inc. All Rights Reserved.